

KOS

PROGRAMMA MORPHING_MORPHING COLLECTION	3
LAVABI_WASHBASINS	4
VASCHE_BATHTUBS	7
MOBILI_CABINETS	14
COMPLEMENTI D'ARREDO_FURNISHING COMPLEMENTS	18
PROGRAMMA FARAWAY_FARAWAY COLLECTION	21
LAVABI_WASHBASINS	22
VASCHE_BATHTUBS	23
COMPLEMENTI D'ARREDO_FURNISHING COMPLEMENTS	24
PROGRAMMA AGORÀ_AGORÀ COLLECTION	27
LAVABI_WASHBASINS	28
VASCHE_BATHTUBS	29
LAVABI_WASHBASINS	31
VASCHE_BATHTUBS	35
PIATTI DOCCIA_SHOWER TRAYS	65
COMPLEMENTI D'ARREDO_FURNISHING COMPLEMENTS	73
ACCESSORI_ACCESSORIES	73

OUTDOOR

MINIPOOL_FREE STANDING	78
MINIPOOL INCASSO_BUILT-IN	79
QUADRAT STANDARD_FREE STANDING	80
QUADRAT STANDARD INCASSO_BUILT-IN	81
QUADRAT FULL OPTIONAL_FREE STANDING	82
QUADRAT FULL OPTIONAL INCASSO_BUILT-IN	83
QUADRAT RELAX STANDARD_FREE STANDING	84
QUADRAT RELAX FULL OPTIONAL_FREE STANDING	85
POOL FARAWAY PIASTRE_WITH PLATES	86
COLONNA DOCCIA_SHOWER COLUMN	87
WAZEBO SINGOLO_SINGLE UNIT	88
WAZEBO DOPPIO_DOUBLE UNIT	89
OPTIONAL	90
DISEGNI_TECHNICAL DRAWINGS	91

INDICE PRODOTTO_CODE INDEX

ARTICOLO_ARTICLE PAGINA_PAGES ARTICOLO_ARTICLE PAGINA_PAGES

1AG	29	7L011	32
1AL	38	7L013	33
1G1AA	61	7L014	33
1G1TT	62	7L031	34
1G2AA	63	7L033	34
1G6AA	64	7L051	22
1GEAA	58	7MP422	5
1GQAA	57	7MP432	5
1GRAA	51, 52, 53, 54, 55	7MP442	6
1GRTT	46, 47, 48, 49, 50	8CA01	25
1GSTT	56	8MA01	26
1GUAA	59	8MA02	26
1KAAA	43	8MP202	16
1KATT	42	8MP204	16
1KBAA	41	8MP206	17
1KBTT	40	8MP302	14
1KEAA	45	8MP303	15
1KETT	44	8MP304	4
1MP202	8	8MP502	18
1MP203	7	8MP503	18
1MP204	8	8MP504	19
1MP302	9	8MP505	19
1MP303	10	8MP902	20
1MP304	11	8MP910	20
1MP305	9	8SP01	25
1MP306	10	8TF01	24
1MP307	11	8TR01	24
1MP402	12	9S2A	79
1MP403	13	9S2T	78
1MP404	12	9S4A	81
1MP405	13	9S4T	80
1MU	37	9S5A	83
1SD	39	9S5T	82
1SFAA	60	9S7T	84
1VVAA	23	9S8T	85
4SA	71	9WA1	88
4SRC	70	9WA2	89
4SRL	66, 67, 68, 69	R98060	90
5B1	74	R99797	87
5GDOK	90	RK5115	90
5L1	75	RK5116	90
5P1CE	90	RK5118	90
5S1	76	RK5135	90
5S2	76	RK5147	90
5S4	75	RK5148	90
5S5	75	RK5254	90
5SC	74	ZP8087	87
7AG1	28		

PROGRAMMA MORPHING_MORPHING COLLECTION

MORPHING CONSOLE

800 x 515 x h 900



- Consolle con lavabo in Cristalplant®.
Struttura in metallo verniciata e mensola laccata.
Predisposizione per rubinetteria monoforo o a 3 fori.
Copri piletta in Cristalplant® e scarico nello stesso colore della consolle.
Top e interno lavabo bianco in tutte le versioni.
Per le versione colore, finitura esterna lavabo soft touch.

8	MP304		
---	-------	--	--

*Console with washbasin in Cristalplant®.
Metal frame and shelf in lacquer finish.
1 or 3 taphole.
Plug cover in Cristalplant® and waste same colour of the consolle.
Top and internal basin surface white on all versions.
External basin finish in soft touch for coloured version.*

- Colori disponibili per esterno lavabo, struttura, mensola e scarico.

Colour available for external basin surface, frame, shelf and waste.

		BI	BI
		NE	NE
		RR	RR

bianco
white

nero
black

rosso
red

Optional / Options

Disponibile su richiesta sifone colorato / Coloured bottle trap available on request.
Codice Z9502P.W2 (bianco) - Codice Z9502P.N1 (nero) - Codice Z9502P.R2 (rosso)
Code no. **Z9502P.W2** (white) - Code no. **Z9502P.N1** (black) - Code no. **Z9502P.R2** (red)

MORPHING TOP

900 x 500



- Top con lavabo integrato in Cristalplant®, colore bianco.
Predisposizione per rubinetteria monoforo posta lateralmente.
Copri piletta in Cristalplant® e scarico.

7	MP422	BI	
---	-------	----	--

*Top with integrated washbasin in Cristalplant®, white colour.
1 lateral taphole.
Plug cover in Cristalplant® and waste.*

- Finitura scarico.
Waste finish.

			CR
--	--	--	----

cromata
chrome

			BI
--	--	--	----

bianco
white

1340 x 500



- Top con lavabo integrato in Cristalplant®, colore bianco.
Predisposizione per rubinetteria monoforo posta lateralmente.
Copri piletta in Cristalplant® e scarico.

7	MP432	BI	
---	-------	----	--

- *Top with integrated washbasin in Cristalplant®, white colour.
1 lateral taphole.
Plug cover in Cristalplant® and waste.*

- Finitura scarico.
Waste finish.

			CR
--	--	--	----

cromata
chrome

			BI
--	--	--	----

bianco
white

MORPHING TOP

1780 x 500



- Top con doppio lavabo integrato in Cristalplant®, colore bianco.
Predisposizione per rubinetteria monoforo posta lateralmente.
Copri pileta in Cristalplant® e scarico.

7	MP442	BI	
---	-------	----	--

*Top with integrated double washbasins in Cristalplant®, white colour.
1 lateral taphole each.
Plug cover in Cristalplant® and waste.*

- Finitura scarico.
Waste finish.

			CR
--	--	--	----

**cromata
chrome**

			BI
--	--	--	----

**bianco
white**

MORPHING BATH TUB FREE STANDING

1800 x 800 x h 560



- Vasca pannellata in Cristalplant®, con scarico completo di piletta e sifone.

Bathub in Cristalplant®, complete with waste, panelled version.



- Colori disponibili di serie.

Standard colours available.



**bianco
white**

MORPHING BATH TUB FREE STANDING

1800 x 800 x h 560



- Vasca free standing in Cristalplant®, con colonna di scarico esterna cromata completa di piletta e sifone.

1 MP202

Free standing bathtub in Cristalplant®, complete with chrome waste.

- Finitura esterna colore bianco.

BI

bianco
white

External finish in white.

- Finitura esterna colore rosso, soft touch.

RR

rosso
red

External finish in red, soft touch.

- Finitura esterna colore nero, soft touch.

NE

nero
black

External finish in black, soft touch.

1500 x 800 x h 560



- Vasca free standing in Cristalplant®, con colonna di scarico esterna cromata completa di piletta e sifone.

1 MP204

Free standing bathtub in Cristalplant®, complete with chrome waste.

- Finitura esterna colore bianco.

BI

bianco
white

External finish in white.

- Finitura esterna colore rosso, soft touch.

RR

rosso
red

External finish in red, soft touch.

- Finitura esterna colore nero, soft touch.

NE

nero
black

External finish in black, soft touch.

MORPHING BATH TUB PARETE_BACK PANEL TO WALL

1800 x 800 x h 560

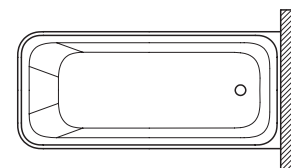

- Vasca in Cristalplant®, con colonna di scarico esterna cromata completa di piletta e sifone, versione parete.

1 MP302

Bathtub in Cristalplant®, complete with chrome waste, back-to-wall-version.

- Finitura esterna colore bianco.

BI

bianco
white

External finish in white.

- Finitura esterna colore rosso, soft touch.

RR

rosso
red

External finish in red, soft touch.

- Finitura esterna colore nero, soft touch.

NE

nero
black

External finish in black, soft touch.

1500 x 800 x h 560

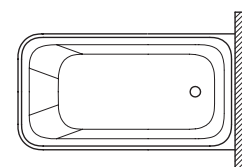

- Vasca in Cristalplant®, con colonna di scarico esterna cromata completa di piletta e sifone, versione parete.

1 MP305

Bathtub in Cristalplant®, complete with chrome waste, back-to-wall-version.

- Finitura esterna colore bianco.

BI

bianco
white

External finish in white.

- Finitura esterna colore rosso, soft touch.

RR

rosso
red

External finish in red, soft touch.

- Finitura esterna colore nero, soft touch.

NE

nero
black

External finish in black, soft touch.

MORPHING BATH TUB PARETE_BACK PANEL TO WALL

1800 x 800 x h 560

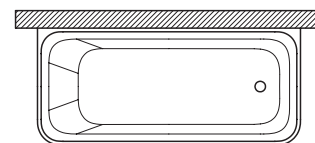

- Vasca in Cristalplant®, con colonna di scarico esterna cromata completa di piletta e sifone, versione parete.

1 MP303

Bathtub in Cristalplant®, complete with chrome waste, back-to-wall-version.

- Finitura esterna colore bianco.

BI

bianco
white

External finish in white.

- Finitura esterna colore rosso, soft touch.

RR

rosso
red

External finish in red, soft touch.

- Finitura esterna colore nero, soft touch.

NE

nero
black

External finish in black, soft touch.

1500 x 800 x h 560

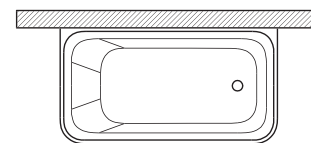

- Vasca in Cristalplant®, con colonna di scarico esterna cromata completa di piletta e sifone, versione parete.

1 MP306

Bathtub in Cristalplant®, complete with chrome waste, back-to-wall-version.

- Finitura esterna colore bianco.

BI

bianco
white

External finish in white.

- Finitura esterna colore rosso, soft touch.

RR

rosso
red

External finish in red, soft touch.

- Finitura esterna colore nero, soft touch.

NE

nero
black

External finish in black, soft touch.

MORPHING BATH TUB PARETE_BACK PANEL TO WALL

1800 x 800 x h 560

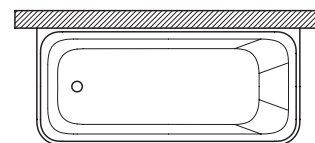

- Vasca in Cristalplant®, con colonna di scarico esterna cromata completa di piletta e sifone, versione parete.

Bathtub in Cristalplant®, complete with chrome waste, back-to-wall-version.

1 MP304

- Finitura esterna colore bianco.

External finish in white.

BI bianco
white

- Finitura esterna colore rosso, soft touch.

External finish in red, soft touch.

RR rosso
red

- Finitura esterna colore nero, soft touch.

External finish in black, soft touch.

NE nero
black

1500 x 800 x h 560

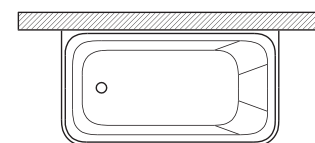

- Vasca in Cristalplant®, con colonna di scarico esterna cromata completa di piletta e sifone, versione parete.

Bathtub in Cristalplant®, complete with chrome waste, back-to-wall-version.

1 MP307

- Finitura esterna colore bianco.

External finish in white.

BI bianco
white

- Finitura esterna colore rosso, soft touch.

External finish in red, soft touch.

RR rosso
red

- Finitura esterna colore nero, soft touch.

External finish in black, soft touch.

NE nero
black

MORPHING BATH TUB DESTRA_RIGHT HAND VERSION

1800 x 800 x h 560

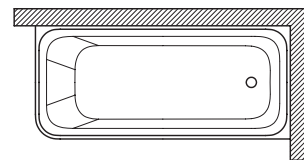

- Vasca in Cristalplant®, con colonna di scarico esterna cromata completa di piletta e sifone, versione destra.

1 MP402

Bathtub in Cristalplant®, complete with chrome waste, right corner version.

- Finitura esterna colore bianco.

BI

bianco
white

External finish in white.

- Finitura esterna colore rosso, soft touch.

RR

rosso
red

External finish in red, soft touch.

- Finitura esterna colore nero, soft touch.

NE

nero
black

External finish in black, soft touch.

1500 x 800 x h 560

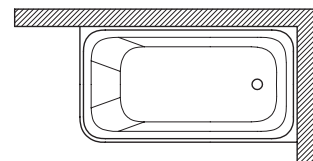

- Vasca in Cristalplant®, con colonna di scarico esterna cromata completa di piletta e sifone, versione destra.

1 MP404

Bathtub in Cristalplant®, complete with chrome waste, right corner version.

- Finitura esterna colore bianco.

BI

bianco
white

External finish in white.

- Finitura esterna colore rosso, soft touch.

RR

rosso
red

External finish in red, soft touch.

- Finitura esterna colore nero, soft touch.

NE

nero
black

External finish in black, soft touch.

MORPHING BATH TUB SINISTRA_LEFT HAND VERSION

1800 x 800 x h 560

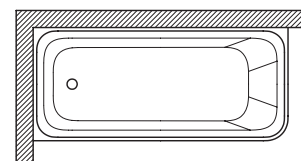

- Vasca in Cristalplant®, con colonna di scarico esterna cromata completa di piletta e sifone, versione sinistra.

1 MP403

Bathtub in Cristalplant®, complete with chrome waste, left corner version.

- Finitura esterna colore bianco.

BI

bianco
white

External finish in white.

- Finitura esterna colore rosso, soft touch.

RR

rosso
red

External finish in red, soft touch.

- Finitura esterna colore nero, soft touch.

NE

nero
black

External finish in black, soft touch.

1500 x 800 x h 560

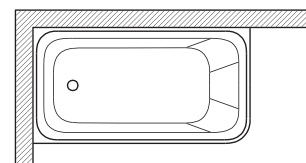

- Vasca in Cristalplant®, con colonna di scarico esterna cromata completa di piletta e sifone, versione sinistra.

1 MP405

Bathtub in Cristalplant®, complete with chrome waste, left corner version.

- Finitura esterna colore bianco.

BI

bianco
white

External finish in white.

- Finitura esterna colore rosso, soft touch.

RR

rosso
red

External finish in red, soft touch.

- Finitura esterna colore nero, soft touch.

NE

nero
black

External finish in black, soft touch.

MORPHING STEEL

900 x 500 x h 850



- Mobile con struttura in metallo verniciato **bianco**, lavabo integrato in Cristalplant® e cassetto laccato con apertura push-pull. Pannello schienale. Predisposizione per rubinetteria monoforo posta lateralmente. Copri piletta in Cristalplant® e scarico bianco.

8 MP302

*Console with integrated washbasin in Cristalplant®, lateral arrangement for 1 hole mixer, push-pull drawer in lacquer, **white** metal frame. Back panel. Plug cover in Cristalplant® and white waste.*

- Colore struttura in metallo / Pannello schienale. *Colour available for metal frame/back panel.*

BI

bianco
white

- Colori disponibili cassetto laccato. *Colours available for drawer in lacquer.*

BI

bianco
white

TO

tortora
dove



- Mobile con struttura in metallo verniciato **nero**, lavabo integrato in Cristalplant® e cassetto laccato con apertura push-pull. Pannello schienale. Predisposizione per rubinetteria monoforo posta lateralmente. Copri piletta in Cristalplant® e scarico bianco.

8 MP302

*Console with integrated washbasin in Cristalplant®, lateral arrangement for 1 hole mixer, push-pull drawer in lacquer, **black** metal frame. Back panel. Plug cover in Cristalplant® and white waste.*

- Colore struttura in metallo / Pannello schienale. *Colour available for metal frame/back panel.*

NE

nero
black

- Colori disponibili cassetto laccato. *Colours available for drawer in lacquer.*

NE

nero
black

TO

tortora
dove

MORPHING STEEL

1340 x 500 x h 850

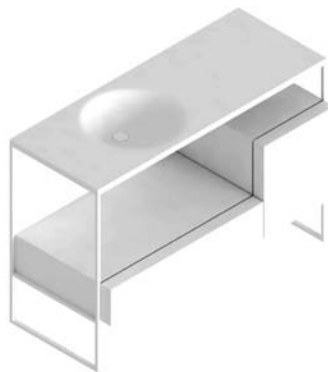

- Mobile con struttura in metallo verniciato **bianco**, lavabo integrato in Cristalplant®, cassetto e cassettone laccati con apertura push-pull. Pannello schienale. Predisposizione per rubinetteria monoforo posta lateralmente. Copri piletta in Cristalplant® e scarico bianco.

8 MP303

*Console with integrated washbasin in Cristalplant®, lateral arrangement for 1 hole mixer, push-pull drawers in lacquer, **white** metal frame. Back panel. Plug cover in Cristalplant® and white waste.*

- Colore struttura in metallo / Pannello schienale.
Colour available for metal frame/Back panel.

BI

bianco
white

- Colori disponibili cassetto e cassettone laccati.
Colours available for drawers in lacquer.

BI

bianco
white

TO

tortora
dove

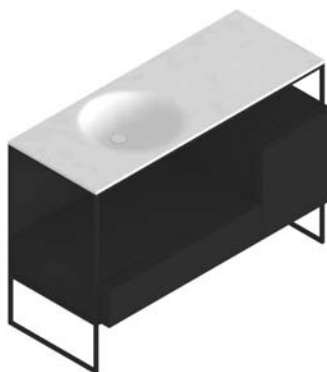

- Mobile con struttura in metallo verniciato **nero**, lavabo integrato in Cristalplant®, cassetto e cassettone laccati con apertura push-pull. Pannello schienale. Predisposizione per rubinetteria monoforo posta lateralmente. Copri piletta in Cristalplant® e scarico bianco.

8 MP303

*Console with integrated washbasin in Cristalplant®, lateral arrangement for 1 hole mixer, push-pull drawers in lacquer, **black** metal frame. Back panel. Plug cover in Cristalplant® and white waste.*

- Colore struttura in metallo / Pannello schienale.
Colour available for metal frame/Back panel.

NE

nero
black

- Colori disponibili cassetto e cassettone laccati.
Colours available for drawers in lacquer.

NE

nero
black

TO

tortora
dove

MORPHING UNIT

900 x 500 x h 465



- Mobile sospeso con lavabo integrato in Cristalplant® e cassettone. Predisposizione per rubinetteria monoforo posta lateralmente. Copri piletta in Cristalplant® e scarico cromato.

8	MP202	
---	-------	--

Wall-mounted under-cupboard with drawer and integrated washbasin in Cristalplant®, lateral arrangement for 1 hole mixer. Plug cover in Cristalplant® and chrome waste.

- Finitura laccato bianco.

		BI
--	--	----

**bianco
white**

White lacquer.

1340 x 500 x h 465



- Mobile sospeso con lavabo integrato in Cristalplant®, cassettone e cassetiera. Predisposizione per rubinetteria monoforo posta lateralmente. Copri piletta in Cristalplant® e scarico cromato.

8	MP204	
---	-------	--

Wall-mounted under-cupboard with pull-out drawer and 3 drawers, with integrated washbasin in Cristalplant®, lateral arrangement for 1 hole mixer. Plug cover in Cristalplant® and chrome waste.

- Finitura laccato bianco.

		BI
--	--	----

**bianco
white**

White lacquer.

MORPHING UNIT

1780 x 500 x h 465

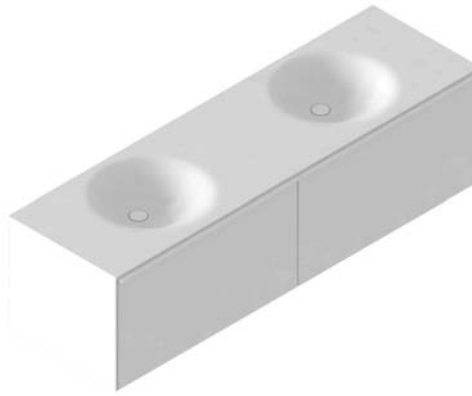

- Mobile sospeso con doppio lavabo integrato in Cristalplant® e doppio cassettone.
Predisposizione per rubinetteria monoforo posta lateralmente.
Copri piletta in Cristalplant® e scarico cromato.

8	MP206
---	-------

*Wall-mounted under-cupboard with 2 pull-out drawers, with integrated double washbasins in Cristalplant®, lateral arrangement for 1 hole mixer.
Plug cover in Cristalplant® and chrome waste.*

- Finitura laccato bianco.

White lacquer.

		BI
--	--	----

bianco
white

MORPHING COMPLEMENTS

450 x 150 x h 300

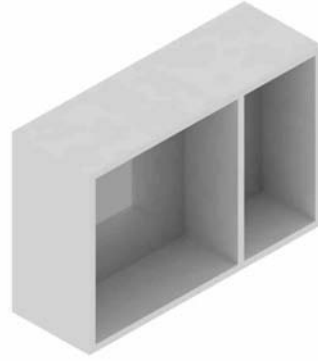

- Pensile a giorno con fondo a specchio, posizionabile in orizzontale o verticale.

Wall unit with mirror, can be placed horizontally or vertically.

8 MP503

- Finitura laccato bianco.

White lacquer.

BI

bianco
white

- Finitura laccato nero.

Black lacquer.

NE

nero
black

750 x 150 x h 300

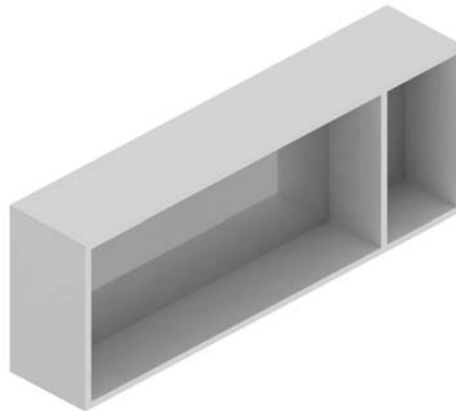

- Pensile a giorno con fondo a specchio, posizionabile in orizzontale o verticale.

Wall unit with mirror, can be placed horizontally or vertically.

8 MP502

- Finitura laccato bianco.

White lacquer.

BI

bianco
white

- Finitura laccato nero.

Black lacquer.

NE

nero
black

MORPHING COMPLEMENTS

450 x 200 x h 450

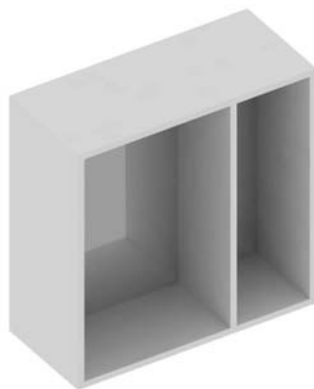

- Pensile a giorno con fondo a specchio, posizionabile in orizzontale o verticale.

Wall unit with mirror, can be placed horizontally or vertically.

8 MP504

- Finitura laccato bianco.

White lacquer.

BI

bianco
white

- Finitura laccato nero.

Black lacquer.

NE

nero
black

450 x 212 x h 450



- Pensile con anta, apertura a destra o a sinistra.

Wall unit, LHH or RHH.

8 MP505

- Finitura laccato bianco.

White lacquer.

BI

bianco
white

- Finitura laccato nero.

Black lacquer.

NE

nero
black

MORPHING COMPLEMENTS

600 x 200 x h 900 / 770

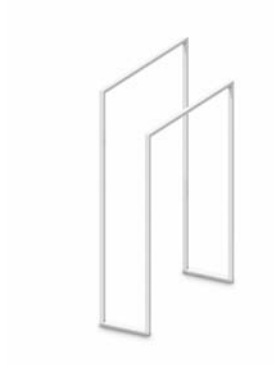

- Porta salviette in metallo verniciato.

Metal towel holder.

8 MP902

- Colori disponibili di serie.

Standard colours available.

BI

bianco
white

NE

nero
black

ø 850 x 50

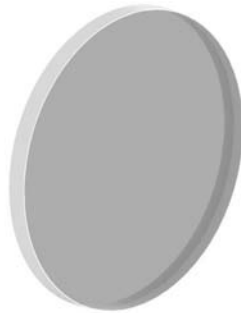

- Specchio con cornice in metallo verniciato.

Mirror with metal frame.

8 MP910

- Colori disponibili di serie.

Standard colours available.

BI

bianco
white

PROGRAMMA FARAWAY_FARAWAY COLLECTION

FARAWAY ROUND FREE STANDING

ø 595 x h 875



- Lavabo free standing in Cristalplant® con scarico a pavimento, completo di piletta a scarico libero e copri piletta in Cristalplant®. Kit per fissaggio a pavimento.

7	L051		
---	------	--	--

Free standing washbasin in Cristalplant® with floor drainage, complete with free-running waste fitting and waste fitting cover in Cristalplant®. Kit for mounting on floor.

- Colori disponibili di serie.

Standard colours available.

		BI	
--	--	----	--

bianco
white

- Finitura per piletta a scarico libero.

Waste finish.

			CR
--	--	--	----

cromata
chrome

FARAWAY VIS-A-VIS FREE STANDING

1750 x 800 x h 510



- Vasca in Cristalplant®, completa di sifone e piletta con chiusura tappo a pressione.

Tub in Cristalplant®, complete with push-to-close/click-clack waste fitting with trap.

1	VWAA		
---	------	--	--

- Colori disponibili di serie.

Standard colours available.

		BI	
--	--	----	--

bianco
white

- Finitura per piletta.

Waste finish.

			OCR
--	--	--	-----

cromata
chrome

FARAWAY COMPLEMENTI D'ARREDO_FURNISHING COMPLEMENTS

ø 420 x h 570 (min) - 800 (max)



- Tavolino rotondo in metallo, regolabile in altezza.

Small round metal table with adjustable height.

8 TR01 BI

300 x 255 x h 560

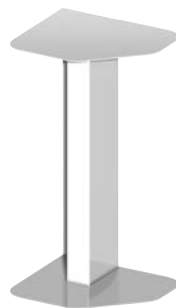

- Tavolino in metallo verniciato.

Small metal table with enamel finish.

8 TF01

- Colori disponibili di serie.

Standard available colours.

BI

bianco
white

FARAWAY COMPLEMENTI D'ARREDO_FURNISHING COMPLEMENTS

370 x 260 x h 650



- Carrello in metallo verniciato.

Metal cart with enamel finish.

8 CA01

- Colori disponibili di serie.

Standard available colours.

BI

bianco
white

1200 x 120 x h 300



- Specchio in metallo verniciato, posizionabile in orizzontale o in verticale.

Mirror with enameled metal frame, may be placed horizontally or vertically.

8 SP01TT

- Colori disponibili di serie.

Standard available colours.

BI

bianco
white

FARAWAY COMPLEMENTI D'ARREDO_FURNISHING COMPLEMENTS

450 x 120 x h 150

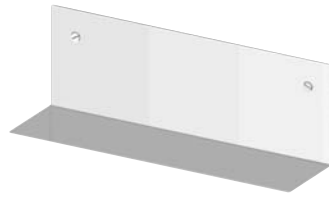

- Mensola in metallo verniciato. Lunghezza 45 cm.

Shelf with enamel finish. 45 cm long.

8 MA01

- Colori disponibili di serie.

Standard available colours.

BI

bianco
white

1200 x 120 x h 150

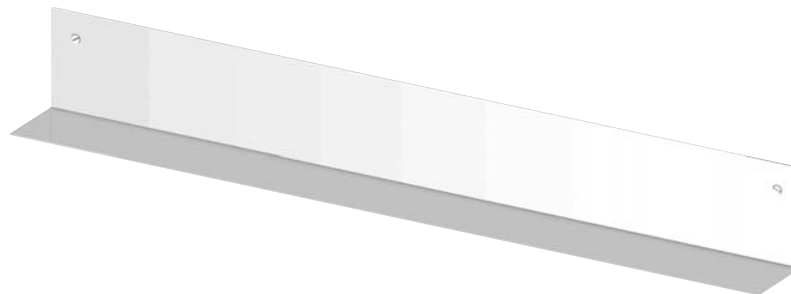

- Mensola in metallo verniciato. Lunghezza 120 cm.

Shelf with enamel finish. 120 cm long.

8 MA02

- Colori disponibili di serie.

Standard available colours.

BI

bianco
white

PROGRAMMA AGORÀ_AGORÀ COLLECTION

AGORÀ LAVABO DA APPOGGIO_SIT-ON WASH BASIN

700 x 408 x h 140



-
- Lavabo da appoggio in Silkstone.
Copripiletta in Silkstone e scarico libero.
Completo di kit di fissaggio.

7	AG1	
---	-----	--

*Sit-on washbasin in Silkstone.
Plug cover in Silkstone and free-running waste.
Complete with mounting kit.*

-
- Colori disponibili di serie.

		BI	bianco white
--	--	----	-----------------

Standard colours available.

AGORÀ BATH TUB FREE STANDING

1700 x 800 x h 600



- Vasca in Silkstone completa di colonna scarico esterna, piletta e sifone.

1	AG			
---	----	--	--	--

Bathtub in Silkstone complete with external drain assembly, type push-to-close/click clak waste with trap.

- Colori disponibili di serie.

Standard colours available.

		BI		
--	--	----	--	--

bianco
white

- Finiture per colonna di scarico, piletta e piedini.

Finishes for drain assembly, waste and bath feet.

			OCR	CR
--	--	--	-----	----

cromata
chrome

			OC8	C8
--	--	--	-----	----

nickel

			OC40	C40
--	--	--	------	-----

gold

			OC41	C41
--	--	--	------	-----

brushed gold

LAVABI_WASHBASINS

ARTICOLO_ARTICLE	PAGINA_PAGES
LAB 01	32
LAB 03	34

LAB 01 FREE STANDING

432 x 345 x h 850



- Lavabo free standing in Pietraluce® con scarico a pavimento, completo di piletta a scarico libero e kit per fissaggio a pavimento.

7	L011		
---	------	--	--

Free standing Pietraluce® washbasin with floor drain, complete with free-running waste, with drainage and floor fixing kit.

- Colori disponibili di serie.

Standard colours available.

		BI	
--	--	----	--

bianco
white

- Finitura per piletta a scarico libero.

Waste finish.

			CR
--	--	--	----

cromata
chrome

LAB 01 DA APPOGGIO_SIT-ON

432 x 345 x h 500



- Lavabo da appoggio in Pietraluce®, completo di piletta a scarico libero e kit per fissaggio.

Sit-on washbasin in Pietraluce®, complete with free-running waste fitting and mounting kit.

7 L013

- Colori disponibili di serie.

Standard colours available.

BI

bianco
white

- Finitura per piletta a scarico libero.

Waste finish.

CR

cromata
chrome

432 x 345 x h 300



- Lavabo da appoggio in Pietraluce®, completo di piletta a scarico libero e kit per fissaggio.

Sit-on washbasin in Pietraluce®, complete with free-running waste fitting and mounting kit.

7 L014

- Colori disponibili di serie.

Standard colours available.

BI

bianco
white

- Finitura per piletta a scarico libero.

Waste finish.

CR

cromata
chrome

LAB 03 FREE STANDING

485 x 400 x h 890



- Lavabo free standing in Cristalplant® con scarico a pavimento e maniglia portasalviette, completo di kit per fissaggio a pavimento. Senza piletta.

7 L031

Free standing Cristalplant® washbasin with floor drain and towel rail, complete with floor fixing kit. Without waste.

- Colori disponibili di serie.

BI

bianco
white

Standard colours available.

LAB 03 DA APPOGGIO_SIT-ON

400 x 300 x h 170



- Lavabo da appoggio in Corian®, completo di kit per fissaggio. Senza piletta.

7 L033

Sit-on washbasin in Corian®, complete with mounting kit. Without waste.

- Colori disponibili di serie.

BI

bianco
white

Standard colours available.

VASCHE_BATHTUBS

<i>ARTICOLO_ARTICLE</i>	<i>PAGINA_PAGES</i>
<i>MUSE</i>	<i>37</i>
<i>ALOE</i>	<i>38</i>
<i>SIDD</i>	<i>39</i>
<i>KAOS</i>	<i>40</i>
<i>GRANDE</i>	<i>46</i>
<i>GRANDE ANGOLO</i>	<i>56</i>
<i>GRANDE QUADRA</i>	<i>57</i>
<i>SOFT</i>	<i>60</i>
<i>GEO</i>	<i>61</i>

MUSE BATH TUB FREE STANDING

1700 x 850 x h. 570

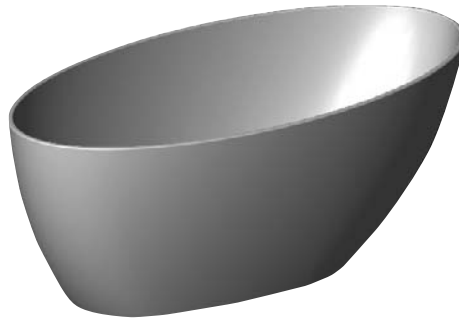

- Vasca in Solid Surface, completa di sifone.

Bathtub in Solid Surface, complete with trap.

1	MU		
---	----	--	--

- Colori disponibili di serie.

Standard colours available.

		BI	
--	--	----	--

**bianco
white**

- Versione con piletta click-clack, in finitura cromata.

Version with push to close/click-clack drain, chrome finishing.

			0CR
--	--	--	-----

- Versione con troppo pieno, piletta in finitura cromata.

Version with overflow, drain in chrome finishing.

			3CR
--	--	--	-----

ALOE BATH TUB FREE STANDING

1700 x 800 x h. 500



- Vasca in Solid Surface, completa di sifone.

Bathtub in Solid Surface, complete with trap.



- Colori disponibili di serie.

Standard colours available.



**bianco
white**

- Versione con troppo pieno, piletta in finitura cromata.

Version with overflow, drain in chrome finishing.



SIDD BATH TUB FREE STANDING

1710 x 710 x h. 500



- Vasca in Solid Surface, completa di sifone.

Bathtub in Solid Surface, complete with trap.

1	SD		
---	----	--	--

- Colori disponibili di serie.

Standard colours available.

		BI	
--	--	----	--

bianco
white

- Versione con troppo pieno, piletta in finitura cromata.

Version with overflow, drain in chrome finishing.

			3CR
--	--	--	-----

KAOS 1 FREE STANDING

1850 x 1000 x h 510



- Vasca in metacrilato composta da un guscio interno rinforzato con fibra di vetro e pannello in agglomerato di legno e controguscio esterno – telaio a vista in acciaio inox autoportante e nr. 4 piedini regolabili – colonna di scarico completa di piletta e sifone.

1 KBTT

Bath tub made in methacrylate composed of an inside and outside apron, the first one reinforced with fiberglass and chipboard panel – free standing self-supporting stainless steel frame – 4 adjustable feet – drain assembly type push-to-close/click-clack waste with trap.

- Versione completa di **impianto blower** con 16 ugelli ad aria pre-riscaldata e pressione regolabile attraverso la tastiera di comando a bordo vasca.

1 KBT1

*Version complete with **blower system** with 16 jets, pre-heated air and pressure adjustable using the onboard control panel.*

- Versione completa di **impianto blower** con 16 ugelli ad aria pre-riscaldata e pressione regolabile attraverso la tastiera di comando e di **sistema Idrocolore®** per la colorazione dell'acqua regolabile attraverso la tastiera di comando a bordo vasca.

1 KBT8

*Version complete with **blower system** with 16 jets, pre-heated air and pressure adjustable by the on-board control panel and **Idrocolore® system** for colouring the water, which can be adjusted on the control keyboard on-board the tub.*

- Colori disponibili di serie.

Standard colours available.

BI

bianco
white

- Finitura per colonna di scarico.

Drain assembly finish.

0CR

cromata
chrome

0SA

spazzolata
brushed

- Maggiorazione per colonna di scarico con erogazione dal troppopieno.

Extra charge for drain assembly with filler through overflow.

1CR

cromata
chrome

1SA

spazzolata
brushed

- Finitura telaio.

Stainless steel frame finish.

CR

lucido
polished

SA

spazzolato
brushed

Note:

Su richiesta è possibile installare l'impianto Idrocolore® ed il sistema blower fino ad una distanza max di 5 m dalla vasca. Costo da calcolarsi ogni qualvolta.

:

It is possible to install the Idrocolore® and the blower system outside the bathtub, at a max. distance of 5 meters. Price on request.

KAOS 1 INCASSO_BUILT-IN

1850 x 1000



- Vasca in metacrilato rinforzata con fibra di vetro e pannello in agglomerato di legno – telaio in acciaio e nr. 8 piedini regolabili – colonna di scarico completa di piletta e sifone.

1 KBAA

Bathtub made in methacrylate reinforced with fiberglass and a chipboard panel – self-supporting steel frame - 8 adjustable feet – drain assembly type push-to-close/click-clack waste with trap.

- Versione completa di **impianto blower** con 16 ugelli ad aria pre-riscaldata e pressione regolabile attraverso la tastiera di comando a bordo vasca.

1 KBA1

*Version complete with **blower system** with 16 jets, pre-heated air and pressure adjustable using the onboard control panel.*

- Versione completa di **impianto blower** con 16 ugelli ad aria pre-riscaldata e pressione regolabile attraverso la tastiera di comando e di **sistema Idrocolore®** per la colorazione dell'acqua regolabile attraverso la tastiera di comando a bordo vasca.

1 KBA8

*Version complete with **blower system** with 16 jets, pre-heated air and pressure adjustable by the on-board control panel and **Idrocolore® system** for colouring the water, which can be adjusted on the control keyboard on-board the tub.*

- Colori disponibili di serie.

BI

bianco
white

Standard colours available.

- Finitura per colonna di scarico.

OCR

cromata
chrome

Drain assembly finish.

OSA

spazzolata
brushed

- Maggiorazione per colonna di scarico con erogazione dal troppopieno.

1CR

cromata
chrome

Extra charge for drain assembly with filler through overflow.

1SA

spazzolata
brushed

Note:

Su richiesta è possibile installare l'impianto Idrocolore® ed il sistema blower fino ad una distanza max di 5 m dalla vasca. Costo da calcolarsi ogni qualvolta.

:

It is possible to install the Idrocolore® and the blower system outside the bathtub, at a max. distance of 5 meters.

Price on request.

KAOS 2 FREE STANDING

2000 x 1400 x h 510



- Vasca in metacrilato composta da un guscio interno rinforzato con fibra di vetro e pannello in agglomerato di legno e controguscio esterno – telaio a vista in acciaio inox autoportante e nr. 4 piedini regolabili – colonna di scarico completa di piletta e sifone.

1 KATT

Bath tub made in methacrylate composed of an inside and outside apron, the first one reinforced with fiberglass and chipboard panel – free standing self-supporting stainless steel frame – 4 adjustable feet – drain assembly type push-to-close/click-clack waste with trap.

- Versione completa di **impianto blower** con 20 ugelli ad aria pre-riscaldata e pressione regolabile attraverso la tastiera di comando a bordo vasca.

1 KAT1

*Version complete with **blower system** with 20 jets, pre-heated air and pressure adjustable using the onboard control panel.*

- Versione completa di **impianto blower** con 20 ugelli ad aria pre-riscaldata e pressione regolabile attraverso la tastiera di comando e di **sistema Idrocolore®** per la colorazione dell'acqua regolabile attraverso la tastiera di comando a bordo vasca.

1 KAT8

*Version complete with **blower system** with 20 jets, pre-heated air and pressure adjustable by the on-board control panel and **Idrocolore® system** for colouring the water, which can be adjusted on the control keyboard on-board the tub.*

- Colori disponibili di serie.

BI

bianco
white

Standard colours available.

- Finitura per colonna di scarico.

0CR

cromata
chrome

Drain assembly finish.

0SA

spazzolata
brushed

- Maggiorazione per colonna di scarico con erogazione dal troppopieno.

1CR

cromata
chrome

Extra charge for drain assembly with filler through overflow.

1SA

spazzolata
brushed

- Finitura telaio.

CR

lucido
polished

Stainless steel frame finish.

SA

spazzolato
brushed

Note:

Su richiesta è possibile installare l'impianto Idrocolore® ed il sistema blower fino ad una distanza max di 5 m dalla vasca. Costo da calcolarsi ogni qualvolta.

:

It is possible to install the Idrocolore® and the blower system outside the bathtub, at a max. distance of 5 meters. Price on request.

KAOS 2 INCASSO_BUILT-IN

2000 x 1400



- Vasca in metacrilato rinforzata con fibra di vetro e pannello in agglomerato di legno – telaio in acciaio e nr. 8 piedini regolabili – colonna di scarico completa di piletta e sifone.

1 KAAA

Bathtub made in methacrylate reinforced with fiberglass and a chipboard panel – self-supporting steel frame - 8 adjustable feet – drain assembly type push-to-close/click-clack waste with trap.

- Versione completa di **impianto blower** con 20 ugelli ad aria pre-riscaldata e pressione regolabile attraverso la tastiera di comando a bordo vasca.

1 KAA1

*Version complete with **blower system** with 20 jets, pre-heated air and pressure adjustable using the onboard control panel.*

- Versione completa di **impianto blower** con 20 ugelli ad aria pre-riscaldata e pressione regolabile attraverso la tastiera di comando e di **sistema Idrocolore®** per la colorazione dell'acqua regolabile attraverso la tastiera di comando a bordo vasca.

1 KAA8

*Version complete with **blower system** with 20 jets, pre-heated air and pressure adjustable by the on-board control panel and **Idrocolore® system** for colouring the water, which can be adjusted on the control keyboard on-board the tub.*

- Colori disponibili di serie.

BI

bianco
white

Standard colours available.

- Finitura per colonna di scarico.

OCR

cromata
chrome

Drain assembly finish.

OSA

spazzolata
brushed

- Maggiorazione per colonna di scarico con erogazione dal troppopieno.

1CR

cromata
chrome

Extra charge for drain assembly with filler through overflow.

1SA

spazzolata
brushed

Note:

Su richiesta è possibile installare l'impianto Idrocolore® ed il sistema blower fino ad una distanza max di 5 m dalla vasca. Costo da calcolarsi ogni qualvolta.

:

It is possible to install the Idrocolore® and the blower system outside the bathtub, at a max. distance of 5 meters. Price on request.

KAOS 3 FREE STANDING

1800 x 800 x h 510



- Vasca in metacrilato composta da un guscio interno rinforzato con fibra di vetro e pannello in agglomerato di legno e controguscio esterno – telaio a vista in acciaio inox autoportante e nr. 4 piedini regolabili – colonna di scarico completa di piletta e sifone.

1 KETT

Bath tub made in methacrylate composed of an inside and outside apron, the first one reinforced with fiberglass and chipboard panel – free standing self-supporting stainless steel frame – 4 adjustable feet – drain assembly type push-to-close/click-clack waste with trap.

- Versione completa di **impianto blower** con 20 ugelli ad aria pre-riscaldata e pressione regolabile attraverso la tastiera di comando a bordo vasca.

1 KET1

*Version complete with **blower system** with 20 jets, pre-heated air and pressure adjustable using the onboard control panel.*

- Versione completa di **impianto blower** con 20 ugelli ad aria pre-riscaldata e pressione regolabile attraverso la tastiera di comando e di **sistema Idrocolore®** per la colorazione dell'acqua regolabile attraverso la tastiera di comando a bordo vasca.

1 KET8

*Version complete with **blower system** with 20 jets, pre-heated air and pressure adjustable by the on-board control panel and **Idrocolore® system** for colouring the water, which can be adjusted on the control keyboard on-board the tub.*

- Colori disponibili di serie.

BI

bianco
white

Standard colours available.

- Finitura per colonna di scarico.

0CR

cromata
chrome

Drain assembly finish.

0SA

spazzolata
brushed

- Maggiorazione per colonna di scarico con erogazione dal troppopieno.

1CR

cromata
chrome

Extra charge for drain assembly with filler through overflow.

1SA

spazzolata
brushed

- Finitura telaio.

CR

lucido
polished

Stainless steel frame finish.

SA

spazzolato
brushed

Note:

Su richiesta è possibile installare l'impianto Idrocolore® ed il sistema blower fino ad una distanza max di 5 m dalla vasca. Costo da calcolarsi ogni qualvolta.

:

It is possible to install the Idrocolore® and the blower system outside the bathtub, at a max. distance of 5 meters. Price on request.

KAOS 3 INCASSO_BUILT-IN

1800 x 800



- Vasca in metacrilato rinforzata con fibra di vetro e pannello in agglomerato di legno – telaio in acciaio autoportante e nr. 8 piedini regolabili – colonna di scarico completa di piletta e sifone.

1 KEAA

Bathtub made in methacrylate reinforced with fiberglass and a chipboard panel – self-supporting steel frame - 8 adjustable feet – drain assembly type push-to-close/click-clack waste with trap.

- Versione completa di **impianto blower** con 20 ugelli ad aria pre-riscaldata e pressione regolabile attraverso la tastiera di comando a bordo vasca.

1 KEA1

*Version complete with **blower system** with 20 jets, pre-heated air and pressure adjustable using the on-board control panel.*

- Versione completa di **impianto blower** con 20 ugelli ad aria pre-riscaldata e pressione regolabile attraverso la tastiera di comando e di **sistema Idrocolore®** per la colorazione dell'acqua regolabile attraverso la tastiera di comando a bordo vasca.

1 KEA8

*Version complete with **blower system** with 20 jets, pre-heated air and pressure adjustable by the on-board control panel and **Idrocolore® system** for colouring the water, which can be adjusted on the control keyboard on-board the tub.*

- Colori disponibili di serie.

BI

bianco
white

Standard colours available.

- Finitura per colonna di scarico.

OCR

cromata
chrome

Drain assembly finish.

OSA

spazzolata
brushed

- Maggiorazione per colonna di scarico con erogazione dal troppopieno.

1CR

cromata
chrome

Extra charge for drain assembly with filler through overflow.

1SA

spazzolata
brushed

Note:

Su richiesta è possibile installare l'impianto Idrocolore® ed il sistema blower fino ad una distanza max di 5 m dalla vasca. Costo da calcolarsi ogni qualvolta.

:

It is possible to install the Idrocolore® and the blower system outside the bathtub, at a max. distance of 5 meters. Price on request.

GRANDE FREE STANDING

1940 x 900 x h 540



- Vasca in coestruso realizzata in un unico guscio con pannellatura integrata, rinforzato con fibra di vetro, poliuretano e pannello in agglomerato di legno – telaio in acciaio autoportante e nr. 8 piedini regolabili – zoccolo inferiore in acciaio inox – colonna di scarico completa di piletta e sifone.

1 GRTT I

Bathtub in coextruded material composed of a single apron with integrated panels reinforced with fiberglass, polyurethane and a chipboard panel – self-supporting steel frame - 8 adjustable feet – stainless steel plinth – drain assembly type push-to-close/click-clack waste with trap.

- Versione completa di **impianto blower** con 20 ugelli ad aria pre-riscaldata e pressione regolabile attraverso la tastiera di comando a bordo vasca.

1 GRT1 I

*Version complete with **blower system** with 20 jets, pre-heated air and pressure adjustable using the onboard control panel.*

- Versione completa di **impianto blower** con 20 ugelli ad aria pre-riscaldata e pressione regolabile attraverso la tastiera di comando e di **sistema Idrocolore®** per la colorazione dell'acqua regolabile attraverso la tastiera di comando a bordo vasca.

1 GRT8 I

*Version complete with **blower system** with 20 jets, pre-heated air and pressure adjustable by the on-board control panel and **Idrocolore® system** for colouring the water, which can be adjusted on the control keyboard on-board the tub.*

- Colori disponibili di serie.

BI

bianco
white

Standard colours available.

- Finitura per colonna di scarico.

0CR

cromata
chrome

Drain assembly finish.

0SA

spazzolata
brushed

- Maggiorazione per colonna di scarico con erogazione dal troppopieno.

1CR

cromata
chrome

Extra charge for drain assembly with filler through overflow.

1SA

spazzolata
brushed

- Finitura zoccolo.

CR

lucido
polished

Stainless steel frame finish.

SA

spazzolato
brushed

- Senza schienale.

0P

No back.

Optional / Options

Disponibile schienale in materiale poliuretano di colore grigio antracite. / Back panel available in charcoal grey polyurethane. Prezzo e codice si trovano a pagina 74. / Price and code can be found on page 74.

Note:

Su richiesta è possibile installare l'impianto Idrocolore® ed il sistema blower fino ad una distanza max di 5 m dalla vasca. Costo da calcolarsi ogni qualvolta. It is possible to install the Idrocolore® and the blower system outside the bathtub, at a max. distance of 5 meters. Price on request.

GRANDE VERSIONE SINISTRA_LEFT HAND VERSION

1940 x 900 x h 540

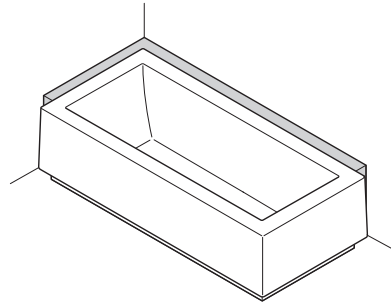

FRONTE / FRONT

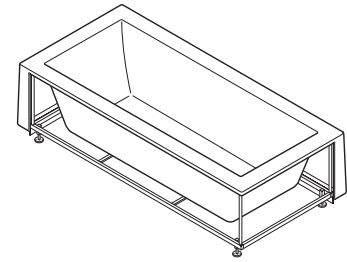

RETRO / BACK

- Vasca in coestruso realizzata in un unico guscio con pannellatura integrata, rinforzato con fibra di vetro, poliuretano e pannello in agglomerato di legno – telaio in acciaio autoportante e nr. 8 piedini regolabili – zoccolo inferiore in acciaio inox – colonna di scarico completa di piletta e sifone.

1 GRTT S

Bathtub in coextruded material composed of a single apron with integrated panels reinforced with fiberglass, polyurethane and a chipboard panel – self-supporting steel frame - 8 adjustable feet – stainless steel plinth – drain assembly type push-to-close/click-clack waste with trap.

- Versione completa di **impianto blower** con 20 ugelli ad aria pre-riscaldata e pressione regolabile attraverso la tastiera di comando a bordo vasca.

1 GRT1 S

*Version complete with **blower system** with 20 jets, pre-heated air and pressure adjustable using the onboard control panel.*

- Versione completa di **impianto blower** con 20 ugelli ad aria pre-riscaldata e pressione regolabile attraverso la tastiera di comando e di **sistema Idrocolore®** per la colorazione dell'acqua regolabile attraverso la tastiera di comando a bordo vasca.

1 GRT8 S

*Version complete with **blower system** with 20 jets, pre-heated air and pressure adjustable by the on-board control panel and **Idrocolore® system** for colouring the water, which can be adjusted on the control keyboard on-board the tub.*

- Colori disponibili di serie.

Standard colours available.

BI

bianco
white

- Finitura per colonna di scarico.

Drain assembly finish.

0CR

cromata
chrome

0SA

spazzolata
brushed

- Maggiorazione per colonna di scarico con erogazione dal troppopieno.

Extra charge for drain assembly with filler through overflow.

1CR

cromata
chrome

1SA

spazzolata
brushed

- Finitura zoccolo.

Stainless steel frame finish.

CR

lucido
polished

SA

spazzolato
brushed

- Senza schienale.

No back.

OP

Optional / Options

Disponibile schienale in materiale poliuretano di colore grigio antracite. / Back panel available in charcoal grey polyurethane. Prezzo e codice si trovano a pagina 74. / Price and code can be found on page 74.

Note:

-Per una corretta predisposizione della vasca, considerato la conicità dei lati, si prega di consultare il manuale "Schede Tecniche".

In order to plan a correct installation of the tub, considering the conicity of the sides, pls read carefully the technical data manual.

-Su richiesta è possibile installare l'impianto Idrocolore® ed il sistema blower fino ad una distanza max di 5 m dalla vasca. Costo da calcolarsi ogni qualvolta.

It is possible to install the Idrocolore® and the blower system outside the bathtub, at a max. distance of 5 meters. Price on request.

GRANDE VERSIONE DESTRA_RIGHT HAND VERSION

1940 x 900 x h 540

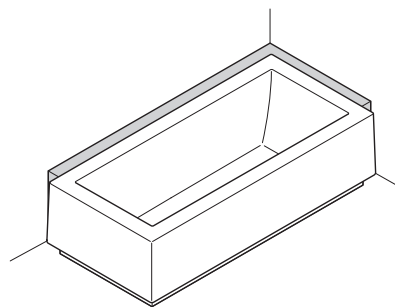

FRONTE / FRONT

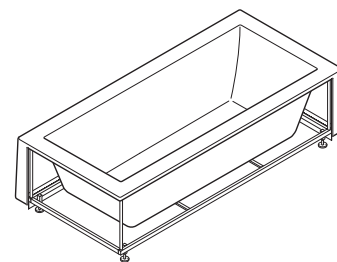

RETRO / BACK

- Vasca in coestruso realizzata in un unico guscio con pannellatura integrata, rinforzato con fibra di vetro, poliuretano e pannello in agglomerato di legno – telaio in acciaio autoportante e nr. 8 piedini regolabili – zoccolo inferiore in acciaio inox – colonna di scarico completa di piletta e sifone.

1 GRTT D

Bathtub in coextruded material composed of a single apron with integrated panels reinforced with fiberglass, polyurethane and a chipboard panel – self-supporting steel frame - 8 adjustable feet – stainless steel plinth – drain assembly type push-to-close/click-clack waste with trap.

- Versione completa di **impianto blower** con 20 ugelli ad aria pre-riscaldata e pressione regolabile attraverso la tastiera di comando a bordo vasca.

1 GRT1 D

*Version complete with **blower system** with 20 jets, pre-heated air and pressure adjustable using the onboard control panel.*

- Versione completa di **impianto blower** con 20 ugelli ad aria pre-riscaldata e pressione regolabile attraverso la tastiera di comando e di **sistema Idrocolore®** per la colorazione dell'acqua regolabile attraverso la tastiera di comando a bordo vasca.

1 GRT8 D

*Version complete with **blower system** with 20 jets, pre-heated air and pressure adjustable by the on-board control panel and **Idrocolore® system** for colouring the water, which can be adjusted on the control keyboard on-board the tub.*

- Colori disponibili di serie.

BI

bianco
white

Standard colours available.

- Finitura per colonna di scarico.

0CR

cromata
chrome

Drain assembly finish.

0SA

spazzolata
brushed

- Maggiorazione per colonna di scarico con erogazione dal troppopieno.

1CR

cromata
chrome

Extra charge for drain assembly with filler through overflow.

1SA

spazzolata
brushed

- Finitura zoccolo.

CR

lucido
polished

Stainless steel frame finish.

SA

spazzolato
brushed

- Senza schienale.

0P

No back.

Optional / Options

Disponibile schienale in materiale poliuretano di colore grigio antracite. / Back panel available in charcoal grey polyurethane. Prezzo e codice si trovano a pagina 74. / Price and code can be found on page 74.

Note: -Per una corretta predisposizione della vasca, considerato la conicità dei lati, si prega di consultare il manuale "Schede Tecniche".

In order to plan a correct installation of the tub, considering the conicity of the sides, pls read carefully the technical data manual.

-Su richiesta è possibile installare l'impianto Idrocolore® ed il sistema blower fino ad una distanza max di 5 m dalla vasca. Costo da calcolarsi ogni qualvolta.

It is possible to install the Idrocolore® and the blower system outside the bathtub, at a max. distance of 5 meters. Price on request.

GRANDE VERSIONE PARETE_BACK PANEL TO WALL

1940 x 900 x h 540

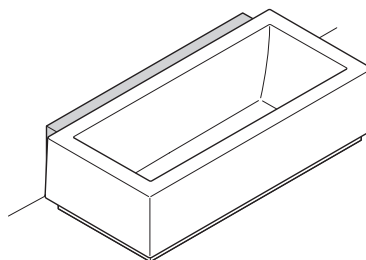

FRONTE / FRONT

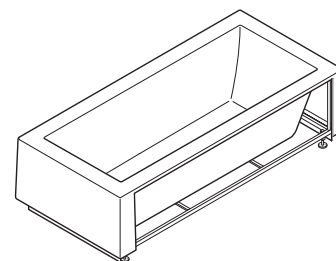

RETRO / BACK

- Vasca in coestruso realizzata in un unico guscio con pannellatura integrata, rinforzato con fibra di vetro, poliuretano e pannello in agglomerato di legno – telaio in acciaio autoportante e nr. 8 piedini regolabili – zoccolo inferiore in acciaio inox – colonna di scarico completa di piletta e sifone.

1 GRTT P

Bathtub in coextruded material composed of a single apron with integrated panels reinforced with fiberglass, polyurethane and a chipboard panel – self-supporting steel frame - 8 adjustable feet – stainless steel plinth – drain assembly type push-to-close/click-clack waste with trap.

- Versione completa di **impianto blower** con 20 ugelli ad aria pre-riscaldata e pressione regolabile attraverso la tastiera di comando a bordo vasca.

1 GRT1 P

*Version complete with **blower system** with 20 jets, pre-heated air and pressure adjustable using the onboard control panel.*

- Versione completa di **impianto blower** con 20 ugelli ad aria pre-riscaldata e pressione regolabile attraverso la tastiera di comando e di **sistema Idrocolore®** per la colorazione dell'acqua regolabile attraverso la tastiera di comando a bordo vasca.

1 GRT8 P

*Version complete with **blower system** with 20 jets, pre-heated air and pressure adjustable by the on-board control panel and **Idrocolore® system** for colouring the water, which can be adjusted on the control keyboard on-board the tub.*

- Colori disponibili di serie.

BI

bianco
white

Standard colours available.

- Finitura per colonna di scarico.

0CR

cromata
chrome

Drain assembly finish.

0SA

spazzolata
brushed

- Maggiorazione per colonna di scarico con erogazione dal troppopieno.

1CR

cromata
chrome

Extra charge for drain assembly with filler through overflow.

1SA

spazzolata
brushed

- Finitura zoccolo.

CR

lucido
polished

Stainless steel frame finish.

SA

spazzolato
brushed

- Senza schienale.

0P

No back.

Optional / Options

Disponibile schienale in materiale poliuretano di colore grigio antracite. / Back panel available in charcoal grey polyurethane. Prezzo e codice si trovano a pagina 74. / Price and code can be found on page 74.

Note: -Per una corretta predisposizione della vasca, considerato la conicità dei lati, si prega di consultare il manuale "Schede Tecniche".

In order to plan a correct installation of the tub, considering the conicity of the sides, pls read carefully the technical data manual.

-Su richiesta è possibile installare l'impianto Idrocolore® ed il sistema blower fino ad una distanza max di 5 m dalla vasca. Costo da calcolarsi ogni qualvolta.

It is possible to install the Idrocolore® and the blower system outside the bathtub, at a max. distance of 5 meters. Price on request.

GRANDE VERSIONE NICCHIA_BUILT-IN THREE SIDES

1940 x 900 x h 540

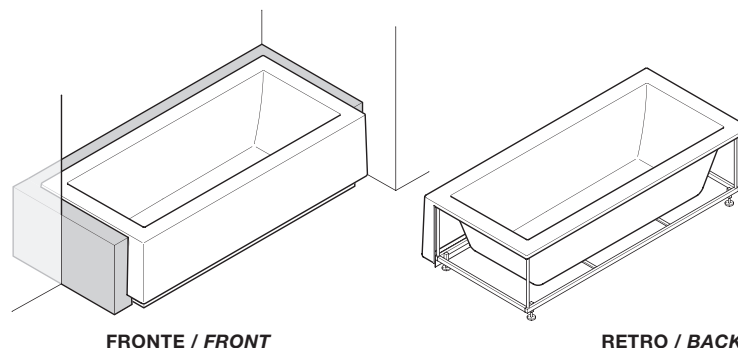
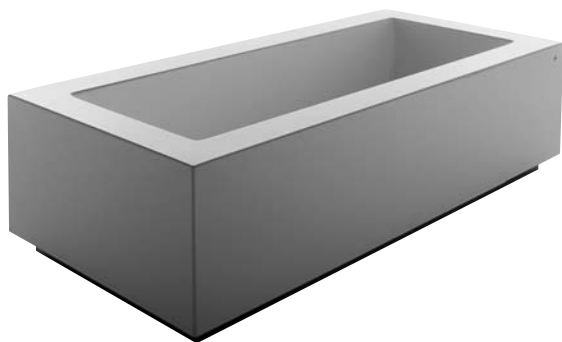

FRONTE / FRONT

RETRO / BACK

- Vasca in coestruso realizzata in un unico guscio con pannellatura integrata, rinforzato con fibra di vetro, poliuretano e pannello in agglomerato di legno – telaio in acciaio autoportante e nr. 8 piedini regolabili – zoccolo inferiore in acciaio inox – colonna di scarico completa di piletta e sifone.

1 GRTT C

Bathtub in coextruded material composed of a single apron with integrated panels reinforced with fiberglass, polyurethane and a chipboard panel – self-supporting steel frame - 8 adjustable feet – stainless steel plinth – drain assembly type push-to-close/click-clack waste with trap.

- Colori disponibili di serie.

Standard colours available.

BI

bianco
white

- Finitura per colonna di scarico.

Drain assembly finish.

0CR

cromata
chrome

0SA

spazzolata
brushed

- Maggiorazione per colonna di scarico con erogazione dal troppopieno.

Extra charge for drain assembly with filler through overflow.

1CR

cromata
chrome

1SA

spazzolata
brushed

- Finitura zoccolo.

Stainless steel frame finish.

CR

lucido
polished

SA

spazzolato
brushed

- Senza schienale.

No back.

OP

Optional / Options

Disponibile schienale in materiale poliuretano di colore grigio antracite. / Back panel available in charcoal grey polyurethane. Prezzo e codice si trovano a pagina 74. / Price and code can be found on page 74.

Note: -Per una corretta predisposizione della vasca, considerato la conicità dei lati, si prega di consultare il manuale "Schede Tecniche".

In order to plan a correct installation of the tub, considering the conicity of the sides, pls read carefully the technical data manual.

-Su richiesta è possibile installare l'impianto Idrocolore® ed il sistema blower fino ad una distanza max di 5 m dalla vasca. Costo da calcolarsi ogni qualvolta.

It is possible to install the Idrocolore® and the blower system outside the bathtub, at a max. distance of 5 meters. Price on request.

GRANDE SEMI INCASSO SEMI BUILT-IN

versione centro stanza_free standing version

1940 x 900 x h 300



- Vasca in coestruso realizzata in un unico guscio con pannellatura integrata, rinforzato con fibra di vetro, poliuretano e pannello in agglomerato di legno – altezza del bordo vasca di 30 cm e di un incasso di 24 cm– telaio in acciaio autoportante e nr. 8 piedini regolabili – colonna di scarico completa di piletta e sifone.

1 GRAA I

Bathtub in coextruded material composed of a single apron with integrated panels reinforced with fiberglass, polyurethane and a chipboard panel – tub edge height 30 cm and built-in height 24 cm - self-supporting steel frame - 8 adjustable feet – drain assembly type push-to-close/click-clack waste with trap.

- Colori disponibili di serie.

Standard colours available.

BI

**bianco
white**

- Finitura per colonna di scarico.

Drain assembly finish.

0CR

**cromata
chrome**

0SA

**spazzolata
brushed**

- Maggiorazione per colonna di scarico con erogazione dal troppopieno.

Extra charge for drain assembly with filler through overflow.

1CR

**cromata
chrome**

1SA

**spazzolata
brushed**

- Senza schienale.

No back.

0P

Optional / Options Disponibile schienale in materiale poliuretano di colore grigio antracite. / Back panel available in charcoal grey polyurethane. Prezzo e codice si trovano a pagina 74. / Price and code can be found on page 74.

Note: -Su richiesta è possibile installare l'impianto Idrocolore® e/o blower.
Tali impianti possono essere montati solo esterni alla vasca e fino ad una distanza max di 5 m dalla stessa. Costo da calcolarsi ogni qualvolta.
It is possible to install the Idrocolore® and the blower system only remotely from the bathtub, at a max. distance of 5 meters. Price on request.

GRANDE SEMI INCASSO SEMI BUILT-IN

versione sinistra_left hand version

1940 x 900 x h 300

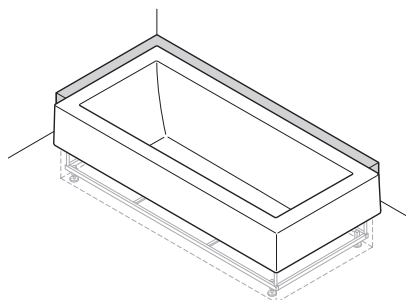

FRONTE / FRONT

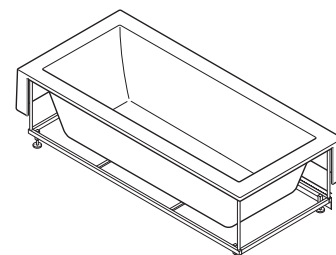

RETRO / BACK

- Vasca in coestruso realizzata in un unico guscio con pannellatura integrata, rinforzato con fibra di vetro, poliuretano e pannello in agglomerato di legno – altezza del bordo vasca di 30 cm e di un incasso di 24 cm– telaio in acciaio autoportante e nr. 8 piedini regolabili – colonna di scarico completa di piletta e sifone.

1 GRAA S

Bathtub in coextruded material composed of a single apron with integrated panels reinforced with fiberglass, polyurethane and a chipboard panel – tub edge height 30 cm and built-in height 24 cm - self-supporting steel frame - 8 adjustable feet – drain assembly type push-to-close/click-clack waste with trap.

- Colori disponibili di serie.

Standard colours available.

BI

bianco
white

- Finitura per colonna di scarico.

Drain assembly finish.

0CR

cromata
chrome

0SA

spazzolata
brushed

- Maggiorazione per colonna di scarico con erogazione dal troppopieno.

Extra charge for drain assembly with filler through overflow.

1CR

cromata
chrome

1SA

spazzolata
brushed

- Senza schienale.

No back.

0P

Optional / Options

Disponibile schienale in materiale poliuretano di colore grigio antracite. / Back panel available in charcoal grey polyurethane. Prezzo e codice si trovano a pagina 74. / Price and code can be found on page 74.

Note:

-Per una corretta predisposizione della vasca, considerato la conicità dei lati, si prega di consultare il manuale "Schede Tecniche".

In order to plan a correct installation of the tub, considering the conicity of the sides, pls read carefully the technical data manual.

-Su richiesta è possibile installare l'impianto Idrocolore® e/o blower.

Tali impianti possono essere montati solo esterni alla vasca e fino ad una distanza max di 5 m dalla stessa. Costo da calcolarsi ogni qualvolta.

It is possible to install the Idrocolore® and the blower system only remotely from the bathtub, at a max. distance of 5 meters. Price on request.

GRANDE SEMI INCASSO SEMI BUILT-IN

versione destra_right hand version

1940 x 900 x h 300

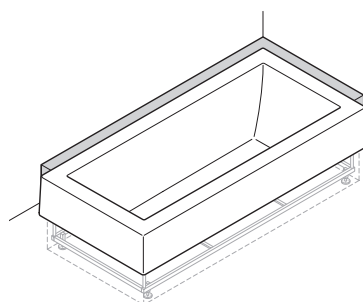

FRONTE / FRONT

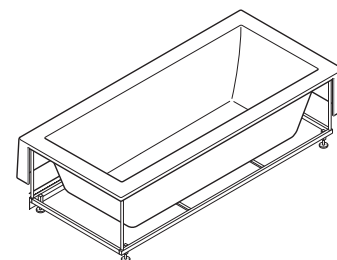

RETRO / BACK

- Vasca in coestruso realizzata in un unico guscio con pannellatura integrata, rinforzato con fibra di vetro, poliuretano e pannello in agglomerato di legno – altezza del bordo vasca di 30 cm e di un incasso di 24 cm– telaio in acciaio autoportante e nr. 8 piedini regolabili – colonna di scarico completa di piletta e sifone.

1 GRAA D

Bathtub in coextruded material composed of a single apron with integrated panels reinforced with fiberglass, polyurethane and a chipboard panel – tub edge height 30 cm and built-in height 24 cm - self-supporting steel frame - 8 adjustable feet – drain assembly type push-to-close/click-clack waste with trap.

- Colori disponibili di serie.

Standard colours available.

BI

bianco
white

- Finitura per colonna di scarico.

Drain assembly finish.

0CR

cromata
chrome

0SA

spazzolata
brushed

- Maggiorazione per colonna di scarico con erogazione dal troppopieno.

Extra charge for drain assembly with filler through overflow.

1CR

cromata
chrome

1SA

spazzolata
brushed

- Senza schienale.

No back.

0P

Optional / Options

Disponibile schienale in materiale poliuretano di colore grigio antracite. / Back panel available in charcoal grey polyurethane. Prezzo e codice si trovano a pagina 74. / Price and code can be found on page 74.

Note:

-Per una corretta predisposizione della vasca, considerato la conicità dei lati, si prega di consultare il manuale "Schede Tecniche".

In order to plan a correct installation of the tub, considering the conicity of the sides, pls read carefully the technical data manual.

-Su richiesta è possibile installare l'impianto Idrocolore® e/o blower.

Tali impianti possono essere montati solo esterni alla vasca e fino ad una distanza max di 5 m dalla stessa. Costo da calcolarsi ogni qualvolta.

It is possible to install the Idrocolore® and the blower system only remotely from the bathtub, at a max. distance of 5 meters. Price on request.

GRANDE SEMI INCASSO SEMI BUILT-IN

versione parete_back panel to wall

1940 x 900 x h 300

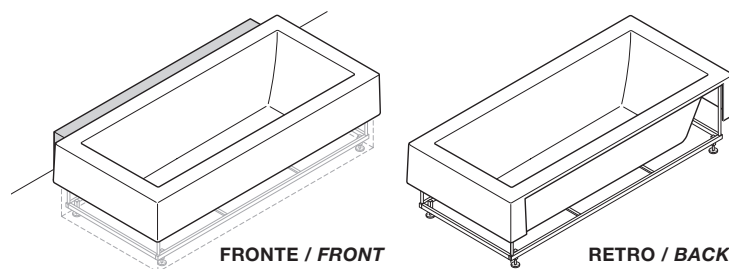

FRONTE / FRONT

RETRO / BACK

- Vasca in coestruso realizzata in un unico guscio con pannellatura integrata, rinforzato con fibra di vetro, poliuretano e pannello in agglomerato di legno – altezza del bordo vasca di 30 cm e di un incasso di 24 cm– telaio in acciaio autoportante e nr. 8 piedini regolabili – colonna di scarico completa di piletta e sifone.

Bathtub in coextruded material composed of a single apron with integrated panels reinforced with fiberglass, polyurethane and a chipboard panel – tub edge height 30 cm and built-in height 24 cm - self-supporting steel frame - 8 adjustable feet – drain assembly type push-to-close/click-clack waste with trap.

1 GRAA P

- Colori disponibili di serie.

Standard colours available.

BI

bianco
white

- Finitura per colonna di scarico.

Drain assembly finish.

0CR

cromata
chrome

0SA

spazzolata
brushed

- Maggiorazione per colonna di scarico con erogazione dal troppopieno.

Extra charge for drain assembly with filler through overflow.

1CR

cromata
chrome

1SA

spazzolata
brushed

- Senza schienale.

No back.

0P

Optional / Options

Disponibile schienale in materiale poliuretano di colore grigio antracite. / Back panel available in charcoal grey polyurethane. Prezzo e codice si trovano a pagina 74. / Price and code can be found on page 74.

Note:

-Per una corretta predisposizione della vasca, considerato la conicità dei lati, si prega di consultare il manuale "Schede Tecniche".

In order to plan a correct installation of the tub, considering the conicity of the sides, pls read carefully the technical data manual.

-Su richiesta è possibile installare l'impianto Idrocolore® e/o blower.

Tali impianti possono essere montati solo esterni alla vasca e fino ad una distanza max di 5 m dalla stessa. Costo da calcolarsi ogni qualvolta.

It is possible to install the Idrocolore® and the blower system only remotely from the bathtub, at a max. distance of 5 meters. Price on request.

GRANDE SEMI INCASSO SEMI BUILT-IN

versione nicchia_built in three sides

1940 x 900 x h 300

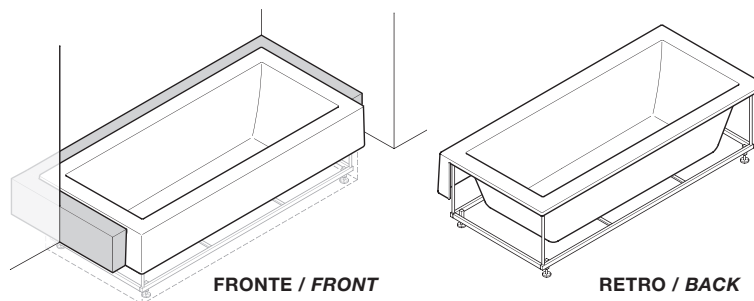

- Vasca in coestruso realizzata in un unico guscio con pannellatura integrata, rinforzato con fibra di vetro, poliuretano e pannello in agglomerato di legno – altezza del bordo vasca di 30 cm e di un incasso di 24 cm– telaio in acciaio autoportante e nr. 8 piedini regolabili – colonna di scarico completa di piletta e sifone.

1 GRAA C

Bathtub in coextruded material composed of a single apron with integrated panels reinforced with fiberglass, polyurethane and a chipboard panel – tub edge height 30 cm and built-in height 24 cm - self-supporting steel frame - 8 adjustable feet – drain assembly type push-to-close/click-clack waste with trap.

- Colori disponibili di serie.

Standard colours available.

BI

bianco
white

- Finitura per colonna di scarico.

Drain assembly finish.

0CR

cromata
chrome

0SA

spazzolata
brushed

- Maggiorazione per colonna di scarico con erogazione dal troppopieno.

Extra charge for drain assembly with filler through overflow.

1CR

cromata
chrome

1SA

spazzolata
brushed

- Senza schienale.

No back.

0P

Optional / Options

Disponibile schienale in materiale poliuretano di colore grigio antracite. / Back panel available in charcoal grey polyurethane. Prezzo e codice si trovano a pagina 74. / Price and code can be found on page 74.

Note:

-Per una corretta predisposizione della vasca, considerato la conicità dei lati, si prega di consultare il manuale "Schede Tecniche".

In order to plan a correct installation of the tub, considering the conicity of the sides, pls read carefully the technical data manual.

-Su richiesta è possibile installare l'impianto Idrocolore® e/o blower.

Tali impianti possono essere montati solo esterni alla vasca e fino ad una distanza max di 5 m dalla stessa. Costo da calcolarsi ogni qualvolta.

It is possible to install the Idrocolore® and the blower system only remotely from the bathtub, at a max. distance of 5 meters. Price on request.

GRANDE ANGOLO

1500 x 1500 x h 540



- Vasca in metacrilato realizzata in un unico guscio con pannellatura integrata, rinforzato con fibra di vetro e pannello in agglomerato di legno – telaio in acciaio autoportante e nr. 6 piedini regolabili – zoccolo inferiore in acciaio inox – colonna di scarico completa di piletta e sifone.

Angular bathtub in methacrylate made out of a single apron with integrated panel reinforced with fiberglass and a chipboard panel – self-supporting steel frame - 6 adjustable feet – stainless steel plinth – drain assembly type push-to-close/click-clack waste with trap.

1 GSTT

- Versione completa di **impianto blower** con 18 ugelli ad aria pre-riscaldata e pressione regolabile attraverso la tastiera di comando a bordo vasca.

*Version complete with **blower system** with 18 jets, pre-heated air and pressure adjustable using the onboard control panel.*

1 GST1

- Versione completa di **impianto blower** con 18 ugelli ad aria pre-riscaldata e pressione regolabile attraverso la tastiera di comando e di **sistema Idrocolore®** per la colorazione dell'acqua regolabile attraverso la tastiera di comando a bordo vasca.

*Version complete with **blower system** with 18 jets, pre-heated air and pressure adjustable by the on-board control panel and **Idrocolore® system** for colouring the water, which can be adjusted on the control keyboard on-board the tub.*

1 GST8

- Colori disponibili di serie.

Standard colours available.

BI

bianco
white

- Finitura per colonna di scarico.

Drain assembly finish.

0CR

cromata
chrome

0SA

spazzolata
brushed

- Maggiorazione per colonna di scarico con erogazione dal troppopieno.

Extra charge for drain assembly with filler through overflow.

1CR

cromata
chrome

1SA

spazzolata
brushed

- Finitura zoccolo.

Stainless steel frame finish.

CR

lucido
polished

SA

spazzolato
brushed

Note:

Su richiesta è possibile installare l'impianto Idrocolore® ed il sistema blower fino ad una distanza max di 5 m dalla vasca. Costo da calcolarsi ogni qualvolta.

:

It is possible to install the Idrocolore® and the blower system outside the bathtub, at a max. distance of 5 meters. Price on request.

GRANDE QUADRA SEMI INCASSO _ QUADRA SEMI BUILT-IN

1800 x 1800 x h 200



- Vasca in metacrilato rinforzata con fibra di vetro e pannello in agglomerato di legno – altezza del bordo vasca di 20 cm e di un incasso di 50 cm – telaio in acciaio autoportante e nr. 8 piedini regolabili – colonna di scarico completa di piletta e sifone.

1 GQAA

Bathtub made in methacrylate reinforced with fiberglass and a chipboard panel – tub edge height 20 cm and built-in height 50 cm, – self-supporting steel frame and 8 adjustable feet – drain assembly type push-to-close/click-clack waste with trap.

- Versione completa di **impianto blower** con 24 ugelli ad aria pre-riscaldata e pressione regolabile attraverso la tastiera di comando a bordo vasca.

1 GQA1

*Version complete with **blower system** with 24 jets, pre-heated air and pressure adjustable using the onboard control panel.*

- Versione completa di **impianto blower** con 24 ugelli ad aria pre-riscaldata e pressione regolabile attraverso la tastiera di comando e di **sistema Idrocolore®** per la colorazione dell'acqua regolabile attraverso la tastiera di comando a bordo vasca.

1 GQA8

*Version complete with **blower system** with 24 jets, pre-heated air and pressure adjustable by the on-board control panel and **Idrocolore® system** for colouring the water, which can be adjusted on the control keyboard on-board the tub.*

- Colori disponibili di serie.

BI

bianco
white

Standard colours available.

- Finitura per colonna di scarico.

OCR

cromata
chrome

Drain assembly finish.

OSA

spazzolata
brushed

- Maggiorazione per colonna di scarico con erogazione dal troppopieno.

1CR

cromata
chrome

Extra charge for drain assembly with filler through overflow.

1SA

spazzolata
brushed

Note:

Su richiesta è possibile installare l'impianto Idrocolore® ed il sistema blower fino ad una distanza max di 5 m dalla vasca. Costo da calcolarsi ogni qualvolta.

:

It is possible to install the Idrocolore® and the blower system outside the bathtub, at a max. distance of 5 meters. Price on request.

GRANDE STEP QUADRA SEMI INCASSO _ QUADRA SEMI BUILT-IN

1800 x 1800 x h 200



- Vasca in metacrilato rinforzata con fibra di vetro e pannello in agglomerato di legno – altezza del bordo vasca di 20 cm e di un incasso di 50 cm – telaio in acciaio autoportante e nr. 8 piedini regolabili – colonna di scarico completa di piletta e sifone.

1 GEAA

Bath tub made in methacrylate reinforced with fiberglass and a chipboard panel – tub edge height 20 cm and built-in height 50 cm, – self-supporting steel frame and 8 adjustable feet – drain assembly type push-to-close/click-clack waste with trap.

- Versione completa di **impianto blower** con 18 ugelli ad aria pre-riscaldata e pressione regolabile attraverso la tastiera di comando a bordo vasca.

1 GEA1

*Version complete with **blower system** with 18 jets, pre-heated air and pressure adjustable using the onboard control panel.*

- Versione completa di **impianto blower** con 18 ugelli ad aria pre-riscaldata e pressione regolabile attraverso la tastiera di comando e di **sistema Idrocolore®** per la colorazione dell'acqua regolabile attraverso la tastiera di comando a bordo vasca.

1 GEAB

*Version complete with **blower system** with 18 jets, pre-heated air and pressure adjustable by the on-board control panel and **Idrocolore® system** for colouring the water, which can be adjusted on the control keyboard on-board the tub.*

- Colori disponibili di serie.

BI

bianco
white

Standard colours available.

- Finitura per colonna di scarico.

OCR

cromata
chrome

Drain assembly finish.

OSA

spazzolata
brushed

- Maggiorazione per colonna di scarico con erogazione dal troppopieno.

1CR

cromata
chrome

Extra charge for drain assembly with filler through overflow.

1SA

spazzolata
brushed

Note:

Su richiesta è possibile installare l'impianto Idrocolore® ed il sistema blower fino ad una distanza max di 5 m dalla vasca. Costo da calcolarsi ogni qualvolta.

:

It is possible to install the Idrocolore® and the blower system outside the bathtub, at a max. distance of 5 meters. Price on request.

GRANDE MIAMI

QUADRA SEMI INCASSO _ QUADRA SEMI BUILT-IN

1800 x 1540 x h 200



- Vasca in metacrilato rinforzata con fibra di vetro e pannello in agglomerato di legno – altezza del bordo vasca di 20 cm e di un incasso di 40 cm – telaio in acciaio autoportante e nr. 8 piedini regolabili – colonna di scarico completa di piletta e sifone.

Bathtub made in methacrylate reinforced with fiberglass and a chipboard panel – tub edge height 20 cm and built-in height 40 cm, – self-supporting steel frame and 8 adjustable feet – drain assembly type push-to-close/click-clack waste with trap.

1 GUA8

- Versione completa di **impianto blower** con 24 ugelli ad aria pre-riscaldata e pressione regolabile attraverso la tastiera di comando a bordo vasca.

*Version complete with **blower system** with 24 jets, pre-heated air and pressure adjustable using the onboard control panel.*

1 GUA1

- Versione completa di **impianto blower** con 24 ugelli ad aria pre-riscaldata e pressione regolabile attraverso la tastiera di comando e di **sistema Idrocolore®** per la colorazione dell'acqua regolabile attraverso la tastiera di comando a bordo vasca.

*Version complete with **blower system** with 24 jets, pre-heated air and pressure adjustable by the on-board control panel and **Idrocolore® system** for colouring the water, which can be adjusted on the control keyboard on-board the tub.*

1 GUA8

- Colori disponibili di serie.

Standard colours available.

BI

bianco
white

- Finitura per colonna di scarico.

Drain assembly finish.

OCR

cromata
chrome

OSA

spazzolata
brushed

- Maggiorazione per colonna di scarico con erogazione dal troppopieno.

Extra charge for drain assembly with filler through overflow.

1CR

cromata
chrome

1SA

spazzolata
brushed

Note:

Su richiesta è possibile installare l'impianto Idrocolore® ed il sistema blower fino ad una distanza max di 5 m dalla vasca. Costo da calcolarsi ogni qualvolta.

:

It is possible to install the Idrocolore® and the blower system outside the bathtub, at a max. distance of 5 meters. Price on request.

SOFT INCASSO_BUILT-IN

1800 x 800



- Vasca in metacrilato rinforzata con fibra di vetro.

Bathtub made in methacrylate 5 mm, reinforced with fiberglass.



- Colori disponibili di serie.

Standard colours available.



**bianco
white**

- Senza colonna di scarico.

Without drain assembly.



- Maggiorazione per colonna di scarico del tipo up & down.

Extra charge for drain assembly type push-to-close/click-clack waste with trap.



**cromata
chrome**

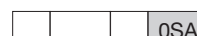

**spazzolata
brushed**

- Maggiorazione per colonna di scarico del tipo up & down con erogazione dal troppopieno.

Extra charge for drain assembly type push-to-close/click-clack waste with trap with filler through overflow.



**cromata
chrome**

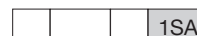

**spazzolata
brushed**

GEO 180 INCASSO_BUILT-IN

ø 1800



- Vasca in metacrilato rinforzata con fibra di vetro e pannello in agglomerato di legno – nr. 9 piedini regolabili – colonna di scarico con troppopieno nascosto.

1	G1AA		
---	------	--	--

Bathtub made in methacrylate reinforced with fiberglass and a chipboard panel – 9 adjustable feet – drain assembly type push-to-close/click-clack waste with trap complete with hidden overflow.

- Versione completa di **impianto blower** con 24 ugelli ad aria pre-riscaldata e pressione regolabile attraverso la tastiera di comando.

1	G1A1		
---	------	--	--

*Version complete with **blower system** with 24 jets, pre-heated air and pressure adjustable using the control panel.*

- Versione completa di **impianto blower** con 24 ugelli ad aria pre-riscaldata e pressione regolabile attraverso la tastiera di comando e di **sistema Idrocolore®** per la colorazione dell'acqua regolabile attraverso la tastiera di comando.

1	G1A8		
---	------	--	--

*Version complete with **blower system** with 24 jets, pre-heated air and pressure adjustable by the on-board control panel and **Idrocolore® system** for colouring the water, which can be adjusted on the control keyboard on-board the tub.*

- Colori disponibili di serie.

		BI	
--	--	----	--

bianco
white

Standard colours available.

- Finitura per piletta di scarico.

			OCR
--	--	--	-----

cromata
chrome

Drain assembly finish.

			OSA
--	--	--	-----

spazzolata
brushed

Note:

Su richiesta è possibile installare l'impianto Idrocolore® ed il sistema blower fino ad una distanza max di 5 m dalla vasca. Costo da calcolarsi ogni qualvolta.

:

It is possible to install the Idrocolore® and the blower system outside the bathtub, at a max. distance of 5 meters. Price on request.

GEO 180 FREE STANDING

∅ 1800 x h 700



- Vasca in metacrilato composta da un guscio interno rinforzato con fibra di vetro e pannello in agglomerato di legno e controguscio esterno – nr. 9 piedini regolabili – colonna di scarico con troppopieno nascosto.

1	G1TT		
---	------	--	--

Bathtub made in methacrylate composed of an inside apron reinforced with fiberglass and a chipboard panel and an outside self-supporting apron with a fixing system to the floor – 9 adjustable feet – drain assembly type push-to-close/click-clack waste with trap complete with hidden overflow.

- Versione completa di **impianto blower** con 24 ugelli ad aria pre-riscaldata e pressione regolabile attraverso la tastiera di comando.

1	G1T1		
---	------	--	--

*Version complete with **blower system** with 24 jets, pre-heated air and pressure adjustable using the control panel.*

- Versione completa di **impianto blower** con 24 ugelli ad aria pre-riscaldata e pressione regolabile attraverso la tastiera di comando e di **sistema Idrocolore®** per la colorazione dell'acqua regolabile attraverso la tastiera di comando.

1	G1T8		
---	------	--	--

*Version complete with **blower system** with 24 jets, pre-heated air and pressure adjustable by the on-board control panel and **Idrocolore® system** for colouring the water, which can be adjusted on the control keyboard on-board the tub.*

- Colori disponibili di serie.

Standard colours available.

		BI	
--	--	----	--

bianco
white

- Finitura per piletta di scarico.

Drain assembly finish.

			OCR
--	--	--	-----

cromata
chrome

			OSA
--	--	--	-----

spazzolata
brushed

Note:

Su richiesta è possibile installare l'impianto Idrocolore® ed il sistema blower fino ad una distanza max di 5 m dalla vasca. Costo da calcolarsi ogni qualvolta.

:

It is possible to install the Idrocolore® and the blower system outside the bathtub, at a max. distance of 5 meters. Price on request.

GEO 170x70 INCASSO_BUILT-IN

1700 x 700



- Vasca in metacrilato rinforzata con fibra di vetro e pannello in agglomerato di legno – nr. 4 piedini regolabili – colonna di scarico con troppopieno nascosto.

1	G2AA		
---	------	--	--

Bathtub made in methacrylate reinforced with fiberglass and a chipboard panel – 4 adjustable feet – drain assembly type push-to-close/click-clack waste with trap complete with hidden overflow.

- Versione completa di **impianto blower** con 20 ugelli ad aria pre-riscaldata e pressione regolabile attraverso la tastiera di comando.

1	G2A1		
---	------	--	--

*Version complete with **blower system** with 20 jets, pre-heated air and pressure adjustable using the control panel.*

- Versione completa di **impianto blower** con 20 ugelli ad aria pre-riscaldata e pressione regolabile attraverso la tastiera di comando e di **sistema Idrocolore®** per la colorazione dell'acqua regolabile attraverso la tastiera di comando.

1	G2A8		
---	------	--	--

*Version complete with **blower system** with 20 jets, pre-heated air and pressure adjustable by the on-board control panel and **Idrocolore® system** for colouring the water, which can be adjusted on the control keyboard on-board the tub.*

- Colori disponibili di serie.

		BI	
--	--	----	--

bianco
white

Standard colours available.

- Finitura per piletta di scarico.

			OCR
--	--	--	-----

cromata
chrome

Drain assembly finish.

			OSA
--	--	--	-----

spazzolata
brushed

Note:

Su richiesta è possibile installare l'impianto Idrocolore® ed il sistema blower fino ad una distanza max di 5 m dalla vasca. Costo da calcolarsi ogni qualvolta.

:

It is possible to install the Idrocolore® and the blower system outside the bathtub, at a max. distance of 5 meters. Price on request.

GEO 180x80 INCASSO_BUILT-IN

1800 x 800



- Vasca in metacrilato rinforzata con fibra di vetro e pannello in agglomerato di legno – nr. 4 piedini regolabili – colonna di scarico con troppopieno nascosto.

1	G6AA		
---	------	--	--

Bathtub made in methacrylate reinforced with fiberglass and a chipboard panel – 4 adjustable feet – drain assembly type push-to-close/click-clack waste with trap complete with hidden overflow.

- Versione completa di **impianto blower** con 20 ugelli ad aria pre-riscaldata e pressione regolabile attraverso la tastiera di comando.

1	G6A1		
---	------	--	--

*Version complete with **blower system** with 20 jets, pre-heated air and pressure adjustable using the control panel.*

- Versione completa di **impianto blower** con 20 ugelli ad aria pre-riscaldata e pressione regolabile attraverso la tastiera di comando e di **sistema Idrocolore®** per la colorazione dell'acqua regolabile attraverso la tastiera di comando.

1	G6A8		
---	------	--	--

*Version complete with **blower system** with 20 jets, pre-heated air and pressure adjustable by the on-board control panel and **Idrocolore® system** for colouring the water, which can be adjusted on the control keyboard on-board the tub.*

- Colori disponibili di serie.

		BI	
--	--	----	--

bianco
white

Standard colours available.

- Finitura per piletta di scarico.

			OCR
--	--	--	-----

cromata
chrome

Drain assembly finish.

			OSA
--	--	--	-----

spazzolata
brushed

Note:

Su richiesta è possibile installare l'impianto Idrocolore® ed il sistema blower fino ad una distanza max di 5 m dalla vasca. Costo da calcolarsi ogni qualvolta.

:

It is possible to install the Idrocolore® and the blower system outside the bathtub, at a max. distance of 5 meters. Price on request.

PIATTI DOCCIA_SILKSTONE TRAY

SILKSTONE TRAY

profondità 70 cm - scarico laterale_depth 70 cm - lateral drain plug hole



Schema tecnico_ Technical drawing

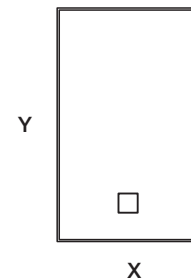

- Piatto doccia in Silkstone.
Foro scarico in posizione laterale per installazione sia con scarico a dx sia con scarico a sx.
Profondità 70 cm, lunghezza variabile.
Spessore 3 cm.
Possibilità installazione sia fuori pavimento sia incasso.
Copri piletta in colore bianco.

4	SRL		
---	-----	--	--

*Shower tray in Silkstone.
Drain plug hole in a lateral position for installation with both right and left drainage.
Depth 70 cm, variable length.
Thickness 3 cm.
Possibility of installation both on and off-floor.
Drain plug cover in white color.*

- Versione 70 (X) x 90 (Y) .
Version 70 (X) x 90 (Y).

		7090	
--	--	------	--

- Versione 70 (X) x 100 (Y) .
Version 70 (X) x 100 (Y).

		70100	
--	--	-------	--

- Versione 70 (X) x 120 (Y) .
Version 70 (X) x 120 (Y).

		70120	
--	--	-------	--

- Versione 70 (X) x 140 (Y) .
Version 70 (X) x 140 (Y).

		70140	
--	--	-------	--

- Finiture disponibili di serie .
Standard colours available

			BI
--	--	--	----

bianco liscio matt
smooth white matt

			BP
--	--	--	----

bianco pietra
white stone

Optional / Options

- Piletta sifonata. Altezza 58 mm .
Siphonated drain plug. Height 58 mm

5	S4	CR
---	----	----

- Piletta sifonata. Altezza 78 mm .
Siphonated drain plug. Height 78 mm

5	S5	CR
---	----	----

SILKSTONE TRAY

profondità 80 cm - scarico laterale_depth 80 cm - lateral drain plug hole



Schema tecnico_ Technical drawing

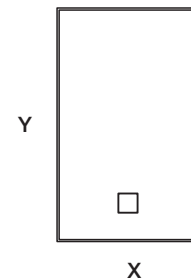

- Piatto doccia in Silkstone.
Foro scarico in posizione laterale per installazione sia con scarico a dx sia con scarico a sx.
Profondità 80 cm, lunghezza variabile.
Spessore 3 cm.
Possibilità installazione sia fuori pavimento sia incasso.
Copri piletta in colore bianco.

4	SRL		
---	-----	--	--

*Shower tray in Silkstone.
Drain plug hole in a lateral position for installation with both right and left drainage.
Depth 80 cm, variable length.
Thickness 3 cm.
Possibility of installation both on and off-floor.
Drain plug cover in white color.*

- Versione 80 (X) x 90 (Y) .
Version 80 (X) x 90 (Y).

		8080	
--	--	------	--

- Versione 80 (X) x 100 (Y) .
Version 80 (X) x 100 (Y).

		80100	
--	--	-------	--

- Versione 80 (X) x 120 (Y) .
Version 80 (X) x 120 (Y).

		80120	
--	--	-------	--

- Versione 80 (X) x 140 (Y) .
Version 80 (X) x 140 (Y).

		80140	
--	--	-------	--

- Versione 80 (X) x 160 (Y) .
(solo in finitura bianco pietra)
*Version 80 (X) x 160 (Y).
(only in white stone finish)*

		80160	BP
--	--	-------	----

- Finiture disponibili di serie .
Standard colours available

			BI
--	--	--	----

bianco liscio matt
smooth white matt

			BP
--	--	--	----

bianco pietra
white stone

Optional / Options

- Piletta sifonata. Altezza 58 mm .
Siphonated drain plug. Height 58 mm

5	S4	CR
---	----	----

- Piletta sifonata. Altezza 78 mm .
Siphonated drain plug. Height 78 mm

5	S5	CR
---	----	----

SILKSTONE TRAY

profondità 90 cm - scarico laterale_depth 90 cm - lateral drain plug hole



Schema tecnico_ Technical drawing

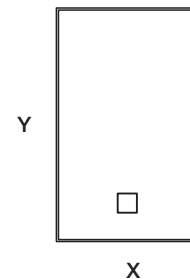

- Piatto doccia in Silkstone.
Foro scarico in posizione laterale per installazione sia con scarico a dx sia con scarico a sx.
Profondità 90 cm, lunghezza variabile.
Spessore 3 cm.
Possibilità installazione sia fuori pavimento sia incasso.
Copri piletta in colore bianco.

4	SRL		
---	-----	--	--

*Shower tray in Silkstone.
Drain plug hole in a lateral position for installation with both right and left drainage.
Depth 90 cm, variable length.
Thickness 3 cm.
Possibility of installation both on and off-floor.
Drain plug cover in white color.*

- Versione 90 (X) x 90 (Y) .
Version 90 (X) x 90 (Y).

		9090	
--	--	------	--

- Versione 90 (X) x 100 (Y) .
Version 90 (X) x 100 (Y).

		90100	
--	--	-------	--

- Versione 90 (X) x 120 (Y) .
Version 90 (X) x 120 (Y).

		90120	
--	--	-------	--

- Versione 90 (X) x 140 (Y) .
Version 90 (X) x 140 (Y).

		90140	
--	--	-------	--

- Versione 90 (X) x 160 (Y) .
(solo in finitura bianco pietra)
*Version 90 (X) x 160 (Y).
(only in white stone finish)*

		90160	BP
--	--	-------	----

- Finiture disponibili di serie .
Standard colours available

			BI
--	--	--	----

bianco liscio matt
smooth white matt

			BP
--	--	--	----

bianco pietra
white stone

Optional / Options

- Piletta sifonata. Altezza 58 mm .
Siphonated drain plug. Height 58 mm

5	S4	CR
---	----	----

- Piletta sifonata. Altezza 78 mm .
Siphonated drain plug. Height 78 mm

5	S5	CR
---	----	----

SILKSTONE TRAY

profondità 100 cm - scarico laterale_depth 100 cm - lateral drain plug hole



Schema tecnico_ Technical drawing

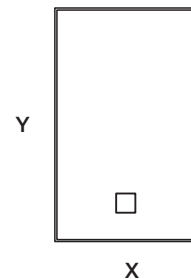

- Piatto doccia in Silkstone.
Foro scarico in posizione laterale per installazione sia con scarico a dx sia con scarico a sx.
Profondità 100 cm, lunghezza variabile.
Spessore 3 cm.
Possibilità installazione sia fuori pavimento sia incasso.
Copri piletta in colore bianco.

4	SRL		
---	-----	--	--

*Shower tray in Silkstone.
Drain plug hole in a lateral position for installation with both right and left drainage.
Depth 100 cm, variable length.
Thickness 3 cm.
Possibility of installation both on and off-floor.
Drain plug cover in white color.*

- Versione 100 (X) x 100 (Y) .

Version 100 (X) x 100 (Y).

		100100	
--	--	--------	--

- Versione 100 (X) x 120 (Y) .

Version 100 (X) x 120 (Y).

		100120	
--	--	--------	--

- Versione 100 (X) x 140 (Y) .

Version 100 (X) x 140 (Y).

		100140	
--	--	--------	--

- Versione 100 (X) x 160 (Y) .

Version 100 (X) x 160 (Y).

		100160	
--	--	--------	--

- Finiture disponibili di serie .

Standard colours available

			BP
--	--	--	----

bianco pietra
white stone

Optional / Options

- Piletta sifonata. Altezza 58 mm .
Siphonated drain plug. Height 58 mm

5	S4	CR
---	----	----

- Piletta sifonata. Altezza 78 mm .
Siphonated drain plug. Height 78 mm

5	S5	CR
---	----	----

SILKSTONE TRAY

extra long con profondità 70 / 80 / 90 cm - scarico centrale_ extra long with depth 70 / 80 / 90 cm - central drain plug hole



Schema tecnico_ Technical drawing

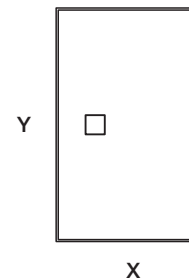

- Piatto doccia in Silkstone.
Foro scarico in posizione centrale.
Profondità 70 / 80 / 90 cm, lunghezza variabile.
Spessore 3 cm.
Possibilità installazione sia fuori pavimento sia incasso.
Copri piletta in colore bianco.

4	SRC		
---	-----	--	--

*Shower tray in Silkstone.
Drain plug hole in a central position.
Depth 70 / 80 / 90 cm, variable length.
Thickness 3 cm.
Possibility of installation both on and off-floor.
Drain plug cover in white color.*

- Versione 70 (X) x 170 (Y) .
Version 70 (X) x 170 (Y).

		70170	
--	--	-------	--

- Versione 80 (X) x 170 (Y) .
Version 80 (X) x 170 (Y).

		80170	
--	--	-------	--

- Versione 80 (X) x 180 (Y) .
Version 80 (X) x 180 (Y).

		80180	
--	--	-------	--

- Versione 90 (X) x 170 (Y) .
Version 90 (X) x 170 (Y).

		90170	
--	--	-------	--

- Versione 90 (X) x 180 (Y) .
Version 90 (X) x 180 (Y).

		90180	
--	--	-------	--

- Finiture disponibili di serie .
Standard colours available

			BP
--	--	--	----

bianco pietra
white stone

Optional / Options

- Piletta sifonata. Altezza 58 mm .
Siphonated drain plug. Height 58 mm

5	S4	CR
---	----	----

- Piletta sifonata. Altezza 78 mm .
Siphonated drain plug. Height 78 mm

5	S5	CR
---	----	----

SILKSTONE TRAY

angolare profondità 80 / 90 / 100 cm_angular depth 80 / 90 / 100 cm



Schema tecnico_ Technical drawing

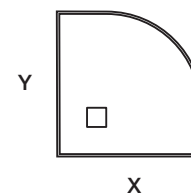

- Piatto doccia in Silkstone.
Profondità 80 / 90 / 100 cm, raggio 55 cm.
Spessore 3 cm.
Possibilità installazione sia fuori pavimento sia incasso.
Copri piletta in colore bianco.

4	SA		
---	----	--	--

*Shower tray in Silkstone.
Depth 80 / 90 / 100 cm, radius 55 cm.
Thickness 3 cm.
Possibility of installation both on and off-floor.
Drain plug cover in white color.*

- Versione 80 (X) x 80 (Y) .

		8080	
--	--	------	--

Version 80 (X) x 80 (Y).

- Versione 90 (X) x 90 (Y) .

		9090	
--	--	------	--

Version 90 (X) x 90 (Y).

- Versione 100 (X) x 100 (Y) .

		100100	
--	--	--------	--

Version 100 (X) x 100 (Y).

- Finiture disponibili di serie .

Standard colours available

			BI
--	--	--	----

bianco liscio matt
smooth white matt

			BP
--	--	--	----

bianco pietra
white stone

Optional / Options

- Piletta sifonata. Altezza 58 mm .

Siphonated drain plug. Height 58 mm

5	S4	CR
---	----	----

- Piletta sifonata. Altezza 78 mm .

Siphonated drain plug. Height 78 mm

5	S5	CR
---	----	----

COMPLEMENTI D'ARREDO_FURNISHING COMPLEMENTS
ACCESSORI_ACCESSORIES

COMPLEMENTI D'ARREDO FURNISHING COMPLEMENTS

420 x 300 x h 455



- Sgabello. In legno iroko.

Stool. In iroko wood.

5	B1	IK
---	----	----

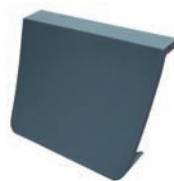

- Schienale per vasca mod. GRANDE in materiale poliuretano di colore grigio antracite.

Back panel for GRANDE model in charcoal grey polyurethane.

5	SC	GR
---	----	----

ACCESSORI_ ACCESSORIES

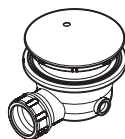

- Piletta sifonata per Silkstone Tray. Altezza 58 mm.
Siphonated drain plug for Silkstone Tray. Height 58 mm.

5	S4	CR	cromata chrome
---	----	----	---------------------------------

- Piletta sifonata per Silkstone Tray. Altezza 78 mm.
Siphonated drain plug for Silkstone Tray. Height 78 mm.

5	S5	CR	cromata chrome
---	----	----	---------------------------------

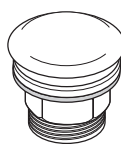

- Piletta a scarico libero LAB 01.
Free-running waste for LAB 01.

5	L1	CR	cromata chrome
5	L1	SA	spazzolata brushed

ACCESSORI_ ACCESSORIES

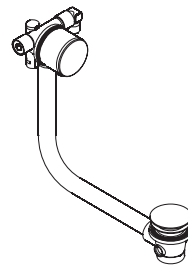
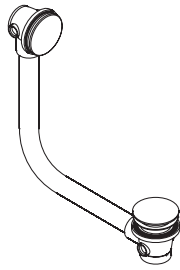

- Colonna di scarico del tipo up & down.

Drain assembly type push-to-close/click-clack waste with trap.

5	S1	CR
---	----	----

cromata
chrome

5	S1	SA
---	----	----

spazzolata
brushed

- Colonna di scarico del tipo up & down con erogazione dal troppopieno.

Drain assembly type push-to-close/click-clack waste with trap, with filler through overflow.

5	S2	CR
---	----	----

cromata
chrome

5	S2	SA
---	----	----

spazzolata
brushed

MINIPOOL FREE STANDING

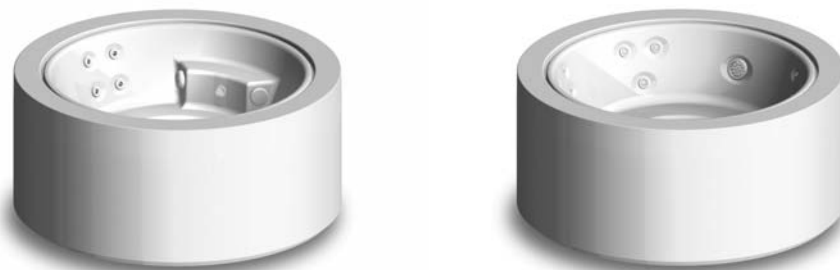

Caratteristiche del prodotto:

Vasca in metacrilato con bordo sfioratore realizzata in un unico guscio rinforzato con fibra di vetro, telaio di supporto in acciaio poggiato su piedini regolabili, copertura del canale di sfioro con pannello in vetroresina/gelcoat. Rivestimento esterno con pannelli in vetroresina/gelcoat. Riscaldamento dell'acqua a scelta con scambiatore di calore acqua-acqua oppure elettrico

Equipaggiamenti di serie / Dati tecnici:

N° 2 circuiti idromassaggio indipendenti, ognuno comandato da una pompa / N° 5 postazioni idromassaggio equipaggiate con diverse tipologie di getti / N° 1 circuito di ricircolo acqua / N° 1 filtro a cartuccia / N° 1 faro a led RGB / N° massimo di persone 5 / Capacità 1200 litri / Peso operativo 1975 kg
Alimentazione: 230-400 Volt – 50-60 Hz

Product characteristics:

Methacrylate tub with skimming lip, consisting of a one-piece fiberglass-reinforced shell with steel support frame and adjustable feet. The outlet channel from the skimming lip is covered with fiberglass/gelcoat panel. External panelling in fiberglass/gelcoat. Water heating by heat-exchange or electrical heating system

Standard equipment / Technical data:

N° 2 independent hydromassage circuits, each with its own pump / N° 5 hydromassage seats, each equipped with various jet nozzles / N° 1 water circulation circuit with programmable pump / N° 1 cartridge filter / N° 1 RGB LED spot lamp / Maximum number of people 5 / Capacity 1200 litres / Effective weight 1975 kg
Power Supply: 230-400 Volt – 50-60 Hz

Minipool di colore bianco, completa di riscaldamento a scambiatore
Minipool in white colour, complete with heating system by heat-exchanger

9	S2T	BI	RS	BI			
---	-----	----	----	----	--	--	--

Minipool di colore bianco, completa di riscaldamento elettrico con predisposizione per riscaldamento a scambiatore
Minipool in white colour, complete with electrical heating system and pre-arrangement for heat-exchanger

9	S2T	BI	RE	BI			
---	-----	----	----	----	--	--	--

Maggiorazione per ozonizzatore
Extra charge for n.1 ozonator

					O		
--	--	--	--	--	---	--	--

Maggiorazione per telecomando
Extra charge for remote controller

					-	T	
--	--	--	--	--	---	---	--

Maggiorazione per impianto audio bluetooth
Extra charge for audio system bluetooth

					-	-	R
--	--	--	--	--	---	---	---

Optional:

Copertura termica; Copertura leggera; Gradino in okumè.
Caratteristiche e prezzi sono disponibili a pag. 90

Optional:

Thermo insulation cover; Light cover; Okumè step.
Features and prices available on page 90

MINIPOOL INCASSO_BUILT-IN



Caratteristiche del prodotto:

Vasca in metacrilato con bordo sfioratore realizzata in un unico guscio rinforzato con fibra di vetro, telaio di supporto in acciaio poggiate su piedini regolabili, copertura del canale di sfioro con pannello in vetroresina/gelcoat.
Riscaldamento dell'acqua a scelta con scambiatore di calore acqua-acqua oppure elettrico.

Equipaggiamento di serie / Dati tecnici:

N° 2 circuiti idromassaggio indipendenti, ognuno comandato da una pompa / N° 5 postazioni idromassaggio equipaggiate con diverse tipologie di getti / N° 1 circuito di ricircolo acqua / N° 1 filtro a cartuccia / N° 1 faro a led RGB / N° massimo di persone 5 / Capacità 1200 litri / Peso operativo 1935 kg
Alimentazione: 230-400 Volt – 50-60 Hz

Product characteristics / Technical data:

Methacrylate tub with skimming lip, consisting of a one-piece fiberglass-reinforced shell with steel support frame and adjustable feet.
The outlet channel from the skimming lip is covered with fiberglass/gelcoat panel. Water heating by heat-exchange or electrical heating system.

Standard equipment:

N° 2 independent hydromassage circuits, each with its own pump / N° 5 hydromassage seats, each equipped with various jet nozzles / N° 1 water circulation circuit with programmable pump / N° 1 Cartridge filter / N° 1 RGB LED spot lamp / Maximum number of people 5 / Capacity 1200 litres / Effective weight 1935 kg
Power Supply: 230-400 Volt – 50-60 Hz

Minipool di colore bianco, completa di riscaldamento a scambiatore
Minipool in white colour, complete with heating system by heat-exchanger

9	S2A	BI	RS	BI				
---	-----	----	----	----	--	--	--	--

Minipool di colore bianco, completa di riscaldamento elettrico con predisposizione per riscaldamento a scambiatore
Minipool in white colour, complete with electrical heating system and pre-arrangement for heat-exchanger

9	S2A	BI	RE	BI				
---	-----	----	----	----	--	--	--	--

Maggiorazione per ozonizzatore
Extra charge for n.1 ozonator

						O		
--	--	--	--	--	--	---	--	--

Maggiorazione per telecomando
Extra charge for remote controller

						-	T	
--	--	--	--	--	--	---	---	--

Maggiorazione per impianto audio bluetooth
Extra charge for audio system bluetooth

						-	-	R
--	--	--	--	--	--	---	---	---

Optional:

Copertura termica;
Caratteristiche e prezzi sono disponibili a pag. 90

Optional:

Thermo insulation cover;
Features and prices available on page 90

QUADRAT STANDARD FREE STANDING

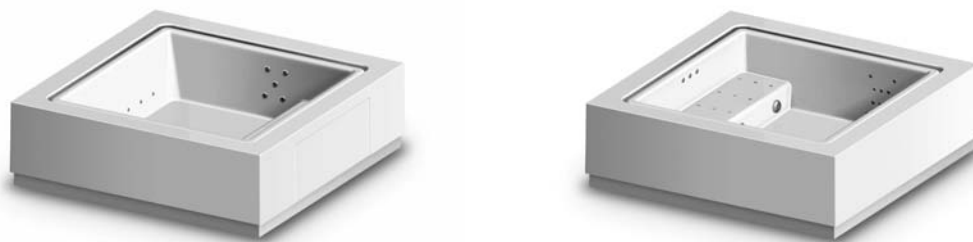

Caratteristiche del prodotto:

Vasca con bordo sfioratore realizzata in vetroresina/gelcoat speciale, anti osmosi. Telaio di supporto in acciaio zincato poggiato su 8 piedini regolabili. Zoccolo estetico con funzione di vasca di sicurezza. Ugelli in acciaio inox. Riscaldamento dell'acqua a scelta con scambiatore di calore acqua-acqua oppure elettrico

Equipaggiamenti di serie / Dati tecnici:

N° 1 seduta blower con 15 ugelli / N° 2 postazioni idromassaggio dorsali / N° 1 idromassaggio lineare "gamba" /
 N° 1 circuito di ricircolo acqua con filtro a cartuccia / N° 1 faretto a led RGB /
 N° massimo di persone 4 / Capacità 1060 litri / Peso operativo 1620 kg
 Alimentazione: 230-400 Volt – 50-60 Hz

Product characteristics:

Tub with skimming lip, built with a special fiberglass/gelcoat anti-osmosis. Steel support frame resting on 8 adjustable feet. Aesthetic skirting with function of safety tank. Inox nozzles. Water heating by heat-exchange system or electrical heating system

Standard equipment / Technical data:

*N° 1 blower position with 15 jets / N° 2 dorsal whirlpool systems / N° 1 leg linear whirlpool system
 N° 1 water circulation circuit with cartridge filter / N° 1 RGB LED spot lamp /
 Maximum number of people 4 / Capacity 1060 litres / Effective weight 1620 kg
 Power supply: 230-400 Volt – 50-60 Hz*

Vasca di colore bianco, completa di riscaldamento a scambiatore
Tub in white colour, complete with heating system by heat-exchanger

9	S4T	BI	RS				
---	-----	----	----	--	--	--	--

Vasca di colore bianco, completa di riscaldamento elettrico con predisposizione per riscaldamento a scambiatore
Tub in white color, complete with electrical heating system and pre-arrangement for heat-exchanger

9	S4T	BI	RE				
---	-----	----	----	--	--	--	--

Vasca di colore Warm Grey completa di riscaldamento a scambiatore
Tub in Warm Grey colour, complete with heating system by heat-exchanger

9	S4T	WG	RS				
---	-----	----	----	--	--	--	--

Vasca di colore Warm Grey, completa di riscaldamento elettrico con predisposizione per riscaldamento a scambiatore
Tub in Warm Grey colour, complete with electrical heating system and pre-arrangement for heat-exchanger

9	S4T	WG	RE				
---	-----	----	----	--	--	--	--

Maggiorazione per n.1 Ozonizzatore
Extra charge for n.1 Ozonator

				O			
--	--	--	--	---	--	--	--

Maggiorazione per telecomando
Extra charge for remote controller

				-	T		
--	--	--	--	---	---	--	--

Maggiorazione per impianto audio bluetooth
Extra charge for audio system bluetooth

				-	-	R	
--	--	--	--	---	---	---	--

Maggiorazione per idromassaggio con sistema Milk
Extra charge for Milk whirlpool system

				-	-	-	M
--	--	--	--	---	---	---	---

Optional:

Copertura termica; Copertura leggera.
 Caratteristiche e prezzi sono disponibili a pag. 90

Optional:

*Thermo insulation cover; Light cover.
 Features and prices available on page 90*

QUADRAT STANDARD INCASSO_BUILT-IN



Caratteristiche del prodotto:

Vasca con bordo sfioratore realizzata in vetroresina/gelcoat speciale, anti osmosi. Telaio di supporto in acciaio zincato poggiato su 8 piedini regolabili. Ugelli in acciaio inox.
Riscaldamento dell'acqua a scelta con scambiatore di calore acqua-acqua oppure elettrico

Equipaggiamenti di serie / Dati tecnici:

N° 1 seduta blower con 15 ugelli / N° 2 postazioni idromassaggio dorsali / N° 1 idromassaggio lineare "gamba" /
N° 1 circuito di ricircolo acqua con filtro a cartuccia / N° 1 faretto a led RGB /
N° massimo di persone 4 / Capacità 1060 litri / Peso operativo 1580 kg
Alimentazione: 230-400 Volt – 50-60 Hz

Product characteristics:

*Tub with skimming lip, built with a special fiberglass/gelcoat anti-osmosis. Steel support frame resting on 8 adjustable feet. Inox nozzles.
Water heating by heat-exchange system or electrical heating system*

Standard equipment / Technical data:

*N° 1 blower position with 15 jets / N° 2 dorsal whirlpool systems / N° 1 leg linear whirlpool system /
N° 1 water circulation circuit with cartridge filter / N° 1 RGB LED spot lamp /
Maximum number of people 4 / Capacity 1060 litres / Effective weight 1580 kg
Power supply: 230-400 Volt – 50-60 Hz*

Vasca di colore bianco, completa di riscaldamento a scambiatore
Tub in white colour, complete with heating system by heat-exchanger

9	S4A	BI	RS						
---	-----	----	----	--	--	--	--	--	--

Vasca di colore bianco, completa di riscaldamento elettrico con predisposizione per riscaldamento a scambiatore
Tub in white color, complete with electrical heating system and pre-arrangement for heat-exchanger

9	S4A	BI	RE						
---	-----	----	----	--	--	--	--	--	--

Vasca di colore Warm Grey completa di riscaldamento a scambiatore
Tub in Warm Grey colour, complete with heating system by heat-exchanger

9	S4A	WG	RS						
---	-----	----	----	--	--	--	--	--	--

Vasca di colore Warm Grey, completa di riscaldamento elettrico con predisposizione per riscaldamento a scambiatore
Tub in Warm Grey colour, complete with electrical heating system and pre-arrangement for heat-exchanger

9	S4A	WG	RE						
---	-----	----	----	--	--	--	--	--	--

Maggiorazione per n.1 Ozonizzatore
Extra charge for n.1 Ozonator

					O				
--	--	--	--	--	---	--	--	--	--

Maggiorazione per telecomando
Extra charge for remote controller

					-	T			
--	--	--	--	--	---	---	--	--	--

Maggiorazione per impianto audio bluetooth
Extra charge for audio system bluetooth

					-	-	R		
--	--	--	--	--	---	---	---	--	--

Maggiorazione per idromassaggio con sistema Milk
Extra charge for Milk whirlpool system

					-	-	-	M	
--	--	--	--	--	---	---	---	---	--

Optional:

Copertura termica.
Caratteristiche e prezzi sono disponibili a pag. 90

Optional:

*Thermo insulation cover.
Features and prices available on page 90*

QUADRAT FULL OPTIONAL FREE STANDING

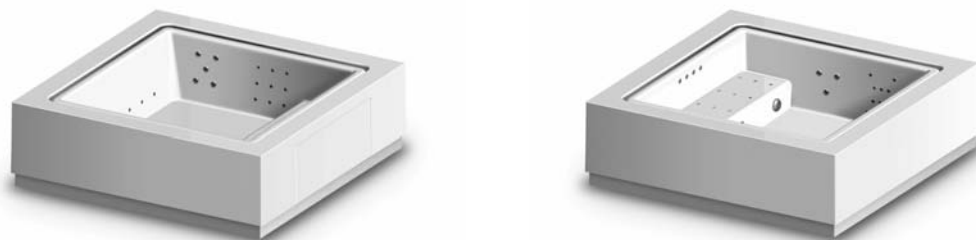

Caratteristiche del prodotto:

Vasca con bordo sfioratore realizzata in vetroresina/gelcoat speciale, anti osmosi. Telaio di supporto in acciaio zincato poggiato su 8 piedini regolabili. Zoccolo estetico con funzione di vasca di sicurezza. Ugelli in acciaio inox. Riscaldamento dell'acqua a scelta con scambiatore di calore acqua-acqua oppure elettrico

Equipaggiamenti di serie / Dati tecnici:

N° 1 seduta blower con 15 ugelli / N° 4 postazioni idromassaggio dorsali / N° 1 idromassaggio lineare "gamba" /
 N° 1 circuito di ricircolo acqua con filtro a cartuccia / N° 1 faretto a led RGB /
 N° massimo di persone 4 / Capacità 1060 litri / Peso operativo 1620 kg
 Alimentazione: 230-400 Volt – 50-60 Hz

Product characteristics:

Tub with skimming lip, built with a special fiberglass/gelcoat anti-osmosis. Steel support frame resting on 8 adjustable feet. Aesthetic skirting with function of safety tank. Inox nozzles. Water heating by heat-exchange system or electrical heating system.

Standard equipment / Technical data:

*N° 1 blower position with 15 jets / N° 4 dorsal whirlpool systems / N° 1 leg linear whirlpool system /
 N° 1 water circulation circuit with cartridge filter / N° 1 RGB LED spot lamp /
 Maximum number of people 4 / Capacity 1060 litres / Effective weight 1620 kg
 Power supply: 230-400 Volt – 50-60 Hz*

Vasca di colore bianco, completa di riscaldamento a scambiatore
Tub in white colour, complete with heating system by heat-exchanger

9	S5T	BI	RS			
---	-----	----	----	--	--	--

Vasca di colore bianco, completa di riscaldamento elettrico con predisposizione per riscaldamento a scambiatore
Tub in white color, complete with electrical heating system and pre-arrangement for heat-exchanger

9	S5T	BI	RE			
---	-----	----	----	--	--	--

Vasca di colore Warm Grey completa di riscaldamento a scambiatore
Tub in Warm Grey colour, complete with heating system by heat-exchanger

9	S5T	WG	RS			
---	-----	----	----	--	--	--

Vasca di colore Warm Grey, completa di riscaldamento elettrico con predisposizione per riscaldamento a scambiatore
Tub in Warm Grey colour, complete with electrical heating system and pre-arrangement for heat-exchanger

9	S5T	WG	RE			
---	-----	----	----	--	--	--

Maggiorazione per n.1 Ozonizzatore
Extra charge for n.1 Ozonator

				O		
--	--	--	--	---	--	--

Maggiorazione per telecomando
Extra charge for remote controller

				-	T	
--	--	--	--	---	---	--

Maggiorazione per impianto audio bluetooth
Extra charge for audio system bluetooth

				-	-	R
--	--	--	--	---	---	---

Optional:

Copertura termica; Copertura leggera.
 Caratteristiche e prezzi sono disponibili a pag. 90

Optional:

*Thermo insulation cover; Light cover.
 Features and prices available on page 90*

QUADRAT FULL OPTIONAL INCASSO_BUILT-IN



Caratteristiche del prodotto:

Vasca con bordo sfioratore realizzata in vetroresina/gelcoat speciale, anti osmosi. Telaio di supporto in acciaio zincato poggiato su 8 piedini regolabili. Ugelli in acciaio inox.

Riscaldamento dell'acqua a scelta con scambiatore di calore acqua-acqua oppure elettrico

Equipaggiamenti di serie / Dati tecnici:

N° 1 seduta blower con 15 ugelli / N° 4 postazioni idromassaggio dorsali / N° 1 idromassaggio lineare "gamba" /

N° 1 circuito di ricircolo acqua con filtro a cartuccia / N° 1 faretto a led RGB /

N° massimo di persone 4 / Capacità 1060 litri / Peso operativo 1580 kg

Alimentazione: 230-400 Volt – 50-60 Hz

Product characteristics:

Tub with skimming lip, built with a special fiberglass/gelcoat anti-osmosis. Steel support frame resting on 8 adjustable feet. Inox nozzles.

Water heating by heat-exchange system or electrical heating system

Standard equipment / Technical data:

N° 1 blower position with 15 jets / N° 4 dorsal whirlpool systems / N° 1 leg linear whirlpool system /

N° 1 water circulation circuit with cartridge filter / N° 1 RGB LED spot lamp /

Maximum number of people 4 / Capacity 1060 litres / Effective weight 1580 kg

Power supply: 230-400 Volt – 50-60 Hz

Vasca di colore bianco, completa di riscaldamento a scambiatore
Tub in white colour, complete with heating system by heat-exchanger

9	S5A	BI	RS			
---	-----	----	----	--	--	--

Vasca di colore bianco, completa di riscaldamento elettrico con predisposizione per riscaldamento a scambiatore
Tub in white color, complete with electrical heating system and pre-arrangement for heat-exchanger

9	S5A	BI	RE			
---	-----	----	----	--	--	--

Vasca di colore Warm Grey completa di riscaldamento a scambiatore
Tub in Warm Grey colour, complete with heating system by heat-exchanger

9	S5A	WG	RS			
---	-----	----	----	--	--	--

Vasca di colore Warm Grey, completa di riscaldamento elettrico con predisposizione per riscaldamento a scambiatore
Tub in Warm Grey colour, complete with electrical heating system and pre-arrangement for heat-exchanger

9	S5A	WG	RE			
---	-----	----	----	--	--	--

Maggiorazione per n.1 Ozonizzatore
Extra charge for n.1 Ozonator

					O	
--	--	--	--	--	---	--

Maggiorazione per telecomando
Extra charge for remote controller

					-	T
--	--	--	--	--	---	---

Maggiorazione per impianto audio bluetooth
Extra charge for audio system bluetooth

					-	-	R
--	--	--	--	--	---	---	---

Optional:

Copertura termica.

Caratteristiche e prezzi sono disponibili a pag. 90

Optional:

Thermo insulation cover.

Features and prices available on page 90

QUADRAT RELAX STANDARD FREE STANDING

In consegna a partire da marzo 2019 Delivered from march 2019



Caratteristiche del prodotto:

Vasca con bordo sfioratore realizzata in vetroresina/gelcoat speciale, anti osmosi. Telaio di supporto in acciaio zincato poggiato su 8 piedini regolabili. Solarium con lettino imbottito. Ugelli in acciaio inox.
Riscaldamento dell'acqua a scelta con scambiatore di calore acqua-acqua oppure elettrico

Equipaggiamenti di serie / Dati tecnici:

N° 1 seduta blower con 15 ugelli / N° 2 postazioni idromassaggio dorsali / N° 1 idromassaggio lineare "gamba" /
N° 1 circuito di ricircolo acqua con filtro a cartuccia / N° 1 faretto a led RGB /
N° massimo di persone 4 / Capacità 1060 litri / Peso operativo 1680 kg
Alimentazione: 230-400 Volt – 50-60 Hz

Product characteristics:

Tub with skimming lip, built with a special fiberglass/gelcoat anti-osmosis, equipped with lateral padded sunbed.
Steel support frame resting on 8 adjustable feet. Inox nozzles.
Water heating by heat-exchange system or electrical heating system

Standard equipment / Technical data:

N° 1 blower position with 15 jets / N° 2 dorsal whirlpool systems / N° 1 leg linear whirlpool system
N° 1 water circulation circuit with cartridge filter / N° 1 RGB LED spot lamp /
Maximum number of people 4 / Capacity 1060 litres / Effective weight 1680 kg
Power supply: 230-400 Volt – 50-60 Hz

Vasca di colore Warm Grey, completa di riscaldamento a scambiatore
Tub in Warm Grey colour, complete with heating system by heat-exchanger

9	S7T	WG	RS				
---	-----	----	----	--	--	--	--

Vasca di colore Warm Grey, completa di riscaldamento elettrico con predisposizione per riscaldamento a scambiatore
Tub in Warm Grey color, complete with electrical heating system and pre-arrangement for heat-exchanger

9	S7T	WG	RE				
---	-----	----	----	--	--	--	--

Maggiorazione per n.1 Ozonizzatore
Extra charge for n.1 Ozonator

					O		
--	--	--	--	--	---	--	--

Maggiorazione per telecomando
Extra charge for remote controller

					-	T	
--	--	--	--	--	---	---	--

Maggiorazione per impianto audio bluetooth
Extra charge for audio system bluetooth

					-	-	R
--	--	--	--	--	---	---	---

Maggiorazione per idromassaggio con sistema Milk
Extra charge for Milk whirlpool system

					-	-	-	M
--	--	--	--	--	---	---	---	---

Optional:

Coperture disponibili da marzo 2019.

Optional:

Covers available from march 2019.

QUADRAT RELAX FULL OPTIONAL FREE STANDING

In consegna a partire da marzo 2019 Delivered from march 2019



Caratteristiche del prodotto:

Vasca con bordo sfioratore realizzata in vetroresina/gelcoat speciale, anti osmosi. Telaio di supporto in acciaio zincato poggiato su 8 piedini regolabili. Solarium con lettino imbottito. Ugelli in acciaio inox.

Riscaldamento dell'acqua a scelta con scambiatore di calore acqua-acqua oppure elettrico

Equipaggiamenti di serie / Dati tecnici:

N° 1 seduta blower con 15 ugelli / N° 4 postazioni idromassaggio dorsali / N° 1 idromassaggio lineare "gamba" /

N° 1 circuito di ricircolo acqua con filtro a cartuccia / N° 1 faretto a led RGB /

N° massimo di persone 4 / Capacità 1060 litri / Peso operativo 1680 kg

Alimentazione: 230-400 Volt – 50-60 Hz

Product characteristics:

Tub with skimming lip, built with a special fiberglass/gelcoat anti-osmosis, equipped with lateral padded sunbed.

Steel support frame resting on 8 adjustable feet. Inox nozzles.

Water heating by heat-exchange system or electrical heating system.

Standard equipment / Technical data:

N° 1 blower position with 15 jets / N° 4 dorsal whirlpool systems / N° 1 leg linear whirlpool system /

N° 1 water circulation circuit with cartridge filter / N° 1 RGB LED spot lamp /

Maximum number of people 4 / Capacity 1060 litres / Effective weight 1680 kg

Power supply: 230-400 Volt – 50-60 Hz

Vasca di colore Warm Grey, completa di riscaldamento a scambiatore
Tub in Warm Grey colour, complete with heating system by heat-exchanger

9	S8T	WG	RS			
---	-----	----	----	--	--	--

Vasca di colore Warm Grey, completa di riscaldamento elettrico con predisposizione per riscaldamento a scambiatore
Tub in Warm Grey color, complete with electrical heating system and pre-arrangement for heat-exchanger

9	S8T	WG	RE			
---	-----	----	----	--	--	--

Maggiorazione per n.1 Ozonizzatore
Extra charge for n.1 Ozonator

				O		
--	--	--	--	---	--	--

Maggiorazione per telecomando
Extra charge for remote controller

				-	T	
--	--	--	--	---	---	--

Maggiorazione per impianto audio bluetooth
Extra charge for audio system bluetooth

				-	-	R
--	--	--	--	---	---	---

Optional:

Coperture disponibili da marzo 2019.

Optional:

Covers available from march 2019.

POOL FARAWAY PIASTRE *WITH PLATES*



Caratteristiche del prodotto:

Vasca con bordo sfioratore realizzata con strati sovrapposti di resine poliestere e vinilestere e finitura in gelcoat, telaio di supporto in acciaio inossidabile poggiato su piedini regolabili e copertura del canale di sfioro mediante sistema di piastre in acciaio inox da rivestire con finitura personalizzabile.

Equipaggiamenti disponibili di serie / Dati tecnici:

N° 2 postazioni relax con 16 ugelli blower per massaggio ad aria /

N° 4 postazioni idromassaggio equipaggiate con 5 bocchette ciascuna con diversi tipi di getti / N° 4 fari a led RGB per illuminazione acqua /

Comando sistemi con sensore ad infrarossi / Sistema di filtraggio completo di vasca di compenso, pompa di ricircolo e quadro di comando /

Sistema di riscaldamento dell'acqua a scelta con scambiatore di calore acqua-acqua oppure elettrico / Kit per analisi e trattamento chimico dell'acqua /

N° massimo di persone 6 / Capacità 2700 litri / Peso operativo 3530 kg

Prezzo disponibile su richiesta

Product characteristics:

Pool with spillway edge, made of superimposed layers of polyester and vinyl ester resins with a gelcoat finish, stainless steel frame resting on adjustable feet, and spill channel covered with a system of stainless steel plates with custom finishing as desired.

Standard equipment / Technical data:

N° 2 relax position equipped with 16 blower jets for air massage system /

N° 4 positions for whirlpool system with 5 micro whirlpool jets each / N° 4 RGB led light for water lighting /

Control systems by means of infrared sensors / Filtration system complete with skimmer, pump and control panel /

Water heating available by heat-exchange system or electrical system / Kit for chemical analysis and treatment of water /

Maximum number of people 6 / Capacity 2700 litres / Effective weight 3530 kg

The price is available upon request

Optional:

Copertura termica; Copertura leggera.

Caratteristiche e prezzi sono disponibili a pag. 90

Optional:

Thermo insulation cover; Light cover.

Features and prices available on page 90

COLONNA DOCCIA_SHOWER COLUMN



Caratteristiche del prodotto:

Colonna doccia free standing in acciaio inox per esterni. Collegamenti acqua e fissaggio a pavimento con parte incasso.
Soffione a pioggia da 300 mm, con sistema anticalcare. Rubinetto miscelatore con joystick, cartuccia da 35 mm.
Tubo lavapiedi in elastomero azionabile tramite deviatore.

Product characteristics:

Free standing shower column in stainless steel specific for outdoor use. Water connection and fixing system on the floor with built-in part.
Rain shower head diameter 300 mm, with anti-limestone system. Single lever joystick mixer, with 35 mm cartridge.
Elastomer footwasher hose operated by diverter.

Colonna doccia - Parte esterna
Shower column – external part

ZP8087.C3

Colonna doccia - Parte incasso
Shower column – built-in part

R99797

Optional:

Copertura; Piatto doccia in cedro rosso canadese
Caratteristiche e prezzi sono disponibili a pag. 90

Optional:

Shower column cover; Shower footboard in canadian red cedar
Features and prices available on page 90

WAZEBO SINGOLO_SINGLE UNIT



Caratteristiche del prodotto:

Box doccia da outdoor con struttura aperta realizzata in metallo tubolare di colore bianco, completato da una pedana a doghe in WPC.
Soffione a pioggia in acciaio inox Ø 400 mm di colore bianco. Miscelatore monocomando con Joystick, cartuccia da 35 mm.
Tubo lavapiedi in elastomero azionabile tramite deviatore.
Una mensola di appoggio di colore bianco.
Piedini regolabili e fissaggio a terra.

Product characteristics:

*Outdoor shower cabin with open frame made of white tubular metal, footboard in WPC.
Stainless steel rainshowerhead, Ø 400 mm, white colour. Single lever Joystick mixer with 35 mm cartridge.
Elastomer footwasher hose operated by diverter.
One shelf, white colour.
Adjustable feet, floor mounted fixing.*

Wazebo singolo di colore bianco
Wazebo single unit color white

9	WA1	BI
---	-----	----

WAZEBO DOPPIO_DOUBLE UNIT



Caratteristiche del prodotto:

Box doccia doppio da outdoor con struttura aperta realizzata in metallo tubolare di colore bianco, completato da due pedane a doghe in WPC.
Due soffioni a pioggia in acciaio inox Ø 400 mm di colore bianco. Due miscelatori monocomando con Joystick, cartuccia da 35 mm.
Due tubi lavapiedi in elastomero azionabili tramite deviatore.
Due mensole di appoggio di colore bianco.
Piedini regolabili e fissaggio a terra.

Product characteristics:

Outdoor shower cabin with open frame made of white tubular metal, two footboards in WPC.
Two stainless steel rainshowerheads, Ø 400 mm, white colour. Two single lever Joystick mixers with 35 mm cartridge.
Two elastomer footwasher hoses operated by diverter.
Two shelves, white colour.
Adjustable feet, floor mounted fixing.

Wazebo doppio di colore bianco
Wazebo double unit color white

9	WA2	BI
---	-----	----

OPTIONAL

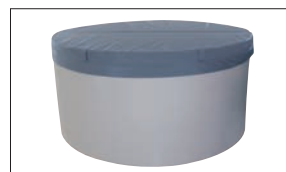

Copertura termica
per Minipool free standing e Minipool incasso

RK5254

*Thermo insulation cover
for free standing and built-in Minipool*



Copertura leggera
per Minipool free standing

RK5118

*Light cover
for free standing Minipool*



Copertura termica
per Quadrat free standing

RK5135

*Thermo insulation cover
for free standing Quadrat*



Copertura termica
per Quadrat incasso

RK5147

*Thermo insulation cover
for built-in Quadrat*



Copertura leggera
per Quadrat free standing

RK5148

*Light cover for
free standing Quadrat*



Copertura termica
per Pool Faraway sagomata come lo specchio d'acqua
356 x 176 x h 0,5 cm

RK5116

*Tailored thermo insulation cover
for Pool Faraway
356 x 176 x h 0,5 cm*



Copertura leggera
per Pool Faraway
585 x 405 cm

RK5115

*Light cover
for Pool Faraway
585 x 405 cm*



Copertura
per colonna doccia ZP8087.C3

R98060

*Cover
for shower column ZP8087.C3*



Gradino in legno okumè
per Minipool free standing

5GDOK

*Step in okumè wood
for free standing Minipool*



Piatto doccia in cedro rosso canadese
per colonna doccia
95 x 95 cm

5P1CE

*Shower footboard in canadian red cedar
95 x 95 cm*

DISEGNI *TECHNICAL DRAWINGS*

MINIPOOL FREE STANDING

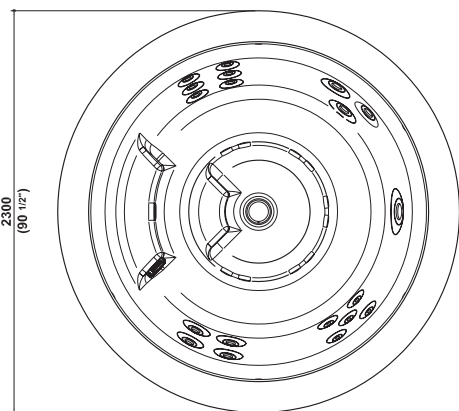
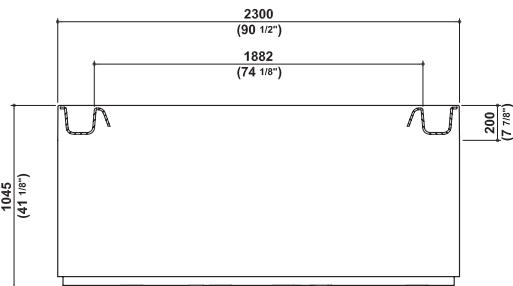

MINIPOOL INCASSO *BUILT-IN*

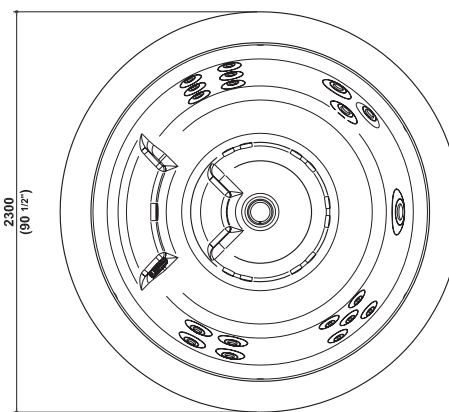
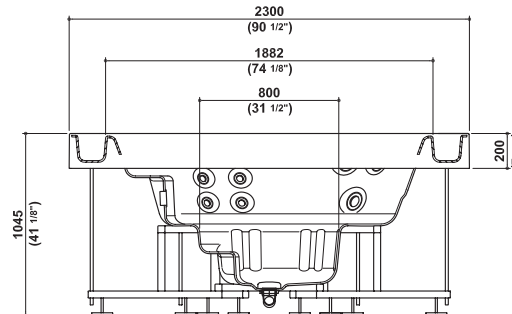

QUADRAT FULL OPTIONAL *FREE STANDING*

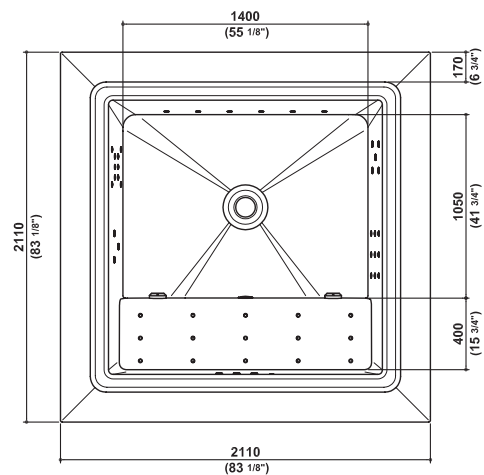
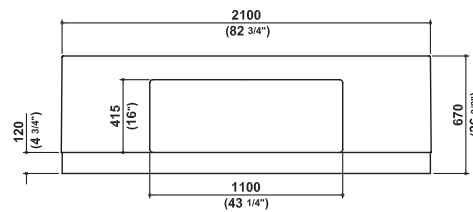

QUADRAT FULL OPTIONAL *INCASSO BUILT-IN*

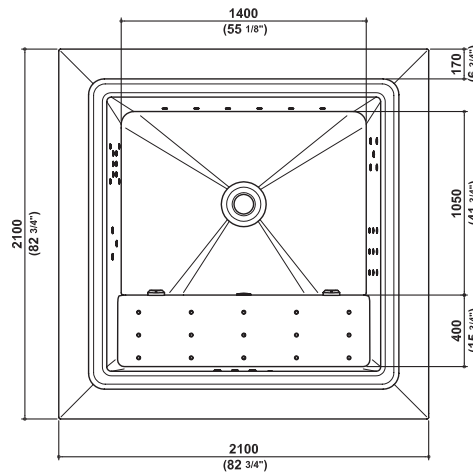
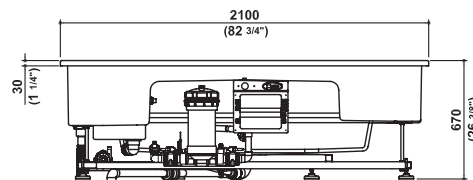

DISEGNI *TECHNICAL DRAWINGS*

QUADRAT RELAX *FULL OPTIONAL*

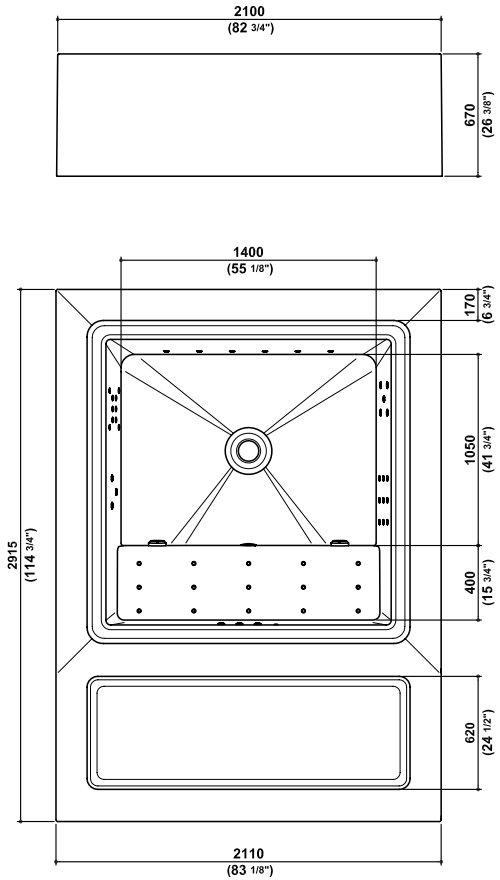

POOL FARAWAY PIASTRE *WITH PLATES*

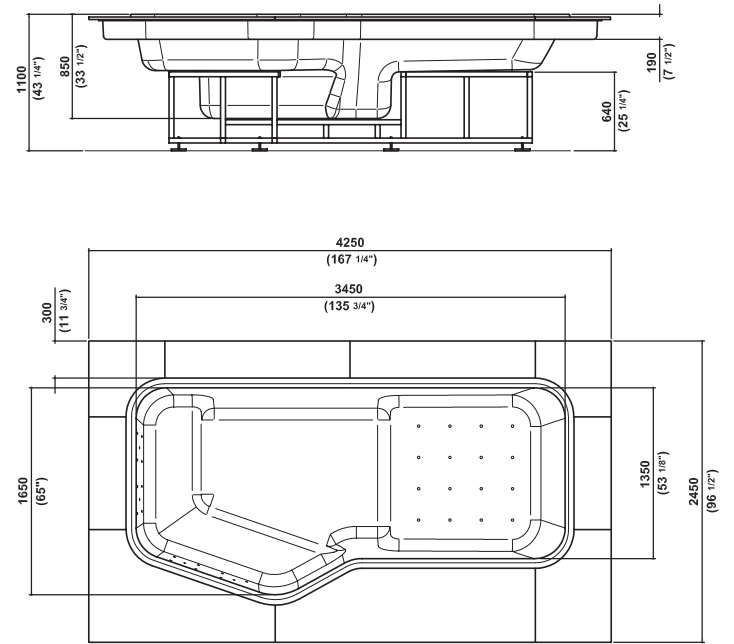

WAZEBO SINGOLO *SINGLE UNIT*

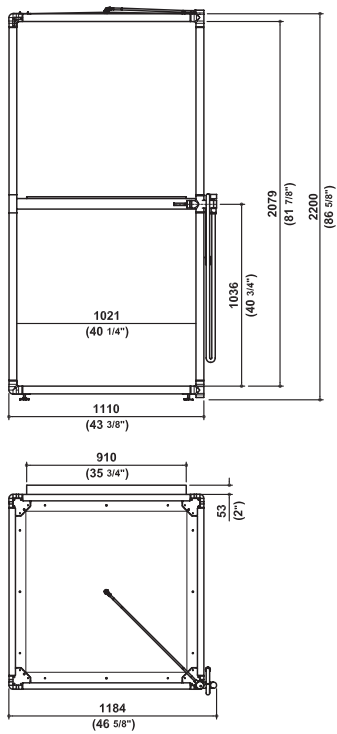

WAZEBO DOPPIO *DOUBLE UNIT*

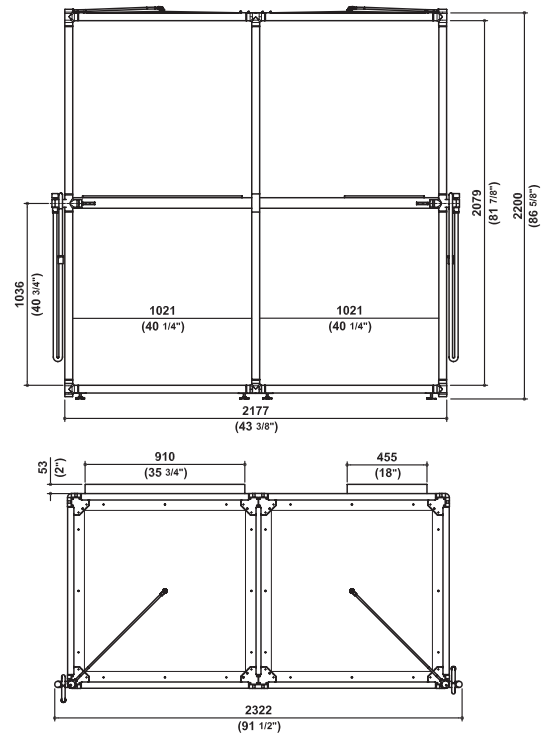

DISEGNI *TECHNICAL DRAWINGS*

COLONNA DOCCIA *SHOWER COLUMN*

PIATTO DOCCIA *SHOWER FOOTBOARD*

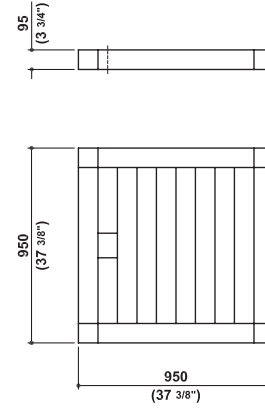
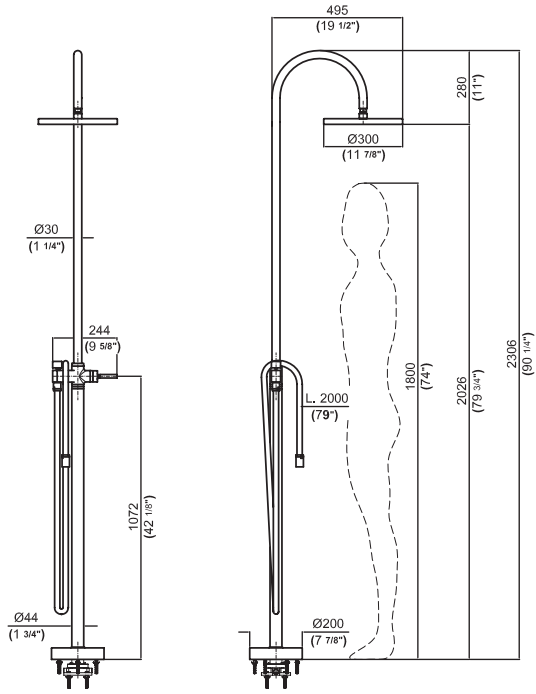

GRADINO *STEP*

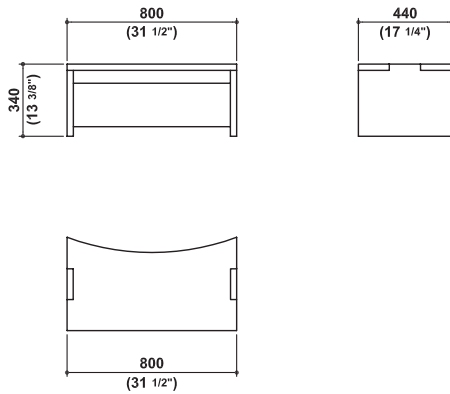

ZUCCHETTI. CONDIZIONI DI VENDITA

Con il conferimento dell'ordine si intendono integralmente accettate tutte le seguenti condizioni di vendita:

PREZZI

I prezzi dei listini Zucchetti sono espressi in € (Euro), sono soggetti a variazioni e non sono impegnativi. Essi si intendono per merce resa franco stabilimento di produzione, IVA e imballo esclusi. Ogni ordine, comunque conferito, potrà essere ritenuto valido solo se accettato mediante regolare conferma d'ordine. Tutte le offerte dirette ed indirette si intendono senza impegno. Il catalogo-listino prezzi Zucchetti è riservato alle aziende e agli operatori economici.

PAGAMENTI

I termini di pagamento specificati in fattura si intendono tassativi: ogni variazione, che non sia stata preventivamente ed espressamente pattuita, verrà respinta. Il ritardato pagamento delle forniture darà luogo all'addebito degli interessi di mora come stabilito dalla vigente normativa. Al verificarsi di pagamenti non eseguiti nei termini convenuti è facoltà del venditore sospendere le consegne e gli eventuali ordini già accettati. Si precisa che nessun pagamento potrà essere differito in caso di contestazione. Eventuali aggiunte o modifiche effettuate dal cliente su ordini da lui trasmessi saranno prive di validità se non comunicate in forma scritta. Nel caso il compratore non paghi quanto dovuto nei tempi prestabiliti o risulti inadempiente ad ulteriori obblighi presenti nelle condizioni di vendita e/o siglati con ulteriori scritti, il venditore avrà la facoltà di risolvere qualsiasi rapporto di fornitura con effetto immediato, trattenendo a titolo di penale le relative somme già pagate, fatta salva ogni ulteriore richiesta di risarcimento del danno. Il tutto senza alcun onere penale o responsabilità nei confronti del compratore.

DATI IDENTIFICATIVI DEL CLIENTE

Il cliente è responsabile di tutti i dati di identificazione forniti a Zucchetti quali: Ragione Sociale - Sede Legale - Codice Fiscale - Partita IVA e quant' altro specificatamente richiesto in materia dalla legislazione vigente.

TERMINI DI CONSEGNA

I termini di consegna sono approssimativi e non danno diritto al compratore di annullare l'ordine o reclamare danni di qualsiasi entità per ritardi derivanti da accidenti di fabbricazione, da scioperi, da trasporti o da altre cause di forza maggiore o caso fortuito. Zucchetti si riserva la facoltà di evadere un ordine con più consegne a seconda delle effettive disponibilità di prodotto.

IMBALLAGGIO

Gli imballi sono eseguiti da personale specializzato, la Zucchetti declina comunque ogni responsabilità.

TRASPORTO

La merce viaggia a rischio e pericolo del committente e, anche se la spedizione è effettuata in porto franco, l'Azienda declina ogni responsabilità per ritardi, guasti, avarie, rotture, ammacchi che si verificassero durante il trasporto. Spetta al committente presentare eventuali reclami al trasportatore facendosi rilasciare una dichiarazione di immediata constatazione, anche se questi è stato scelto da Zucchetti. Zucchetti si riserva la facoltà di addebitare al Cliente gli oneri aggiuntivi al puro costo di trasporto (es. soste, operazioni di scarico particolari, ecc.), eventualmente corrisposti al vettore. Le spese di trasporto, salvo patto contrario, sono a carico del committente.

RESPONSABILITÀ

Tutti gli articoli Zucchetti sono accuratamente provati e controllati. La responsabilità del venditore sulla qualità dei materiali si limita, previa autorizzazione, ad accettare il reso, in porto franco a Gozzano, imballo gratis, di pezzi riscontrati difettosi per disporre la sostituzione, senza essere tenuto a corrispondere alcun indennizzo. Non è possibile inoltre accettare alcuna responsabilità ove i materiali forniti risultassero manomessi. Si esclude qualsiasi tipo di risarcimento per danni diretti o indiretti causati dalla posa in opera di materiale difettoso. È fatto assoluto divieto agli acquirenti di effettuare qualsiasi lavorazione ulteriore sui prodotti Zucchetti. Zucchetti non riceverà merce in restituzione se non sarà da essa stessa autorizzata.

GARANZIA

La garanzia sui prodotti è di 2 anni dalla data di acquisto comprovata da idoneo documento fiscale (ddt, fattura e/o scontrino fiscale).

La garanzia decade nel caso in cui si verificano le seguenti situazioni:

- Deterioramento della finitura superficiale dovuto all'uso di prodotti per la pulizia non idonei
- Deterioramento dei prodotti imputabile ad una installazione effettuata in modo non corretto
- Utilizzo dei prodotti in modo non corretto
- Riparazioni e manutenzioni effettuate in modo non idoneo e senza preventiva autorizzazione dell'Azienda.

La garanzia non è rinnovabile.

Per le condizioni di garanzie delle minipiscine Minipool, Quadrat e Faraway, si prega di far riferimento al relativo Manuale di Uso e Manutenzione.

DISPOSIZIONI GENERALI

Zucchetti si riserva il diritto, in qualsiasi momento, di modificare le caratteristiche tecniche dei prodotti, nonché modificare o sopprimere modelli. Le illustrazioni e le descrizioni contenute nel presente listino o nei cataloghi rappresentano i singoli articoli e non costituiscono impegno di fedele esecuzione. I dettagli, le misure ed i pesi indicati devono ritenersi indicativi e possono essere modificati senza preavviso.

RECLAMI

I reclami devono essere presentati entro 8 giorni dal ricevimento della merce per il mercato italiano ed entro 2 giorni dal ricevimento della merce per i mercati esteri. Dopo tali termini non potranno più essere accettati.

La contestazione dovrà pervenire al fornitore tramite comunicazione scritta contenente: il dettaglio dei difetti riscontrati, il numero di pezzi difettosi rilevati, le modalità di verifica attuate, i riferimenti della consegna (ddt e dettagli etichette apposte sul cartone) ed ogni elemento utile (fotografie) per consentire al fornitore di rintracciare prodotto e relative registrazioni oggetto della contestazione ed eventualmente attuare le prime azioni correttive immediate. Eventuali richieste di reso o rilavorazioni/selezioni presso il cliente saranno autorizzate solo dopo le opportune valutazioni.

Il nessun caso il cliente può sospendere il pagamento del prodotto oggetto di contestazione. Il cliente non potrà effettuare alcuna lavorazione, riparazione o intervento sul prodotto se non preventivamente concordato.

FORO COMPETENTE

Per qualsiasi controversia è espressamente convenuto che si dovrà adire esclusivamente alle competenti autorità giudiziarie di Borgomanero e Novara.

Per quanto non espressamente convenuto valgono le norme di legge vigenti.

ZUCCHETTI. GENERAL SALE CONDITIONS

By agreement of order we intend that all the following conditions are fully accepted:

PRICES

The prices stated in the Zucchetti price-lists are in € (Euro), they are subject to alteration and not binding. The prices have to be considered Ex-Zucchetti factory in Gozzano, packing excluded. Orders are valid only if accepted through regular order confirmation. All Zucchetti direct and indirect offers are not binding. The Zucchetti price list is for enterprises and transactors only.

PAYMENTS

All payments terms are precisely stated on the invoice: any variation, which has not previously and explicitly stipulated, will be rejected. Delayed payments will cause the debit of the relevant bank interests as agreed in the in force law. Any payment not effected within the agreed terms gives us the right to hold deliveries and any order already confirmed. In case of contestation, no payment can be differed. Any addition or modification effected by the customer on purchasing orders will not be valid unless transmitted in writing. In the event that the buyer does not pay as much as it is due, within the agreed terms, or it is found to be in breach of further obligations under the terms of sale and / or signed with additional writings, the seller is entitled to resolve the business relationship with immediate effect. The seller has the right to hold as a penalty the sums already paid, without prejudice to any further claims for damages. All without any criminal burden or liability towards the buyer.

IDENTIFICATION CUSTOMER DATA

The customer is responsible for all the identification data provided to Zucchetti Company as: firm name – head office – fiscal code – VAT number and any other information specifically requested by the existing law.

DELIVERY TERMS

Delivery terms are approximate. Possible delay due to production accidents, strikes, transport or to any others reason of Force Majeure, do not give the right to recede from the purchase contract or to claim for damages. Zucchetti reserves the right to carry out an order in more than one lot according to availability of products.

PACKING

The packing is made by professional people, Zucchetti anyway declines all responsibilities.

TRANSPORT

The delivery is made at buyer's risk even if the term free destination has been agreed. Zucchetti declines all responsibilities for delays, damages, breakages, shortages during transportation. Any claim has to be presented directly to the carrier, even if this one has been chosen by Zucchetti. Zucchetti reserves the right to charge the customer with extra transportation costs previously paid to the carrier (demurrage, special unloading operations, ecc.). Transport costs, unless otherwise agreed, are borne by the customer.

RESPONSIBILITY

All Zucchetti products are carefully tested and checked. Zucchetti responsibility for the material quality is limited to the acceptance of defective goods return, only after previous agreement. The goods must be returned free to Gozzano, without any charge for packing. It is left to Zucchetti decision whether to replace them (in any case without the bond to pay any allowance).

Zucchetti assumes no responsibilities for wrong handling of the supplied articles. Any claim for direct or indirect damages caused by the setting of defective material is excluded. Any further working on goods of our production is prohibited. We will accept goods return only after our previous authorization.

WARRANTY

Our products are covered by 2 years warranty from purchasing date, validated by a fiscal document (delivery note, invoice, etc....)

The warranty does not apply to the following cases:

- Deterioration of surface finishes due to use of inappropriate cleaning products
- Deterioration caused by improper installation
- Damages caused by improper use of the fittings
- Damages caused by repair and maintenance performed incorrectly and without our previous authorization

The warranty cannot be renewed

For the warranty conditions of the Minipool, Quadrat and Faraway pools, please refer to the dedicated Use and Maintenance Manual.

GENERAL TERMS

Zucchetti reserves the right at any time to modify the technical characteristics of the products, as well as to modify or suppress the models. The images and descriptions contained in this price list or in the catalogs represent individual articles and do not constitute a commitment to faithful execution. The details, measurements and weights indicated must be considered as indicative and may be modified without notice.

CLAIMS

Complaints will be accepted only within 8 days from receipt of goods for the Italian market and within 2 days from receipt of goods for foreign markets. No claim will be accepted after these deadlines.

The claim must be sent to the supplier by written notice, detailing the defects found, the number of defective pieces detected, the verification methods implemented, the delivery references (ddt and label details attached to the box) and any useful elements (photographs) to allow the vendor to track down the product, the related records of the claim and possibly implement the first immediate corrective actions.

Any request for return or rework / selection at the customer place will be authorized only after appropriate evaluations.

Under no circumstances the customer can suspend the payment of the product object of the claim. The customer cannot perform any work, repair or intervention on the product unless previously agreed upon.

COMPETENT COURT

In case of contestation, competent courts will be Borgomanero and Novara.

For anything not explicitly stated, laws in force will be applied.

Contatti

Zucchetti Rubinetteria S.p.A.
Via Molini di Resiga, 29
28024 Gozzano (NO) - Italy
Tel. +39.0322.954700
Fax +39.0322.954823
www.zucchettikos.it

Le linee dirette con Zucchetti: Direct lines with Zucchetti

marketing@zucchettidesign.it

per richiedere il punto vendita più vicino, per ogni richiesta di documentazione e di informazioni commerciali
to enquire about the selling point closest to you or to gather business information or documentation

support@zucchettidesign.it

per la risoluzione di ogni problema tecnico e per ricevere un primo servizio di Assistenza Tecnica
to solve any kind of technical problem and get a first technical assistance

contractdivision@zucchettidesign.it

per tutte le richieste legate al mondo Contract
for all the requests concernig the Contract

Il presente catalogo annulla e sostituisce tutti i precedenti. Le immagini ed i dati contenuti nel presente catalogo sono da ritenersi indicativi e possono subire variazioni anche senza alcun preavviso.

This catalogue cancels and replaces all previous editions. Images and data contained in this catalogue are to be considered indicative and may be changed also without any notice.