

# ADDENDUM 2022

# ADDENDUM

2022

## DESIGN COLLECTION

---



IDRAULICI . HYDRAULIC . HYDRAULIQUE . HYDRAULISCH .  
HIDRÁULICO . ГИДРАВЛИЧЕСКИЙ



p. S. 4 parenthesis vertical

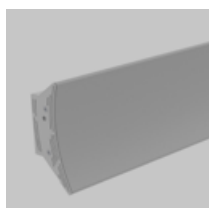

p. S. 8 parenthesis horizontal

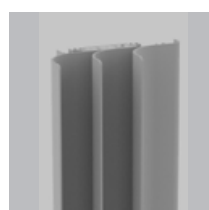

p. S. 12 brasia vertical

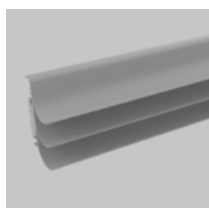

p. S. 16 brasia horizontal



p. S. 18 brasia wide vertical



ELETTRICI . ELECTRICAL . ELECTRIQUE . ELEKTRISCH .  
ELECTRICO . ЭЛЕКТРИЧЕСКИЙ



p. S. 6 parenthesis vertical elec



p. S. 10 parenthesis shelf elec

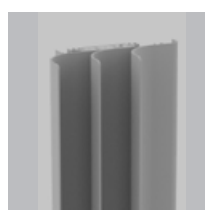

p. S. 14 brasia vertical elec

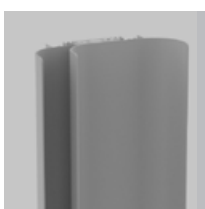

p. S. 20 brasia wide vertical elec

# DESIGN COLLECTION



IDRAULICI . HYDRAULIC . HYDRAULIQUE . HYDRAULISCH .  
HIDRÁULICO . ГИДРАВЛИЧЕСКИЙ

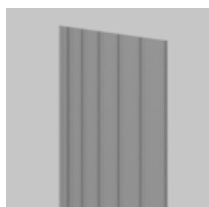

p. S. 22 traccia vertical

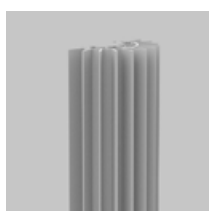

p. S. 26 raysun vertical



ELETTRICI . ELECTRICAL . ELECTRIQUE . ELEKTRISCH .  
ELECTRICO . ЭЛЕКТРИЧЕСКИЙ

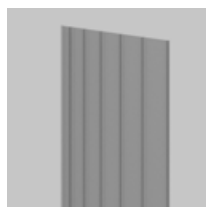

p. S. 24 traccia vertical elec



p. S. 28 raysun vertical elec

# CLASSIC COLLECTION



IDRAULICI . HYDRAULIC . HYDRAULIQUE . HYDRAULISCH .  
HIDRÁULICO . ГИДРАВЛИЧЕСКИЙ



p. S. 30 pentagramma vertical



p. S. 34 dinamo vertical



ELETTRICI . ELECTRICAL . ELECTRIQUE . ELEKTRISCH .  
ELECTRICO . ЭЛЕКТРИЧЕСКИЙ

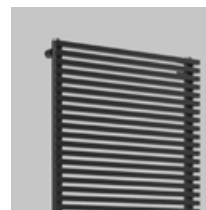

p. S. 32 pentagramma vertical elec



p. S. 35 dinamo vertical elec

► Per accessori, colori, trasporti e condizioni di vendita, consultare il listino "General Price List 1° settembre 2021".  
For accessories, colours, transport et conditions please refer to the "General Price List 1st September 2021".  
Pour accessoires, couleurs, transport et conditions de vente consulter le tarif de prix "General Price List 1er septembre 2021".  
Für Zubehöre, Farben, Transport und Verkaufsbedingungen, siehe sie Preisliste der "General Price List 1. September 2021".  
Para accesorios, colore, transporte y condiciones de venta: consultar la tarifa de precios "General Price List 1 Septiembre 2021".  
Информация по аксессуарам, цветам, транспорту и условиям продажи приведена в прайсе "General Price List 1 сентября 2021 г."



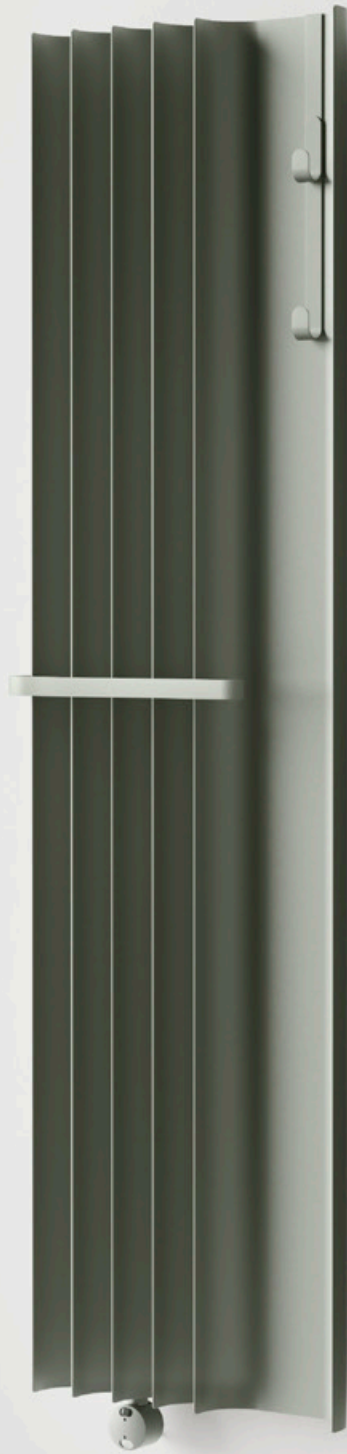

# PARENTHESIS VERTICAL



design by Marco Piva

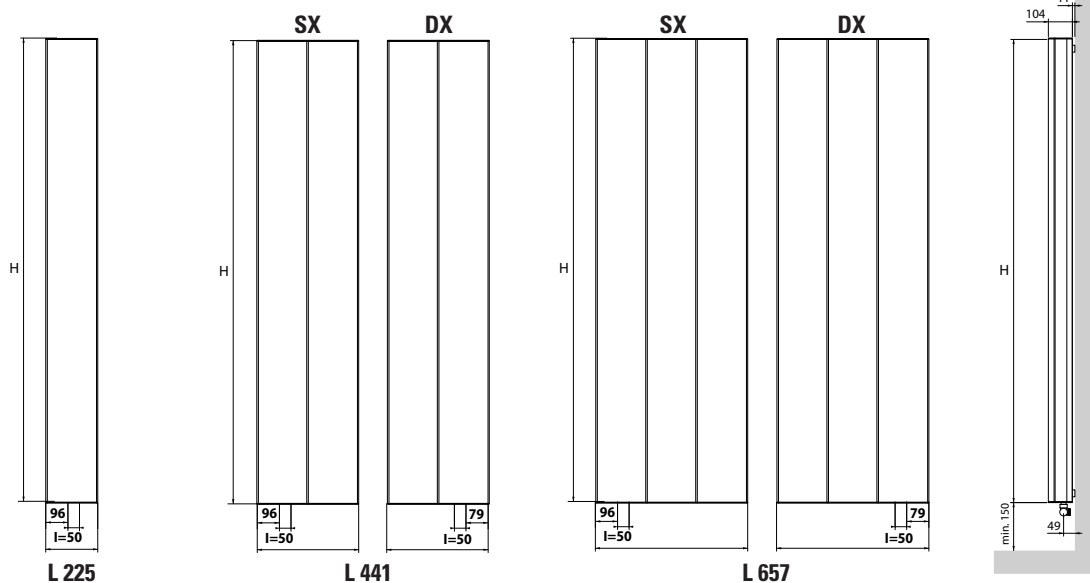
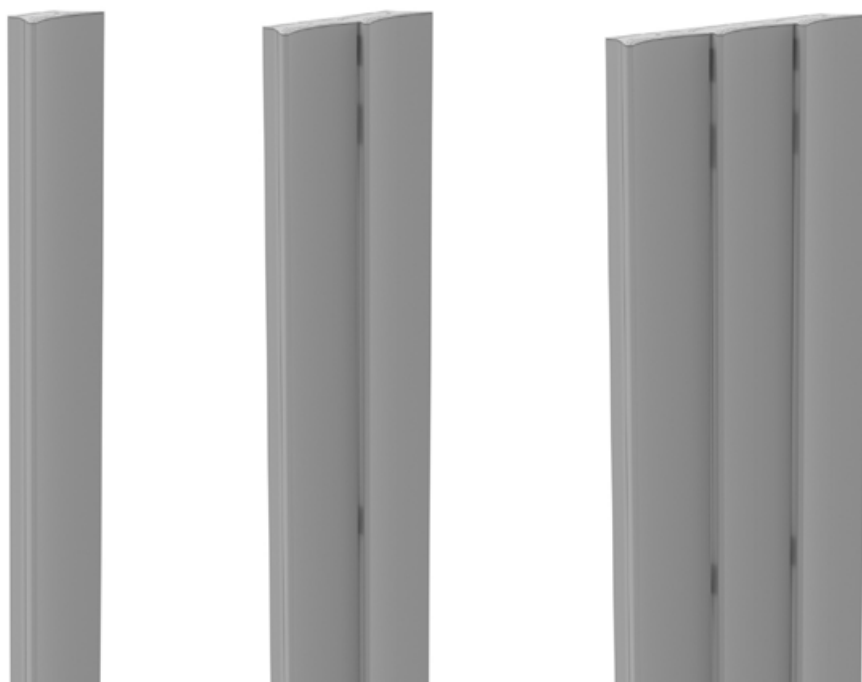

Interasse dal centro foro al muro 49 mm.  
 Distance between hole center and wall 49 mm.  
 Distance du centre du trou au mur 49 mm.  
 Abstand zwischen Lochmitte und Wand 49 mm.  
 Distancia entre el centro del agujero y el muro 49 mm.  
 Расстояние между центром отверстия и стеной - 49 мм.

cod. <b>C409BI - C409CR</b> € 94,00	cod. <b>10102034 - 10102034CR</b> € 153,00	cod. <b>101095 - 101095CR</b> € 72,00	cod. <b>10106234 - 10106234CR</b> € 317,00
p./S. 394	p./S. 390	p./S. 401	p./S. 396
<b>NEW</b>			
cod. <b>C409C</b> € 144,00	cod. <b>10102034C</b> € 237,00	cod. <b>101095C</b> € 104,00	

0039 030 2530054

codice allaccio SX code connection SX code branchement SX Artikel Nr. anschliess SX codigo empalme SX код соединения SX	codice allaccio DX code connection DX code branchement DX Artikel Nr. anschliess DX codigo empalme DX код соединения DX	altezza height hauteur Höhe altura высота	larghezza width largeur Breite ancho ширина	interasse distance between bars entraxe Achsabstand distancia entre centros межцентровое расстояние	peso weight poids Gewicht peso вес	Watt = Kcal/h = 0,860 Kcal/h = Watt × 0,860			prezzo/colori . price/colours . prix/couleurs Preis/Farben . precio/colores . цена/цвета			
						output мощность 75/65-20 watt*	output мощность 55/45-20 watt*	output мощность 55/45-24 watt*	bianco puro opaco pure white matt blanc pur mat mattes reines Weiß blanco puro mate чистый белый матовый RAL 9016 ...V € euro	gruppo group groupe Gruppe grupo группа A ...VC € euro	gruppo group groupe Gruppe grupo группа B ...VM € euro	gruppo group groupe Gruppe grupo группа C ...VS € euro
		H mm	L mm	I mm	Kg	Δt50	Δt30	Δt26				
	FPAR1201...	1203	225	50	9,5	320	168	140	1.050,00	1.260,00	1.313,00	1.470,00
FPARSX1202...	FPARDX1202...	1203	441	50	20	640	338	282	1.730,00	2.076,00	2.163,00	2.422,00
FPARSX1203...	FPARDX1203...	1203	657	50	29	960	508	423	2.768,00	3.322,00	3.460,00	3.876,00
	FPAR1501...	1503	225	50	11,4	368	194	162	1.090,00	1.308,00	1.363,00	1.526,00
FPARSX1502...	FPARDX1502...	1503	441	50	23,5	736	388	323	1.798,00	2.158,00	2.248,00	2.517,00
FPARSX1503...	FPARDX1503...	1503	657	50	35	1104	581	484	2.877,00	3.452,00	3.596,00	4.028,00
	FPAR1801...	1803	225	50	13,5	440	232	193	1.150,00	1.380,00	1.438,00	1.610,00
FPARSX1802...	FPARDX1802...	1803	441	50	27,5	880	463	386	1.900,00	2.280,00	2.375,00	2.660,00
FPARSX1803...	FPARDX1803...	1803	657	50	40,5	1320	695	579	3.135,00	3.762,00	3.919,00	4.389,00
	FPAR2001...	2003	225	50	15	530	280	233	1.190,00	1.428,00	1.488,00	1.666,00
FPARSX2001...	FPARDX2001...	2003	441	50	30	1060	561	468	2.082,00	2.498,00	2.603,00	2.915,00
FPARSX2001...	FPARDX2001...	2003	657	50	45	1590	841	701	3.435,00	4.122,00	4.294,00	4.809,00

- \* I watt hanno valori provvisori in attesa di certificazione Δt50.
- \* The watt values are not definitive awaiting for Δt50 certification.
- \* Le nombre de Watts est une valeur indiquée à titre provisoire dans l'attente de la certification Δt50.
- \* Die Wattwerte sind vorläufig bis zur Δt50 Zertifizierung.
- \* Los Vativos tienen valores provisionales en espera de la certificación Δt50.
- \* До получения сертификата Δt50 приводится предварительное значение мощности в ваттах.

Massima pressione di esercizio: 8 bar <b>Materiale: Alluminio</b>	Maximum working pressure: 8 bar. <b>Material: aluminium</b>	Pression d'exercice maximale: 8 bars <b>Matériel: aluminium</b>	Maximaler Betriebsdruck: 8 bar <b>Material: Aluminium</b>	Presion maxima de trabajo: 8 bar <b>Material: Aluminio</b>	Максимальное рабочее давление – 8 бар <b>Материал – алюминий</b>
--	--	--	--	---	---



Appendi accappatoio a richiesta  
Bathrobe hanger on request  
Porte-peignoir sur demande  
Bademantelaufhänger Optional  
Colgador albornoz bajo pedido  
Вешалка для халата по запросу

codice code code Artikel Nr. codigo код	prezzo/colori . price/colours . prix/couleurs Preis/Farben . precio/colores . цена/цвета				Acciaio inox spazzolato Stainless steel brushed Acier inoxydable brossé Gebürsteter Edelstahl Acero inoxidable satinado Брашированная Нержавеющая Стальx
	bianco puro opaco pure white matt blanc pur mat mattes reines Weiß blanco puro mate чистый белый матовый RAL 9016 € euro	gruppo group groupe Gruppe grupo группа A € euro	gruppo group groupe Gruppe grupo группа B € euro	gruppo group groupe Gruppe grupo группа C € euro	
FPAR010	160,00	192,00	200,00	224,00	160,00

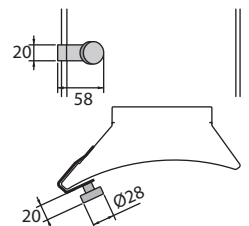

Appendi accappatoio a richiesta  
Bathrobe hanger on request  
Porte-peignoir sur demande  
Bademantelaufhänger Optional  
Colgador albornoz bajo pedido  
Вешалка для халата по запросу

codice code code Artikel Nr. codigo код	prezzo/colori . price/colours . prix/couleurs Preis/Farben . precio/colores . цена/цвета				Acciaio inox spazzolato Stainless steel brushed Acier inoxydable brossé Gebürsteter Edelstahl Acero inoxidable satinado Брашированная Нержавеющая Стальx
	bianco puro opaco pure white matt blanc pur mat mattes reines Weiß blanco puro mate чистый белый матовый RAL 9016 € euro	gruppo group groupe Gruppe grupo группа A € euro	gruppo group groupe Gruppe grupo группа B € euro	gruppo group groupe Gruppe grupo группа C € euro	
FPAR015	138,00	166,00	173,00	193,00	138,00

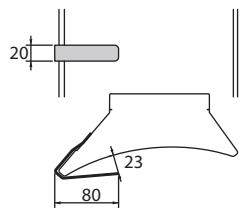

Barra portasciugamani a richiesta  
Towel rail on request  
Barre porte-serviettes sur demande  
Handtuchhalter Optional  
Toallero bajo pedido  
Полотенцедержатель по запросу

codice code code Artikel Nr. codigo код	prezzo/colori . price/colours . prix/colours Preis/Farben . precio/colores . цена/цвета				Acciaio inox spazzolato Stainless steel brushed Acier inoxydable brossé Gebürsteter Edelstahl Acero inoxidable satinado Брашированная Нержавеющая Стальx
	bianco puro opaco pure white matt blanc pur mat mattes reines Weiß blanco puro mate чистый белый матовый RAL 9016 € euro	gruppo group groupe Gruppe grupo группа A € euro	gruppo group groupe Gruppe grupo группа B € euro	gruppo group groupe Gruppe grupo группа C € euro	
FPAR020	250,00	300,00	313,00	350,00	250,00

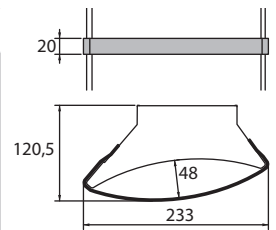

# PARENTHESIS VERTICAL ELEC



design by Marco Piva



Interasse dal centro foro al muro 49 mm.  
Distance between hole center and wall 49 mm.  
Distance du centre du trou au mur 49 mm.  
Abstand zwischen Lochmitte und Wand 49 mm.  
Distancia entre el centro del agujero y el muro 49 mm.  
Расстояние между центром отверстия и стеной - 49 мм.

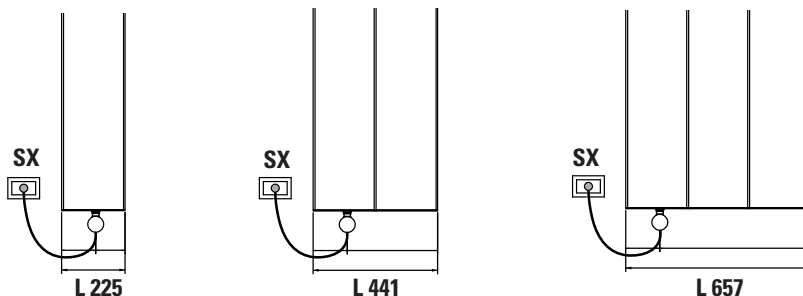

SP1 / SP2

**A richiesta:** Copriresistenza nella stessa finitura del radiatore  
**On request:** Heating element cover as per radiator finish  
**Sur demande:** Couverture du thermostat dans la même finition du radiateur  
**Optional:** Heizstab Abdeckung in der gleichen Ausführung wie der Heizkörper  
**Bajo pedido:** Protección resistencia en el mismo acabado que el radiador  
**По запросу:** Цвет покрытия терморегулятора соответствует цвету радиатора

p./S. 379

a partire da - from - à partir de - ab - a partir de - or  
€ 78,00

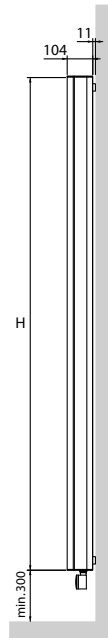

**Mod SP1:** resistenza elettrica con infrarossi munita di telecomando di serie + cavo 1200mm + spina schuko+ glicole  
**Mod SP2:** resistenza elettrica con infrarossi CI.2 munita di telecomando + cavo 900mm + fil pilote + glicole. **Solo per il mercato francese**  
**Mod SP1 / SP2: programmazione giornaliera / settimanale**

**Mod SP1:** infraréd programmable thermostat as standard + cable 1200 mm + schuko plug + glycole  
**Mod SP2:** infraréd programmable thermostat CI.2 + cable 900 mm + fil pilote + glycole. **Only for French market**  
**Mod SP1 / SP2: daily / weekly programming**

**Mod SP1:** Thermostat programmable infra-rouge en série + câble 1200 mm + prose Schuko + glycol  
**Mod SP2:** Thermostat programmable infra-rouge CI.2 + câble 900 mm + fil pilote + glycol. **Pour le marché français seulement**  
**Mod SP1 / SP2: programmation journalière / hebdomadaire**

**Mod SP1:** Heizstab mit Infrarot ausgeschattet mit Fernbedienung standardmäßig + 1200 mm Kabel + Schukostecker + Glykol  
**Mod SP2:** Heizstab mit Infrarot ausgeschattet mit Fernbedienung CI.2 + 900 mm Kabel + fil pilote + Glykol. **Nur für französischen Markt**  
**Mod SP1 / SP2: Tägliche / Wöchentliche Programmierung**

**Mod SP1:** Resistencia eléctrica con infrarrojo provisto de control remoto de serie + 1200 mm cable + clavija schuko + glycole  
**Mod SP2:** Resistencia eléctrica con infrarrojo provisto de control remoto CI.2 + 900 mm cable + fil pilote + glycole. **Solo por mercado francés**  
**Mod SP1 / SP2: Programación diaria/semana**

**Mod SP1:** гинфракрасный программируемый термостат стандартный комплект поставки + кабель 1200мм + электрическая вилка + гликоль  
**Mod SP2:** гинфракрасный программируемый термостат класс II + кабель 900мм + гликоль. **Только для рынка Франции**  
**Mod SP1 / SP2: Дневное/недельное программирование**

p./S. 379

**Mod. ER1 / ER2:** kit termostato ambiente con programmazione giornaliera / settimanale e ricevitore in radiofrequenza per scatola a muro (installazione obbligatoria). Copriresistenza nella stessa finitura del radiatore

**Mod. ER2: solo per il mercato francese**

**Mod. ER1 / ER2:** room thermostat kit with daily / weekly programming and wireless receiver for wall box (mandatory installation). Heating element cover as per radiator finish

**Mod. ER2: only for the French market**

**Mod. ER1/ER2:** kit de thermostat d'ambiance pour la programmation journalière / hebdomadaire et récepteur à radiofréquence pour connexion au mur (installation obligatoire). Couverture du thermostat dans la même finition du radiateur

**Mod. ER2: seulement pour le marché Français**

**Mod. ER1 / ER2:** Raumthermostat-Kit mit Tägliche / Wöchentlicher Programmierung und Hochfrequenzempfänger für Wandbox (obligatorische Installation). Heizstab Abdeckung in der gleichen Ausführung wie der Heizkörper

**Mod. ER2: nur für den französischen Markt**

**Mod. ER1 / ER2:** kit de termostato de ambiente con programación diaria / semanal y receptor de radiofrecuencia para caja de pared (instalación obligatoria). Protección resistencia en el mismo acabado que el radiador

**Mod. ER2: solo para el mercado francés**

**Mod. ER1 / ER2:** комплект комнатного термостата с Дневное / недельное программированием и беспроводным приемником для настенной коробки (обязательная установка). Цвет покрытия терморегулятора соответствует цвету радиатора

**Mod. ER2: только для французского рынка**

p./S. 379

Versione mista fattibile su richiesta con l'uso di valvole remote. **Consultare SEMPRE l'ufficio tecnico per la fattibilità +39 030 2530054**

Mixed version available on request by the use of remote valves. **Please always check the feasibility with the technical staff at +39 030 2530054**

Version mixte réalisable sur demande avec l'utilisation de vannes déportées. **Toujours consulter le bureau technique pour vérifier la faisabilité, tel. +39 030 2530054**

Gemischte Version Optional mit Fernventilen möglich. **Bitte immer die technische Abteilung nach Machbarkeit fragen, Tel. +39 030 2530054**

Version mixta factible bajo pedido con el uso de válvulas remotas. **Siempre consulte con el departamento técnico para verificar la viabilidad, tel. +39 030 2530054**  
Смешанная версия доступна по запросу с использованием клапанов с дистанционным управлением. **Всегда обращаться в технический отдел для выяснения возможности исполнения +39 030 2530054**



SP1  
SP2

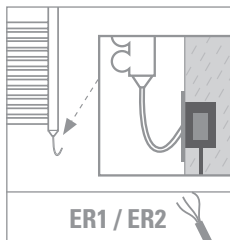

ER1 / ER2



**COLOURS p./S. 200**

**Mod. SP1 / SP2**



**Mod. ER1 / ER2**



prezzo del radiatore + resistenza elettrica mod. SP1 - cl.1 / mod. SP2 - cl.2 + glicole  
 radiator price + heating element mod. SP1 - cl.1 / mod. SP2 - cl.2 + glycol  
 prix du radiateur + resistance électrique mod. SP1 - cl.1 / mod. SP2 - cl.2 + glycol  
 Heizkörperpreis inkl. Heizstab Elec mod. SP1 - cl.1 / mod. SP2 - cl.2 + Glykol  
 precio del radiadore + resistencia eléctrica mod. SP1 - cl.1 / mod. SP2 - cl.2 + glicole  
 цена радиатор + электротен мод. SP1 - cl.1 / mod. SP2 - cl.2 + гликоль

prezzo del radiatore + resistenza elettrica mod. ER1 - cl.1 / mod. ER2 - cl.2 + glicole  
 radiator price + heating element mod. ER1 - cl.1 / mod. ER2 - cl.2 + glycol  
 prix du radiateur + resistance électrique mod. ER1 - cl.1 / mod. ER2 - cl.2 + glycol  
 Heizkörperpreis inkl. Heizstab Elec mod. ER1 - cl.1 / mod. ER2 - cl.2 + Glykol  
 precio del radiadore + resistencia eléctrica mod. ER1 - cl.1 / mod. ER2 - cl.2 + glicole  
 цена радиатор + электротен мод. ER1 - cl.1 / mod. ER2 - cl.2 + гликоль

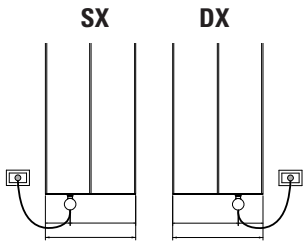

Watt = Kcal/h ÷ 0,860  
 Kcal/h = Watt × 0,860

codice allaccio SX code connection SX code branchement SX Artikel Nr. anschliess SX codigo empalme SX код соединения SX	codice allaccio DX code connection DX code branchement DX Artikel Nr. anschliess DX codigo empalme DX код соединения DX	altezza height hauteur Höhe altura высота	larghezza width largeur Breite ancho ширина	output versione elettrica output for electrical version puissance en version électrique Output für elektrische Ausführung output versione agua elettrica выход электрического варианта	bianco puro opaco pure white matt blanc pur mat mattes reines Weiß blanco puro mate чистый белый матовый	gruppo group groupe Gruppe grupo группа	gruppo group groupe Gruppe grupo группа	gruppo group groupe Gruppe grupo группа	gruppo group groupe Gruppe grupo группа	bianco puro opaco pure white matt blanc pur mat mattes reines Weiß blanco puro mate чистый белый матовый	gruppo group groupe Gruppe grupo группа	gruppo group groupe Gruppe grupo группа	gruppo group groupe Gruppe grupo группа
		H mm	L mm	watt	RAL 9016	A	B	C	RAL 9016	A	B	C	
		...	...	...	...VESP € euro	...VCESP € euro	...VMESP € euro	...VSESP € euro	...VEER € euro	...VCEER € euro	...VMEER € euro	...VSEER € euro	
FPARSX1201...	FPARDX1201...	1280	225	400	1.700,00	1.910,00	1.963,00	2.120,00	1.890,00	2.100,00	2.153,00	2.310,00	
FPARSX1202...	FPARDX1202...	1280	441	700	2.380,00	2.726,00	2.813,00	3.072,00	2.570,00	2.916,00	3.003,00	3.262,00	
FPARSX1203...	FPARDX1203...	1280	657	1000	3.418,00	3.972,00	4.110,00	4.526,00	3.608,00	4.162,00	4.300,00	4.716,00	
FPARSX1501...	FPARDX1501...	1580	225	400	1.740,00	1.958,00	2.013,00	2.176,00	1.930,00	2.148,00	2.203,00	2.366,00	
FPARSX1502...	FPARDX1502...	1580	441	700	2.448,00	2.808,00	2.898,00	3.167,00	2.638,00	2.998,00	3.088,00	3.357,00	
FPARSX1503...	FPARDX1503...	1580	657	1000	3.527,00	4.102,00	4.246,00	4.678,00	3.717,00	4.292,00	4.436,00	4.868,00	
FPARSX1801...	FPARDX1801...	1880	225	700	1.800,00	2.030,00	2.088,00	2.260,00	1.990,00	2.220,00	2.278,00	2.450,00	
FPARSX1802...	FPARDX1802...	1880	441	1000	2.550,00	2.930,00	3.025,00	3.310,00	2.740,00	3.120,00	3.215,00	3.500,00	
FPARSX1803...	FPARDX1803...	1880	657	1400	-	-	-	-	3.975,00	4.602,00	4.759,00	5.229,00	
FPARSX2001...	FPARDX2001...	2080	225	700	1.840,00	2.078,00	2.138,00	2.316,00	2.030,00	2.268,00	2.328,00	2.506,00	
FPARSX2001...	FPARDX2001...	2080	441	1000	2.732,00	3.148,00	3.253,00	3.565,00	2.922,00	3.338,00	3.443,00	3.755,00	
FPARSX2001...	FPARDX2001...	2080	657	1400	-	-	-	-	4.275,00	4.962,00	5.134,00	5.649,00	

- Incluso il termostato
- Included room control
- Inclus boîtier de régulation
- Inkl. Raumthermostat
- Incluido termostato por ambiente
- Включая термостат

Scatola termostato bianca di serie per radiatori bianchi. Scatola termostato cromata di serie per radiatori colorati e finiture inox.  
 Standard white thermostat box for white radiators. Standard chromed thermostat box for coloured and stainless steel finishings radiators.  
 Boîtier thermostat blanc de série pour radiateurs blancs. Boîtier thermostat chromée de série pour radiateurs colorés et finitions inox.  
 Serienmäßig weißes Thermostatgehäuse für weiße Heizkörper. Serienmäßig verchromte Thermostatgehäuse für bunte Heizkörper und Edelstahlfinish.  
 Caja de termostato blanca de serie para radiadores blancos. Caja de termostato cromado de serie para radiadores coloreados y acabados inox.  
 Корпус термостата белый стандартный для белых радиаторов. Стандартный хромированный термостат для цветных радиаторов и радиаторов в отделке нержавеющей стали.



Appendi accappatoio a richiesta  
 Bathrobe hanger on request  
 Porte-peignoir sur demande  
 Bademantelaufhänger Optional  
 Colgador albornoz bajo pedido  
 Вешалка для халата по запросу

prezzo/colori . price/colours . prix/couleurs Preis/Farben . precio/colores . цена/цвета					
codice code code Artikel Nr. codigo код	bianco puro opaco pure white matt blanc pur mat mattes reines Weiß blanco puro mate чистый белый матовый	gruppo group groupe Gruppe grupo группа	gruppo group groupe Gruppe grupo группа	gruppo group groupe Gruppe grupo группа	Acciaio inox spazzolato Stainless steel brushed Acier inoxydable brossé Gebürsteter Edelstahl Acero inoxidable satinado Брашированная Стальxs
	RAL 9016	A	B	C	XS
	€ euro	€ euro	€ euro	€ euro	€ euro
FPAR010	160,00	192,00	200,00	224,00	160,00

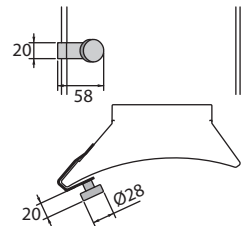

Appendi accappatoio a richiesta  
 Bathrobe hanger on request  
 Porte-peignoir sur demande  
 Bademantelaufhänger Optional  
 Colgador albornoz bajo pedido  
 Вешалка для халата по запросу

prezzo/colori . price/colours . prix/couleurs Preis/Farben . precio/colores . цена/цвета					
codice code code Artikel Nr. codigo код	bianco puro opaco pure white matt blanc pur mat mattes reines Weiß blanco puro mate чистый белый матовый	gruppo group groupe Gruppe grupo группа	gruppo group groupe Gruppe grupo группа	gruppo group groupe Gruppe grupo группа	Acciaio inox spazzolato Stainless steel brushed Acier inoxydable brossé Gebürsteter Edelstahl Acero inoxidable satinado Брашированная Стальxs
	RAL 9016	A	B	C	XS
	€ euro	€ euro	€ euro	€ euro	€ euro
FPAR015	138,00	166,00	173,00	193,00	138,00

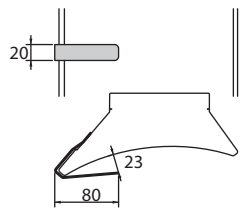

Barra portasciugamani a richiesta  
 Towel rail on request  
 Barre porte-serviettes sur demande  
 Handtuchhalter Optional  
 Toallero bajo pedido  
 Полотенцедержатель по запросу

prezzo/colori . price/colours . prix/couleurs Preis/Farben . precio/colores . цена/цвета					
codice code code Artikel Nr. codigo код	bianco puro opaco pure white matt blanc pur mat mattes reines Weiß blanco puro mate чистый белый матовый	gruppo group groupe Gruppe grupo группа	gruppo group groupe Gruppe grupo группа	gruppo group groupe Gruppe grupo группа	Acciaio inox spazzolato Stainless steel brushed Acier inoxydable brossé Gebürsteter Edelstahl Acero inoxidable satinado Брашированная Стальxs
	RAL 9016	A	B	C	XS
	€ euro	€ euro	€ euro	€ euro	€ euro
FPAR020	250,00	300,00	313,00	350,00	250,00

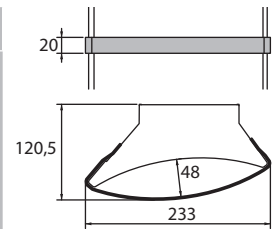

# PARENTHESIS HORIZONTAL



design by Marco Piva



Interasse dal centro foro al muro 49 mm.  
 Distance between hole center and wall 49 mm.  
 Distance du centre du trou au mur 49 mm.  
 Abstand zwischen Lochmitte und Wand 49 mm.  
 Distancia entre el centro del agujero y el muro 49 mm.  
 Расстояние между центром отверстия и стеной - 49 мм.

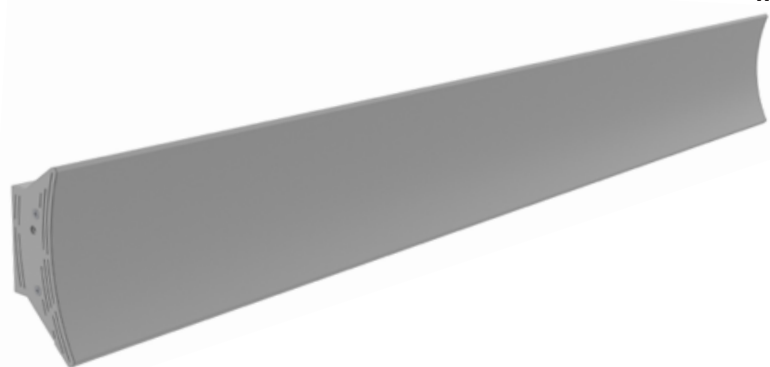
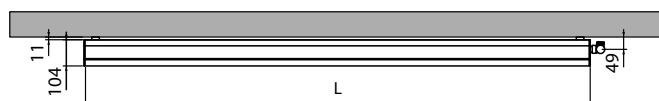

H 225

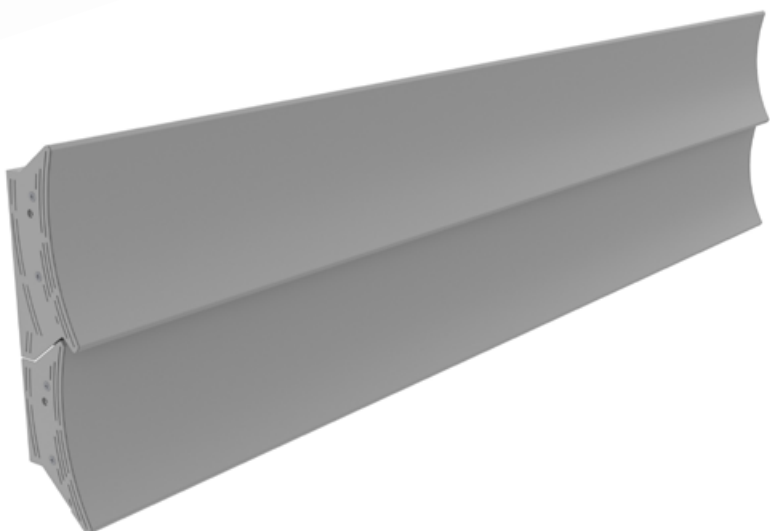
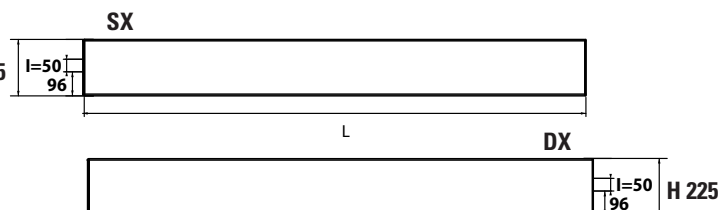

H 441

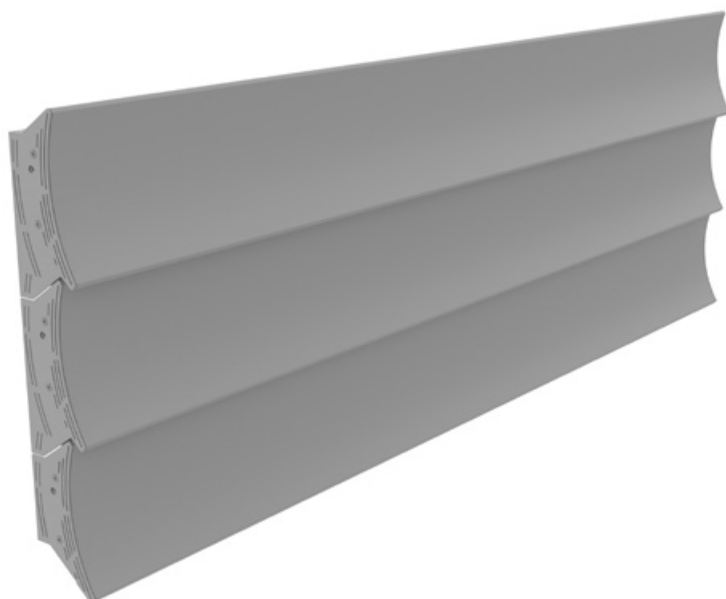
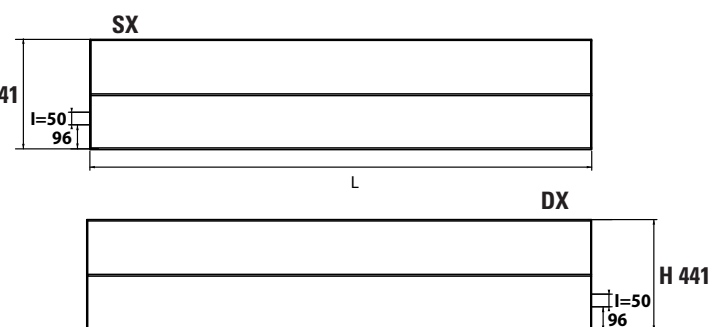

H 657

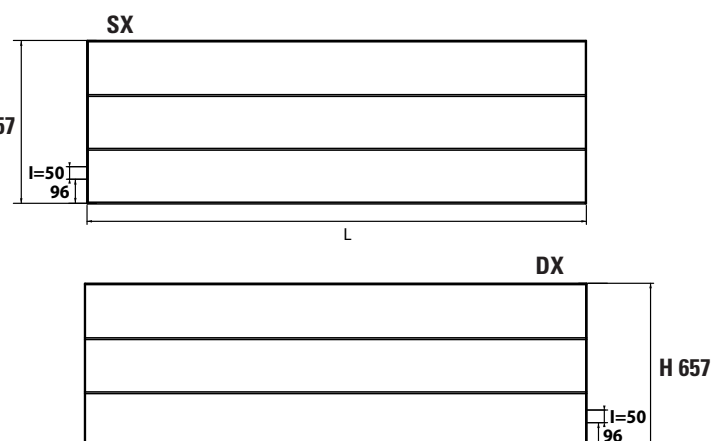

**COLOURS p./S. 200**

codice allaccio <b>SX</b> code connection <b>SX</b> code branchement <b>SX</b> Artikel Nr. anschluss <b>SX</b> codigo empalme <b>SX</b> код соединения <b>SX</b>	codice allaccio <b>DX</b> code connection <b>DX</b> code branchement <b>DX</b> Artikel Nr. anschluss <b>DX</b> codigo empalme <b>DX</b> код соединения <b>DX</b>	larghezza width largeur Breite ancho ширина  L mm	altezza height hauteur Höhe altura высота  H mm	interasse distance between bars entraxe Achsabstand distancia entre centros межцентровое расстояние  I mm	peso weight poids Gewicht peso вес  Kg	Watt = Kcal/h ÷ 0,860 Kcal/h = Watt × 0,860			prezzo/colori . price/colours . prix/couleurs Preis/Farben . precio/colores . цена/цвета			
						output мощность  75/65-20  watt*  Δt50	output мощность  55/45-20  watt*  Δt30	output мощность  55/45-24  watt*  Δt26	bianco puro opaco pure white matt blanc pur mat mattes reines Weiß blanco puro mate чистый белый матовый  RAL 9016  ...H € euro	gruppo group groupe Gruppe grupo группа  A  ...HC € euro	gruppo group groupe Gruppe grupo группа  B  ...HM € euro	gruppo group groupe Gruppe grupo группа  C  ...HS € euro
FPARSX1201...	FPARDX1201...	1206	225	50	9,5	320	168	140	1.202,00	1.442,00	1.503,00	1.683,00
FPARSX1202...	FPARDX1202...	1206	441	50	20	640	338	282	1.981,00	2.377,00	2.476,00	2.773,00
FPARSX1203...	FPARDX1203...	1206	657	50	29	960	508	423	3.168,00	3.802,00	3.960,00	4.435,00
FPARSX1501...	FPARDX1501...	1506	225	50	11,4	368	194	162	1.248,00	1.498,00	1.560,00	1.747,00
FPARSX1502...	FPARDX1502...	1506	441	50	23,5	736	388	323	2.058,00	2.470,00	2.573,00	2.881,00
FPARSX1503...	FPARDX1503...	1506	657	50	35	1104	581	484	3.293,00	3.952,00	4.116,00	4.610,00
FPARSX1801...	FPARDX1801...	1806	225	50	13,5	440	232	193	1.317,00	1.580,00	1.646,00	1.844,00
FPARSX1802...	FPARDX1802...	1806	441	50	27,5	880	463	386	2.175,00	2.610,00	2.719,00	3.045,00
FPARSX1803...	FPARDX1803...	1806	657	50	40,5	1320	695	579	3.588,00	4.306,00	4.485,00	5.023,00
FPARSX2001...	FPARDX2001...	2006	225	50	15	530	280	233	1.363,00	1.636,00	1.704,00	1.908,00
FPARSX2001...	FPARDX2001...	2006	441	50	30	1060	561	468	2.383,00	2.860,00	2.979,00	3.336,00
FPARSX2001...	FPARDX2001...	2006	657	50	45	1590	841	701	3.932,00	4.718,00	4.915,00	5.505,00

- \* I watt hanno valori provvisori in attesa di certificazione Δt50.
- \* The watt values are not definitive awaiting for Δt50 certification.
- \* Le nombre de Watts est une valeur indiquée à titre provisoire dans l'attente de la certification Δt50.
- \* Die Wattwerte sind vorläufig bis zur Δt50 Zertifizierung.
- \* Los Vatios tienen valores provisionales en espera de la certificación Δt50.
- \* До получения сертификата Δt50 приводится предварительное значение мощности в ваттах.

Massima pressione di esercizio: 8 bar  
**Materiale: Alluminio**

Maximum working pressure: 8 bar.  
**Material: aluminium**

Pression d'exercice maximale: 8 bars  
**Matériel: aluminium**

Maximaler Betriebsdruck: 8 bar  
**Material: Aluminium**

Presión maxima de trabajo: 8 bar  
**Material: Aluminio**

Максимальное рабочее давление – 8 бар  
**Материал – алюминий**

			
cod. <b>C409BI - C409CR</b> € 94,00 p./S. 394	cod. <b>10102034 - 10102034CR</b> € 153,00 p./S. 390	cod. <b>101095 - 101095CR</b> € 72,00 p./S. 401	cod. <b>10106234 - 10106234CR</b> € 317,00 p./S. 396
<b>NEW</b>			
			
cod. <b>C409C</b> € 144,00	cod. <b>10102034C</b> € 237,00	cod. <b>101095C</b> € 104,00	

# PARENTHESIS SHELF ELEC

eco  
design



design by Marco Piva

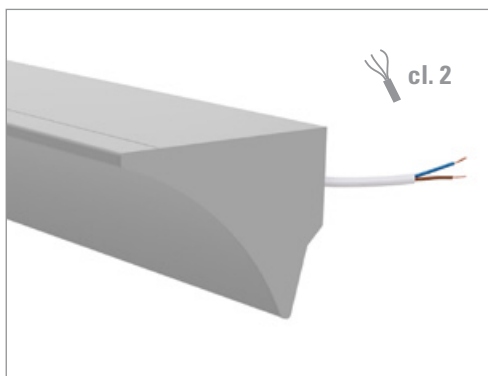
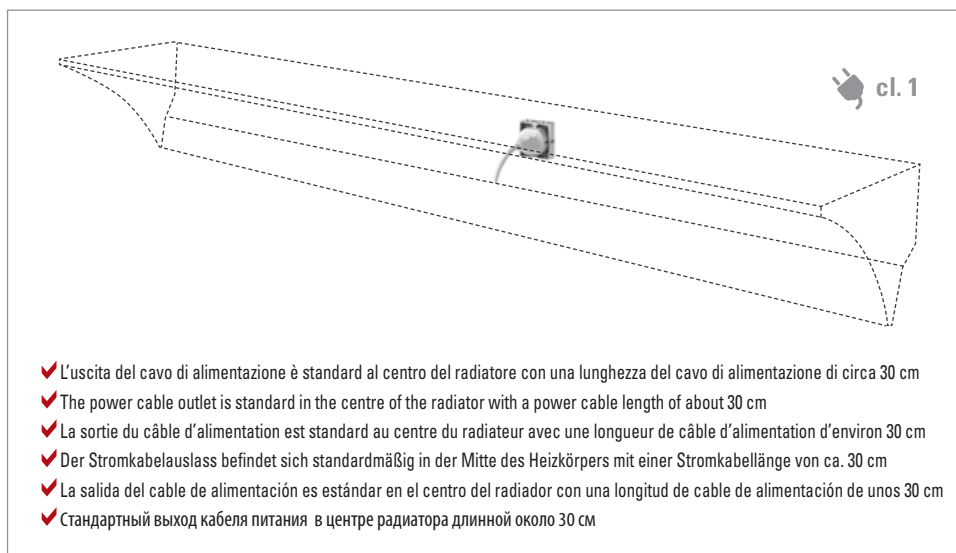
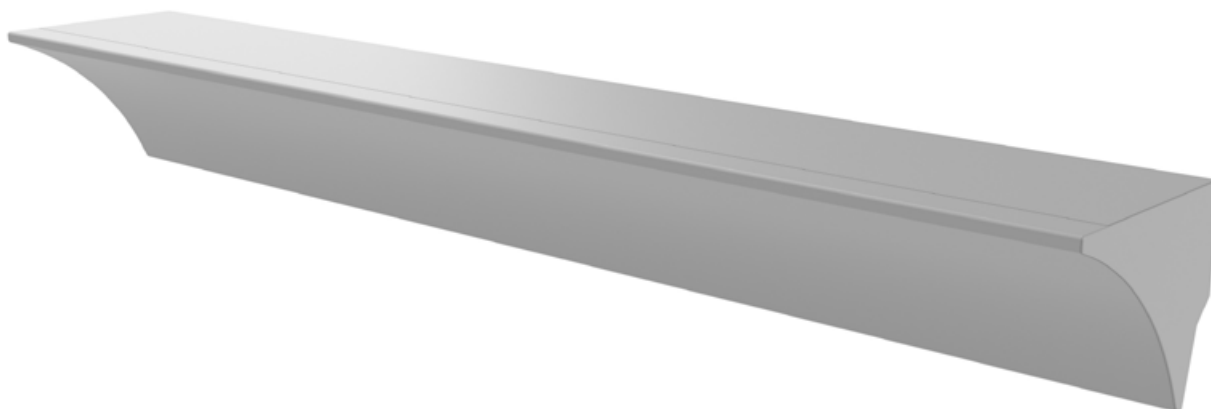
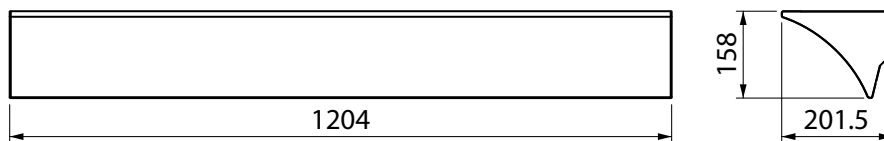

**COLOURS p./S. 200**

versione solo elettrica  
only electrical version  
version électrique seule  
elektrische Ausführung  
versión sólo eléctrica  
электрическая версия

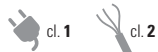

				Watt = Kcal/h ÷ 0,860 Kcal/h = Watt × 0,860	prezzo del radiatore + resistenza elettrica + glicole radiator price + heating element + glycole prix du radiateur + resistance électrique + glycol Heizkörperpreis inkl. Heizstab Elec Easy + Glykol precio del radiadore + resistencia eléctrica + glycole цена радиатор + электротен + гликоль				
codice code code Artikel Nr. codigo код	larghezza width largeur Breite ancho ширина	altezza height hauteur Höhe altura высота	peso weight poids Gewicht peso вес	output versione elettrica output for electrical version puissance en version électrique Output für elektrische Ausführung output versione agua elettrica выход электрического варианта	bianco puro opaco pure white matt blanc pur mat mattes reines Weiß blanco puro mate чистый белый матовый	gruppo group groupe Gruppe grupo группа	gruppo group groupe Gruppe grupo группа	gruppo group groupe Gruppe grupo группа	
	L mm	H mm	Kg	watt	<b>RAL 9016</b> ...HE € euro	A ...HCE € euro	B ...HME € euro	C ...HSE € euro	
FPARSH12...	1204	158	11	200	1.850,00	2.220,00	2.313,00	2.590,00	

- \* I watt hanno valori provvisori in attesa di certificazione Δt50.
- \* The watt values are not definitive awaiting for Δt50 certification.
- \* Le nombre de Watts est une valeur indiquée à titre provisoire dans l'attente de la certification Δt50.
- \* Die Wattwerte sind vorläufig bis zur Δt50 Zertifizierung.
- \* Los Vativos tienen valores provisionales en espera de la certificación Δt50.
- \* До получения сертификата Δt50 приводится предварительное значение мощности в ваттах.

Massima pressione di esercizio: 8 bar  
**Materiale: Alluminio**

Maximum working pressure: 8 bar.  
**Material: aluminium**

Pression d'exercice maximale: 8 bars  
**Matériel: aluminium**

Maximaler Betriebsdruck: 8 bar  
**Material: Aluminium**

Presion maxima de trabajo: 8 bar  
**Material: Aluminio**

Максимальное рабочее давление – 8 бар  
**Материал – алюминий**

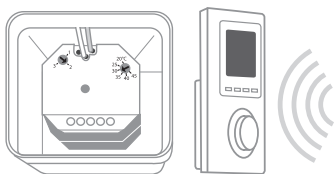

**Mod. ER1:** kit termostato ambiente con programmazione settimanale e ricevitore in radiofrequenza per scatola a muro (installazione obbligatoria)  
**Mod. ER2: solo per il mercato francese**  
**Mod. ER1:** room thermostat kit with weekly programming and wireless receiver for wall box (mandatory installation)  
**Mod. ER2: only for the French market**  
**Mod. ER1:** kit de thermostat d'ambiance pour la programmation hebdomadaire et récepteur à radiofréquence pour connexion au mur (installation obligatoire)  
**Mod. ER2: seulement pour le marché Français**  
**Mod. ER1:** kit de termostato de ambiente con programación semanal y receptor de radiofrecuencia para caja de pared (instalación obligatoria)  
**Mod. ER2: nur für den französischen Markt**  
**Mod. ER1:** Kit de termostato de ambiente con programador semanal y receptor remoto de encendido/apagado empotrado en la pared  
**Mod. ER2: sólo para el mercado francés**  
**Mod. ER1:** комплект комнатного термостата с недельным программированием и беспроводным приемником для настенной коробки (обязательная установка)  
**отдел для выяснения возможности исполнения +39 030 2530054**

codice code code Artikel Nr. codigo код	watt	prezzo price prix Preis precio цена
		€ euro
<b>ER1/ER2</b>	200 W	424,00

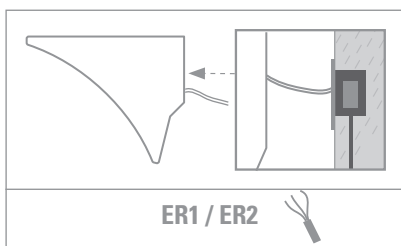

# BRASILIA VERTICAL



design by Massimo Iosa Ghini

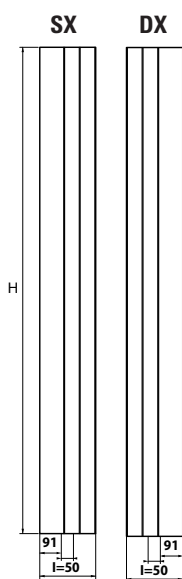
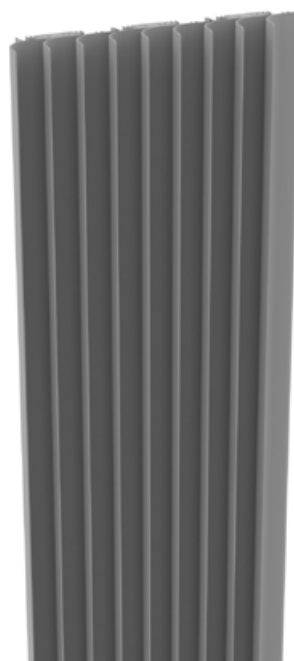

**L 230**

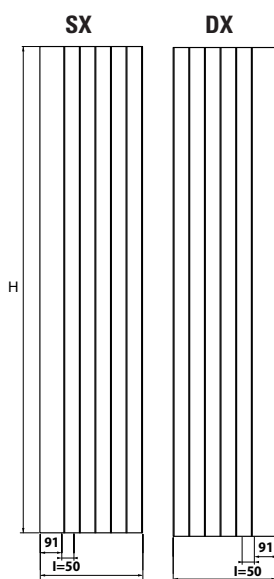

**L 422**

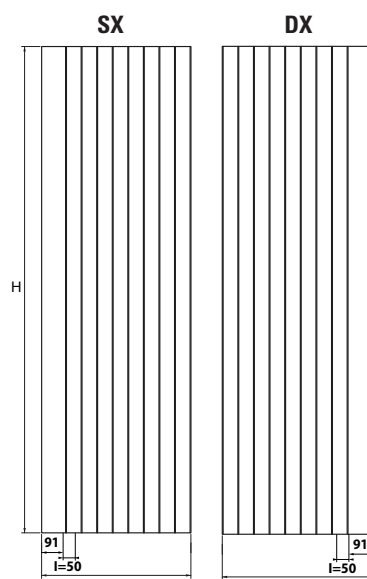

**L 614**

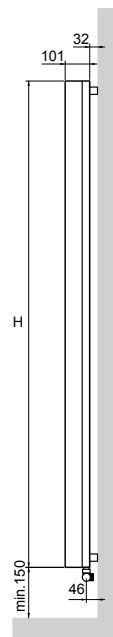

Interasse dal centro foro al muro 46 mm.  
Distance between hole center and wall 46 mm.  
Distance du centre du trou au mur 46 mm.  
Abstand zwischen Lochmitte und Wand 46 mm.  
Distancia entre el centro del agujero y el muro 46 mm.  
Расстояние между центром отверстия и стеной - 46 мм.

cod. <b>C409BI - C409CR</b> € 94,00 p./S. 394	cod. <b>10102034 - 10102034CR</b> € 153,00 p./S. 390	cod. <b>101095 - 101095CR</b> € 72,00 p./S. 401	cod. <b>10106234 - 10106234CR</b> € 317,00 p./S. 396

NEW

cod. <b>C409C</b> € 144,00	cod. <b>10102034C</b> € 237,00	cod. <b>101095C</b> € 104,00

0039 030 2530054

**COLOURS p./S. 200**

codice allaccio <b>SX</b> code connection <b>SX</b> code branchement <b>SX</b> Artikel Nr. anschluss <b>SX</b> codigo empalme <b>SX</b> код соединения <b>SX</b>	codice allaccio <b>DX</b> code connection <b>DX</b> code branchement <b>DX</b> Artikel Nr. anschluss <b>DX</b> codigo empalme <b>DX</b> код соединения <b>DX</b>	altezza height hauteur Höhe altura высота	larghezza width largeur Breite ancho ширина	interasse distance between bars entraxe Achsabstand distancia entre centros межцентровое расстояние	peso weight poids Gewicht peso вес	Watt = Kcal/h = 0,860 Kcal/h = Watt x 0,860			prezzo/colori . price/colours . prix/couleurs Preis/Farben . precio/colores . цена/цвета			
						output мощность 75/65-20 watt*	output мощность 55/45-20 watt*	output мощность 55/45-24 watt*	bianco puro opaco pure white matt blanc pur mat mattes reines Weiß blanco puro mate чистый белый матовый RAL 9016 ...V € euro	gruppo group groupe Gruppe grupo группа A ...VC € euro	gruppo group groupe Gruppe grupo группа B ...VM € euro	gruppo group groupe Gruppe grupo группа C ...VS € euro
FBRASX1201...	FBRADX1201...	1200	230	50	12	380	200	167	1.050,00	1.260,00	1.313,00	1.470,00
FBRASX1202...	FBRADX1202...	1200	422	50	25	760	400	333	1.730,00	2.076,00	2.163,00	2.422,00
FBRASX1203...	FBRADX1203...	1200	614	50	37	1140	600	500	2.768,00	3.322,00	3.460,00	3.876,00
FBRASX1501...	FBRADX1501...	1500	230	50	15	490	258	215	1.090,00	1.308,00	1.363,00	1.526,00
FBRASX1502...	FBRADX1502...	1500	422	50	30,5	980	516	430	1.798,00	2.158,00	2.248,00	2.517,00
FBRASX1503...	FBRADX1503...	1500	614	50	45	1470	774	645	2.877,00	3.452,00	3.596,00	4.028,00
FBRASX1801...	FBRADX1801...	1800	230	50	17,5	590	311	259	1.150,00	1.380,00	1.438,00	1.610,00
FBRASX1802...	FBRADX1802...	1800	422	50	36,5	1180	621	518	1.900,00	2.280,00	2.375,00	2.660,00
FBRASX1803...	FBRADX1803...	1800	614	50	53,5	1770	932	777	3.135,00	3.762,00	3.919,00	4.389,00
FBRASX2001...	FBRADX2001...	2000	230	50	19,5	660	357	289	1.190,00	1.428,00	1.488,00	1.666,00
FBRASX2002...	FBRADX2002...	2000	422	50	40	1320	695	579	2.082,00	2.498,00	2.603,00	2.915,00
FBRASX2003...	FBRADX2003...	2000	614	50	59	1980	1042	868	3.435,00	4.122,00	4.294,00	4.809,00

- \* I watt hanno valori provvisori in attesa di certificazione Δt50.
- \* The watt values are not definitive awaiting for Δt50 certification.
- \* Le nombre de Watts est une valeur indiquée à titre provisoire dans l'attente de la certification Δt50.
- \* Die Wattwerte sind vorläufig bis zur Δt50 Zertifizierung.
- \* Los Vativos tienen valores provisionales en espera de la certificación Δt50.
- \* До получения сертификата Δt50 приводится предварительное значение мощности в ваттах.

Massima pressione di esercizio: 8 bar <b>Materiale: Alluminio</b>	Maximum working pressure: 8 bar. <b>Material: aluminium</b>	Pression d'exercice maximale: 8 bars <b>Matériel: aluminium</b>	Maximaler Betriebsdruck: 8 bar <b>Material: Aluminium</b>	Presion maxima de trabajo: 8 bar <b>Material: Aluminio</b>	Максимальное рабочее давление – 8 бар <b>Материал – алюминий</b>
--	--	--	--	---	---

Appendi accappatoio a richiesta  
Bathrobe hanger on request  
Porte-peignoir sur demande  
Bademantelaufhänger Optional  
Colgador albornoz bajo pedido  
Вешалка для халата по запросу

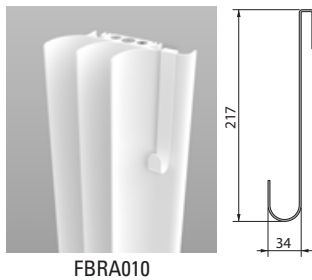

FBRA010

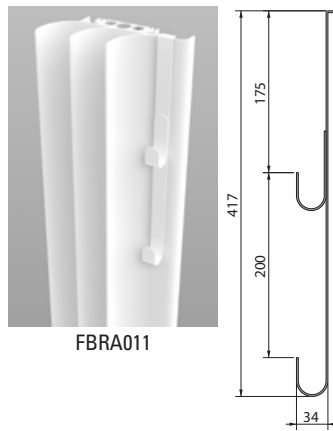

FBRA011

codice code code Artikel Nr. codigo код	altezza height hauteur Höhe altura высота	bianco puro opaco pure white matt blanc pur mat mattes reines Weiß blanco puro mate чистый белый матовый RAL 9016 € euro	gruppo group groupe Gruppe grupo группа A € euro	gruppo group groupe Gruppe grupo группа B € euro	gruppo group groupe Gruppe grupo группа C € euro
FBRA010	217	130,00	156,00	163,00	182,00
FBRA011	417	190,00	228,00	238,00	266,00

Barra portasciugamani a richiesta  
Towel rail on request  
Barre porte-serviettes sur demande  
Handtuchhalter Optional  
Toallero bajo pedido  
Полотенцедержатель по запросу



codice code code Artikel Nr. codigo код	larghezza width largeur Breite ancho ширина	bianco puro opaco pure white matt blanc pur mat mattes reines Weiß blanco puro mate чистый белый матовый RAL 9016 € euro	gruppo group groupe Gruppe grupo группа A € euro	gruppo group groupe Gruppe grupo группа B € euro	gruppo group groupe Gruppe grupo группа C € euro
FBRA020	254	160,00	192,00	200,00	224,00
FBRA021	382	220,00	264,00	275,00	308,00

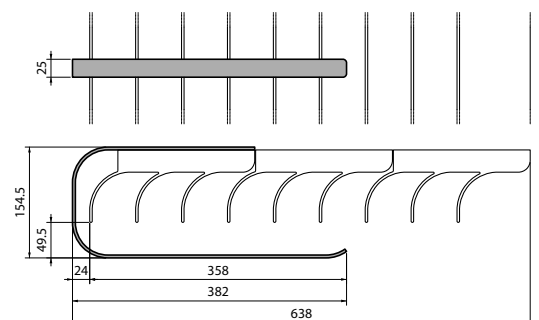
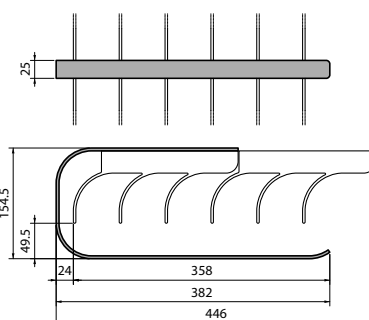
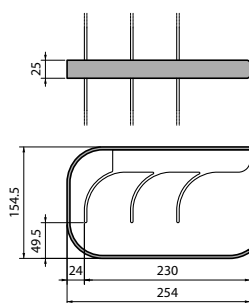

# BRASILIA VERTICAL ELEC

eco  
design



design by Massimo Iosa Ghini

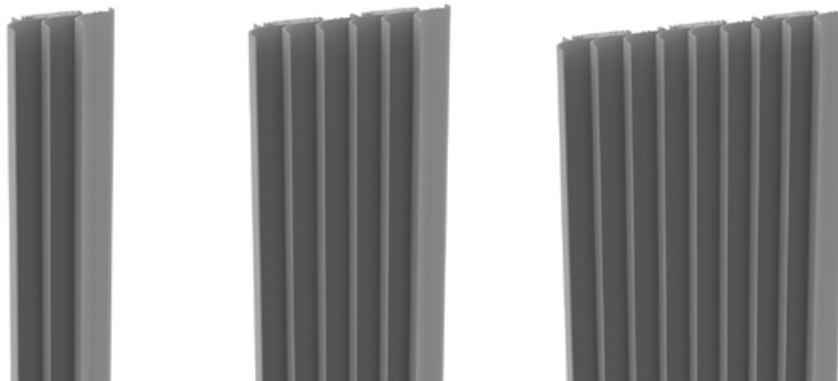

Interasse dal centro foro al muro 46 mm.  
Distance between hole center and wall 46 mm.  
Distance du centre du trou au mur 46 mm.  
Abstand zwischen Lochmitte und Wand 46 mm.  
Distancia entre el centro del agujero y el muro 46 mm.  
Расстояние между центром отверстия и стеной - 46 мм.

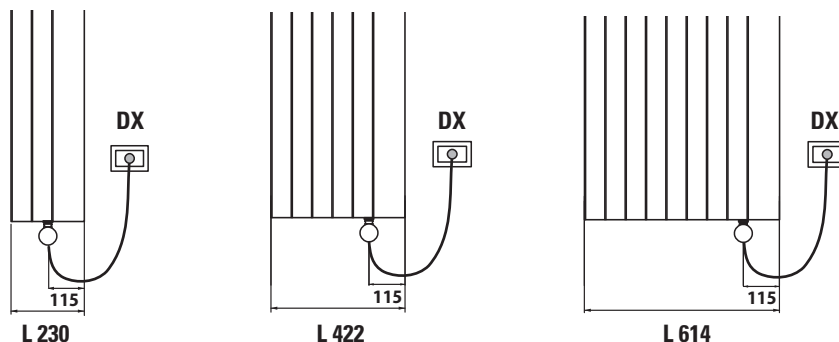

SP1 / SP2

**A richiesta:** Copriresistenza nella stessa finitura del radiatore  
**On request:** Heating element cover as per radiator finish  
**Sur demande:** Couverture du thermostat dans la même finition du radiateur  
**Optional:** Heizstab Abdeckung in der gleichen Ausführung wie der Heizkörper  
**Bajo pedido:** Protección resistencia en el mismo acabado que el radiador  
**По запросу:** Цвет покрытия терморегулятора соответствует цвету радиатора

p./S. 379

a partire da - from - à partir de - ab - a partir de - or  
€ 78,00

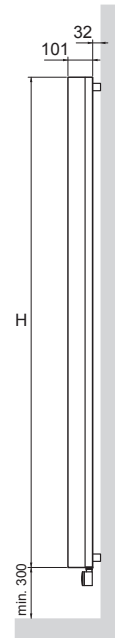

**Mod SP1:** resistenza elettrica con infrarossi munita di telecomando di serie + cavo 1200mm + spina schuko+ glicole  
**Mod SP2:** resistenza elettrica con infrarossi Cl.2 munita di telecomando + cavo 900mm + fil pilote + glicole. **Solo per il mercato francese**  
**Mod SP1 / SP2: programmazione giornaliera / settimanale**

**Mod SP1:** infraréd programmable thermostat as standard + cable 1200 mm + schuko plug + glycole  
**Mod SP2:** infraréd programmable thermostat Cl.2 + cable 900 mm + fil pilote + glycole. **Only for French market**  
**Mod SP1 / SP2: daily / weekly programming**

**Mod SP1:** Thermostat programmable infra-rouge en série + câble 1200 mm + prose Schuko + glycol  
**Mod SP2:** Thermostat programmable infra-rouge Cl.2 + câble 900 mm + fil pilote + glycol. **Pour le marché français seulement**  
**Mod SP1 / SP2: programmation journalière / hebdomadaire**

**Mod SP1:** Heizstab mit Infrarot ausgeschattet mit Fernbedienung standardmäßig + 1200 mm Kabel + Schuko stecker + Glykol  
**Mod SP2:** Heizstab mit Infrarot ausgeschattet mit Fernbedienung Cl.2 + 900 mm Kabel + fil pilote + Glykol. **Nur für französischen Markt**  
**Mod SP1 / SP2: Tägliche / Wöchentliche Programmierung**

**Mod SP1:** Resistencia eléctrica con infrarrojo provisto de control remoto de serie + 1200 mm cable + clavija schuko + glycole  
**Mod SP2:** Resistencia eléctrica con infrarrojo provisto de control remoto Cl.2 + 900 mm cable + fil pilote + glycole. **Solo por mercado francés**  
**Mod SP1 / SP2: Programación diaria/semana**

**Mod SP1:** гинфракрасный программируемый термостат стандартный комплект поставки + кабель 1200мм + электрическая вилка + гликоль  
**Mod SP2:** гинфракрасный программируемый термостат класс II + кабель 900мм + гликоль. **Только для рынка Франции**  
**Mod SP1 / SP2: Дневное/недельное программирование**

p./S. 379

**Mod. ER1 / ER2:** kit termostato ambiente con programmazione giornaliera / settimanale e ricevitore in radiofrequenza per scatola a muro (installazione obbligatoria). Copriresistenza nella stessa finitura del radiatore

**Mod. ER2: solo per il mercato francese**

**Mod. ER1 / ER2:** room thermostat kit with daily / weekly programming and wireless receiver for wall box (mandatory installation). Heating element cover as per radiator finish  
**Mod. ER2: only for the French market**

**Mod. ER1/ER2:** kit de thermostat d'ambiance pour la programmation journalière / hebdomadaire et récepteur à radiofréquence pour connexion au mur (installation obligatoire). Couverture du thermostat dans la même finition du radiateur

**Mod. ER2: seulement pour le marché Français**

**Mod. ER1 / ER2:** Raumthermostat-Kit mit Tägliche / Wöchentlicher Programmierung und Hochfrequenzempfänger für Wandbox (obligatorische Installation). Heizstab Abdeckung in der gleichen Ausführung wie der Heizkörper

**Mod. ER2: nur für den französischen Markt**

**Mod. ER1 / ER2:** kit de termostato de ambiente con programación diaria / semanal y receptor de radiofrecuencia para caja de pared (instalación obligatoria). Protección resistencia en el mismo acabado que el radiador

**Mod. ER2: solo para el mercado francés**

**Mod. ER1 / ER2:** комплект комнатного термостата с Дневное / недельное программированием и беспроводным приемником для настенной коробки (обязательная установка). Цвет покрытия терморегулятора соответствует цвету радиатора

**Mod. ER2: только для французского рынка**

p./S. 379

Versione mista fattibile su richiesta con l'uso di valvole remote. **Consultare SEMPRE l'ufficio tecnico per la fattibilità +39 030 2530054**

Mixed version available on request by the use of remote valves. **Please always check the feasibility with the technical staff at +39 030 2530054**

Version mixte réalisable sur demande avec l'utilisation de vannes déportées. **Toujours consulter le bureau technique pour vérifier la faisabilité, tel. +39 030 2530054**

Gemischte Version Optional mit Fernventilen möglich. **Bitte immer die technische Abteilung nach Machbarkeit fragen, Tel. +39 030 2530054**

Version mixta factible bajo pedido con el uso de válvulas remotas. **Siempre consulte con el departamento técnico para verificar la viabilidad, tel. +39 030 2530054**  
Смешанная версия доступна по запросу с использованием клапанов с дистанционным управлением. **Всегда обращаться в технический отдел для выяснения возможности исполнения +39 030 2530054**

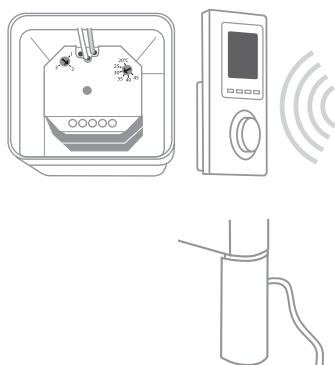

ER1 / ER2



SP1

SP2



**COLOURS p./s. 200**

**Mod. SP1 / SP2**



**Mod.ER1/ER2**

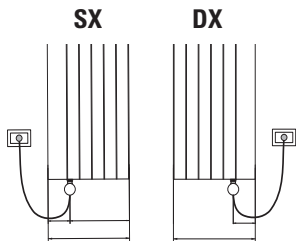

prezzo del radiatore + resistenza elettrica mod. SP1 - cl.1 / mod. SP2 - cl.2 + glicole  
 radiator price + heating element mod. SP1 - cl.1 / mod. SP2 - cl.2 + glycole  
 prix du radiateur + resistance electrique mod. SP1 - cl.1 / mod. SP2 - cl.2 + glycol  
 Heizkörperpreis inkl. Heizstab Elec mod. SP1 - cl.1 / mod. SP2 - cl.2 + Glykol  
 precio del radiadore + resistencia eléctrica mod. SP1 - cl.1 / mod. SP2 - cl.2 + glycole  
 цена радиатор + электротен мод. SP1 - cl.1 / mod. SP2 - cl.2 + гликоль

prezzo del radiatore + resistenza elettrica mod. ER1 - cl.1 / mod. ER2 - cl.2 + glicole  
 radiator price + heating element mod. ER1 - cl.1 / mod. ER2 - cl.2 + glycole  
 prix du radiateur + resistance electrique mod. ER1 - cl.1 / mod. ER2 - cl.2 + glycol  
 Heizkörperpreis inkl. Heizstab Elec mod. ER1 - cl.1 / mod. ER2 - cl.2 + Glykol  
 precio del radiadore + resistencia eléctrica mod. ER1 - cl.1 / mod. ER2 - cl.2 + glycole  
 цена радиатор + электротен мод. ER1 - cl.1 / mod. ER2 - cl.2 + гликоль

Watt = Kcal/h ÷ 0,860  
 Kcal/h = Watt × 0,860

codice allaccio SX code connection SX code branchement SX Artikel Nr. anschliess SX codigo empalme SX код соединения SX	codice allaccio DX code connection DX code branchement DX Artikel Nr. anschliess DX codigo empalme DX код соединения DX	altezza* height* hauteur* Höhe* altura* высота*	larghezza width largeur Breite ancho ширина	output versione elettrica version puissance en version electrique Output für elektrische Ausführung output versione agua electric выход электрического варианта	bianco puro opaco pure white matt blanc pur mat mattes reines Weiß blanco puro mate чистый белый матовый	RAL 9016	gruppo group groupe Gruppe grupo группа	gruppo group groupe Gruppe grupo группа	gruppo group groupe Gruppe grupo группа	bianco puro opaco pure white matt blanc pur mat mattes reines Weiß blanco puro mate чистый белый матовый	RAL 9016	gruppo group groupe Gruppe grupo группа	gruppo group groupe Gruppe grupo группа	gruppo group groupe Gruppe grupo группа	gruppo group groupe Gruppe grupo группа
...	...	H mm	L mm	watt	...VESP € euro	...	...VCESP € euro	...VMESP € euro	...VSESP € euro	...VEER € euro	...VCEER € euro	...VMEER € euro	...VSEER € euro		
FBRASX1201...	FBRADX1201...	1280	230	400	1.700,00		1.910,00	1.963,00	2.120,00	1.890,00	2.100,00	2.153,00	2.310,00		
FBRASX1202...	FBRADX1202...	1280	422	700	2.380,00		2.726,00	2.813,00	3.072,00	2.570,00	2.916,00	3.003,00	3.262,00		
FBRASX1203...	FBRADX1203...	1280	614	1000	3.418,00		3.972,00	4.110,00	4.526,00	3.608,00	4.162,00	4.300,00	4.716,00		
FBRASX1501...	FBRADX1501...	1580	230	400	1.740,00		1.958,00	2.013,00	2.176,00	1.930,00	2.148,00	2.203,00	2.366,00		
FBRASX1502...	FBRADX1502...	1580	422	700	2.448,00		2.808,00	2.898,00	3.167,00	2.638,00	2.998,00	3.088,00	3.357,00		
FBRASX1503...	FBRADX1503...	1580	614	1000	3.527,00		4.102,00	4.246,00	4.678,00	3.717,00	4.292,00	4.436,00	4.868,00		
FBRASX1801...	FBRADX1801...	1880	230	700	1.800,00		2.030,00	2.088,00	2.260,00	1.990,00	2.220,00	2.278,00	2.450,00		
FBRASX1802...	FBRADX1802...	1880	422	1000	2.550,00		2.930,00	3.025,00	3.310,00	2.740,00	3.120,00	3.215,00	3.500,00		
FBRASX2001...	FBRADX2001...	2080	230	1000	1.840,00		2.078,00	2.138,00	2.316,00	2.030,00	2.268,00	2.328,00	2.506,00		
FBRASX2002...	FBRADX2002...	2080	422	1400	-		-	-	-	2.922,00	3.338,00	3.443,00	3.755,00		

- Incluso il termostato
- Included room control
- Inclus boitier de régulation
- Inkl. Raumthermostat
- Incluido termostato por ambiente
- Включающая термостат

Scatola termostato bianca di serie per radiatori bianchi. Scatola termostato cromata di serie per radiatori colorati e finiture inox.  
 Standard white thermostat box for white radiators. Standard chromed thermostat box for coloured and stainless steel finishings radiators.  
 Boîtier thermostat blanc de série pour radiateurs blancs. Boîtier thermostat chromée de série pour radiateurs colorés et finitions inox.  
 Serienmäßig weißes Thermostatgehäuse für weiße Heizkörper. Serienmäßig verchromte Thermostatgehäuse für bunte Heizkörper und Edelstahlfinish.  
 Caja de termostato blanca de serie para radiadores blancos. Caja de termostato cromado de serie para radiadores coloreados y acabados inox.  
 Корпус термостата белый стандартный для белых радиаторов. Стандартный хромированный термостат для цветных радиаторов и радиаторов в отделке нержавеющей стали.

Appendi accappatoio a richiesta  
 Bathrobe hanger on request  
 Porte-peignoir sur demande  
 Bademantelaufhänger Optional  
 Colgador albornoz bajo pedido  
 Вешалка для халата по запросу

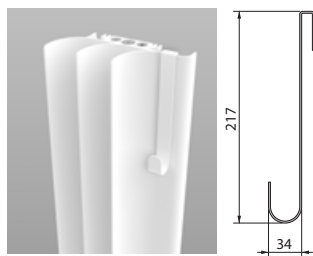

FBRA010

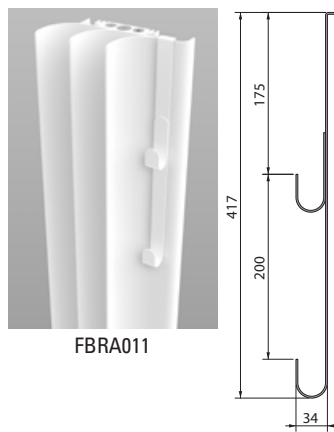

FBRA011

codice code Artikel Nr. codigo код	altezza height hauteur Höhe altura высота	prezzo/colori . price/colours . prix/couleurs Preis/Farben . precio/colores . цена/цвета			
		bianco puro opaco pure white matt blanc pur mat mattes reines Weiß blanco puro mate чистый белый матовый	gruppo group groupe Gruppe grupo группа	gruppo group groupe Gruppe grupo группа	gruppo group groupe Gruppe grupo группа
	H mm	RAL 9016 € euro	A € euro	B € euro	C € euro
FBRA010	217	130,00	156,00	163,00	182,00
FBRA011	417	190,00	228,00	238,00	266,00

Barra portasciugamani a richiesta  
 Towel rail on request  
 Barre porte-serviettes sur demande  
 Handtuchhalter Optional  
 Toallero bajo pedido  
 Полотенцедержатель по запросу



codice code Artikel Nr. codigo код	larghezza width largeur Breite ancho ширина	prezzo/colori . price/colours . prix/couleurs Preis/Farben . precio/colores . цена/цвета			
		bianco puro opaco pure white matt blanc pur mat mattes reines Weiß blanco puro mate чистый белый матовый	gruppo group groupe Gruppe grupo группа	gruppo group groupe Gruppe grupo группа	gruppo group groupe Gruppe grupo группа
	L mm	RAL 9016 € euro	A € euro	B € euro	C € euro
FBRA020	254	160,00	192,00	200,00	224,00
FBRA021	382	220,00	264,00	275,00	308,00

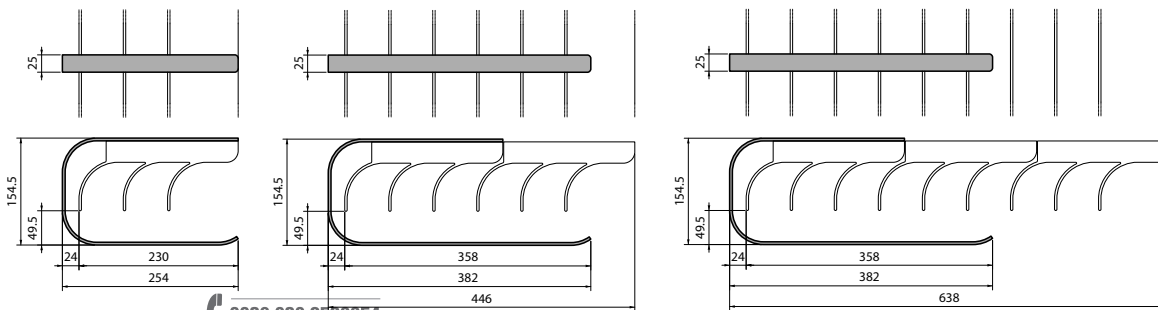

0039 030 2530054

# BRASILIA HORIZONTAL



design by Massimo Iosa Ghini

Interasse dal centro foro al muro 46 mm.  
Distance between hole center and wall 46 mm.  
Distance du centre du trou au mur 46 mm.  
Abstand zwischen Lochmitte und Wand 46 mm.  
Distancia entre el centro del agujero y el muro 46 mm.  
Расстояние между центром отверстия и стеной - 46 мм.

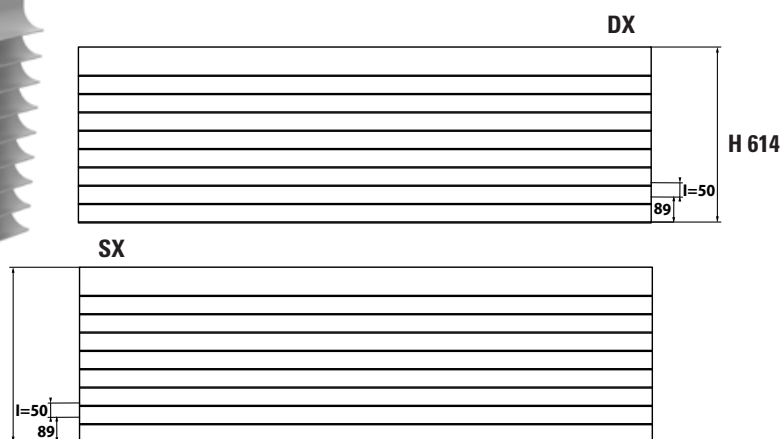
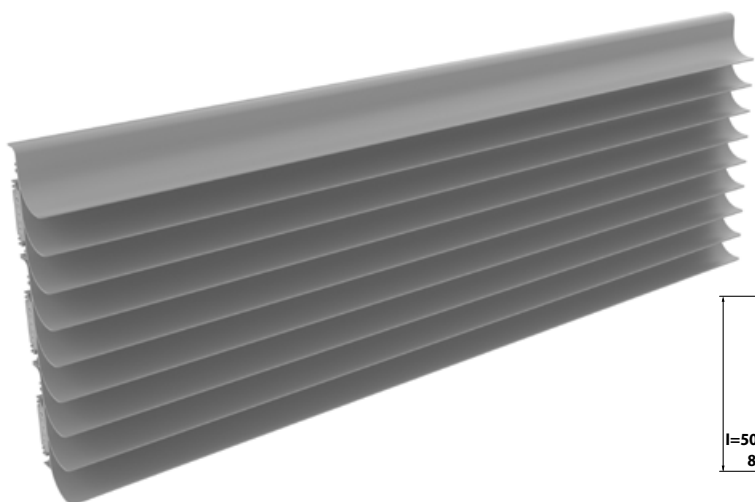
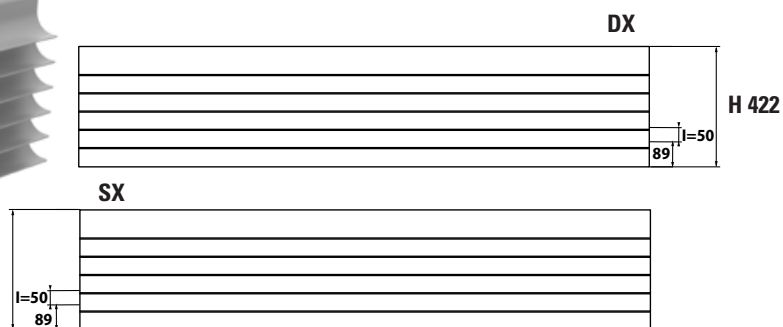
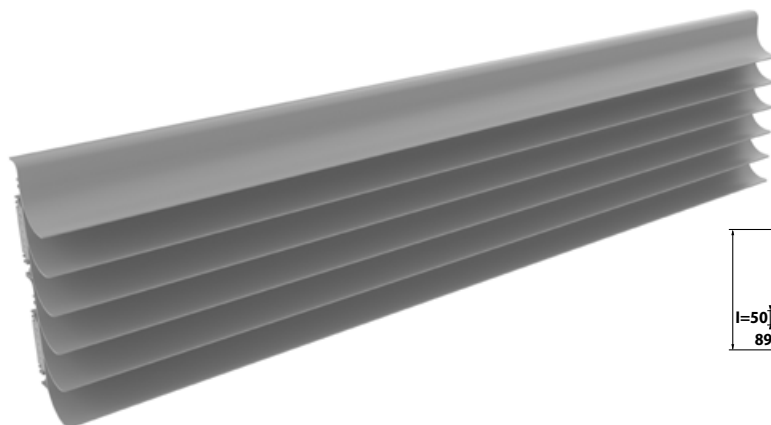
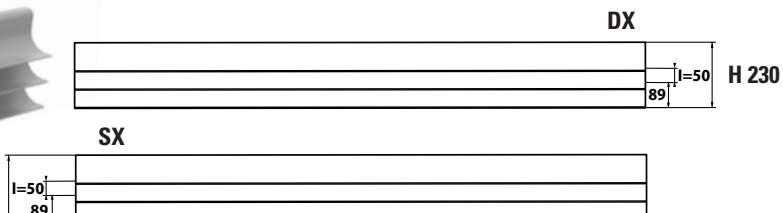
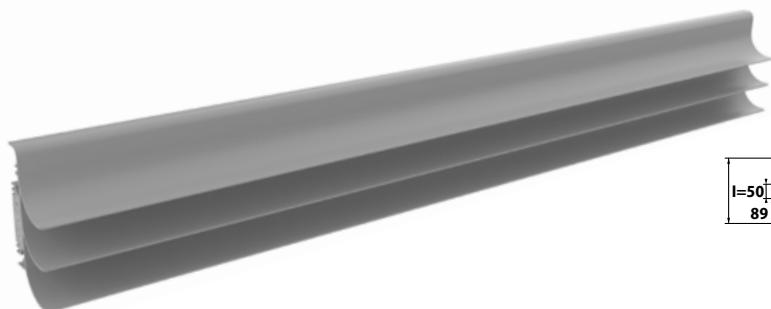
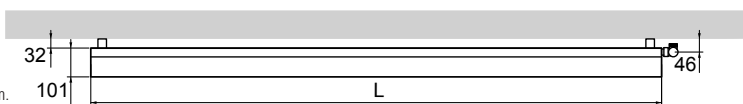

**COLOURS p./S. 200**

codice allaccio <b>SX</b> code connection <b>SX</b> code branchement <b>SX</b> Artikel Nr. anschliess <b>SX</b> codigo empalme <b>SX</b> код соединения <b>SX</b>	codice allaccio <b>DX</b> code connection <b>DX</b> code branchement <b>DX</b> Artikel Nr. anschliess <b>DX</b> codigo empalme <b>DX</b> код соединения <b>DX</b>	larghezza width largeur Breite ancho ширина	altezza height hauteur Höhe altura высота	interasse distance between bars entraxe Achsabstand distancia entre centros межцентровое расстояние	peso weight poids Gewicht peso вес	Watt = Kcal/h ÷ 0,860 Kcal/h = Watt × 0,860			prezzo/colori . price/colours . prix/couleurs Preis/Farben . precio/colores . цена/цвета			
						output мощность	output мощность	output мощность	bianco puro opaco pure white matt blanc pur mat mattes reines Weiß blanco puro mate чистый белый матовый <b>RAL 9016</b>	gruppo group groupe Gruppe grupo группа <b>A</b>	gruppo group groupe Gruppe grupo группа <b>B</b>	gruppo group groupe Gruppe grupo группа <b>C</b>
		L mm	H mm	I mm	Kg	watt*	watt*	watt*	...H € euro	...HC € euro	...HM € euro	...HS € euro
FBRASX1201...	FBRADX1201...	1200	230	50	12	380	200	167	1.103,00	1.323,00	1.379,00	1.544,00
FBRASX1202...	FBRADX1202...	1200	422	50	25	760	400	333	1.817,00	2.180,00	2.271,00	2.543,00
FBRASX1203...	FBRADX1203...	1200	614	50	37	1140	600	500	2.906,00	3.488,00	3.633,00	4.070,00
FBRASX1501...	FBRADX1501...	1500	230	50	15	490	258	215	1.145,00	1.373,00	1.431,00	1.602,00
FBRASX1502...	FBRADX1502...	1500	422	50	30,5	980	516	430	1.888,00	2.266,00	2.360,00	2.643,00
FBRASX1503...	FBRADX1503...	1500	614	50	45	1470	774	645	3.021,00	3.625,00	3.776,00	4.229,00
FBRASX1801...	FBRADX1801...	1800	230	50	17,5	590	311	259	1.208,00	1.449,00	1.510,00	1.691,00
FBRASX1802...	FBRADX1802...	1800	422	50	36,5	1180	621	518	1.995,00	2.394,00	2.494,00	2.793,00
FBRASX1803...	FBRADX1803...	1800	614	50	53,5	1770	932	777	3.292,00	3.950,00	4.115,00	4.608,00
FBRASX2001...	FBRADX2001...	2000	230	50	19,5	660	357	289	1.250,00	1.499,00	1.562,00	1.749,00
FBRASX2001...	FBRADX2001...	2000	422	50	40	1320	695	579	2.186,00	2.623,00	2.733,00	3.061,00
FBRASX2001...	FBRADX2001...	2000	614	50	59	1980	1042	868	3.607,00	4.328,00	4.509,00	5.049,00

- \* I watt hanno valori provvisori in attesa di certificazione Δt50.
- \* The watt values are not definitive awaiting for Δt50 certification.
- \* Le nombre de Watts est une valeur indiquée à titre provisoire dans l'attente de la certification Δt50.
- \* Die Wattwerte sind vorläufig bis zur Δt50 Zertifizierung.
- \* Los Vatios tienen valores provisionales en espera de la certificación Δt50.
- \* До получения сертификата Δt50 приводится предварительное значение мощности в ваттах.

Massima pressione di esercizio: 8 bar  
**Materiale: Alluminio**

Maximum working pressure: 8 bar.  
**Material: aluminium**

Pression d'exercice maximale: 8 bars  
**Matériel: aluminium**

Maximaler Betriebsdruck: 8 bar  
**Material: Aluminium**

Presion maxima de trabajo: 8 bar  
**Material: Aluminio**

Максимальное рабочее давление – 8 бар  
**Материал – алюминий**

			
cod. <b>C409BI - C409CR</b> € 94,00	cod. <b>10102034 - 10102034CR</b> € 153,00	cod. <b>101095 - 101095CR</b> € 72,00	cod. <b>10106234 - 10106234CR</b> € 317,00
p./S. 394	p./S. 390	p./S. 401	p./S. 396
<b>NEW</b>			
			
cod. <b>C409C</b> € 144,00	cod. <b>10102034C</b> € 237,00	cod. <b>101095C</b> € 104,00	

# BRASILIA WIDE VERTICAL



design by Massimo Iosa Ghini

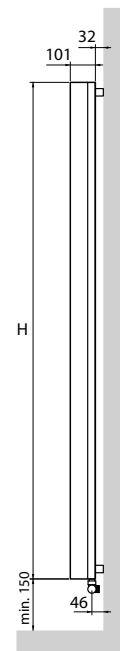
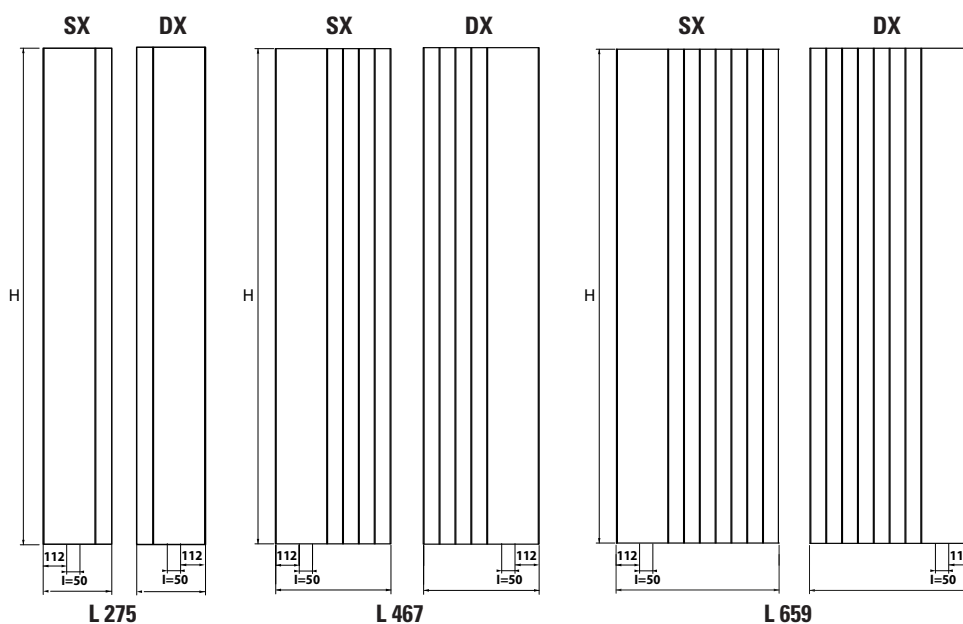
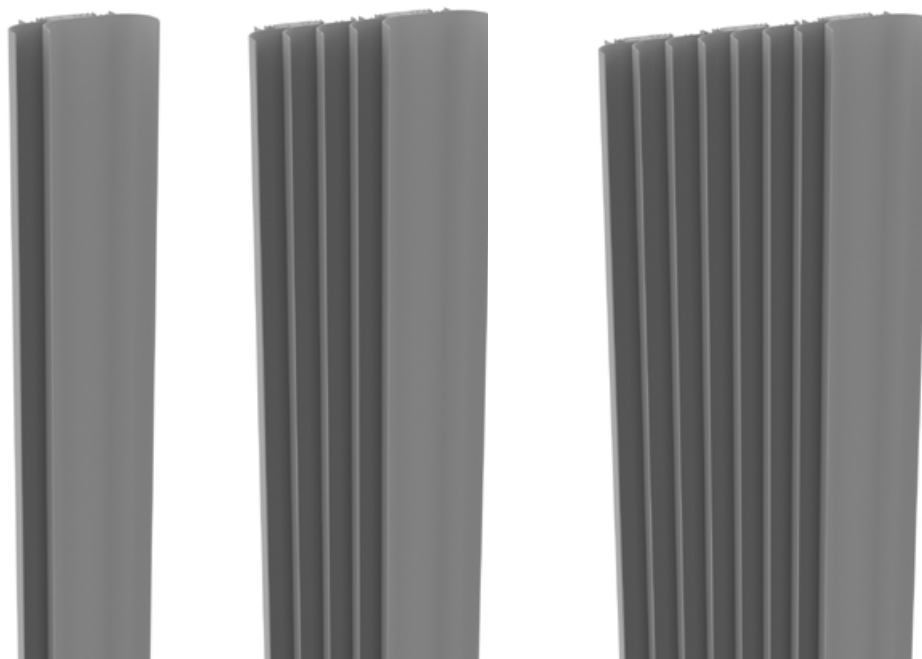

Interasse dal centro foro al muro 46 mm.  
Distance between hole center and wall 46 mm.  
Distance du centre du trou au mur 46 mm.  
Abstand zwischen Lochmitte und Wand 46 mm.  
Distancia entre el centro del agujero y el muro 46 mm.  
Расстояние между центром отверстия и стеной - 46 мм.

cod. <b>C409BI - C409CR</b> € 94,00 p./S. 394	cod. <b>10102034 - 10102034CR</b> € 153,00 p./S. 390	cod. <b>101095 - 101095CR</b> € 72,00 p./S. 401	cod. <b>10106234 - 10106234CR</b> € 317,00 p./S. 396
<b>NEW</b>			
cod. <b>C409C</b> € 144,00	cod. <b>10102034C</b> € 237,00	cod. <b>101095C</b> € 104,00	

0039 030 2530054

**COLOURS p./S. 200**

codice allaccio SX code connection SX code branchement SX Artikel Nr. anschliess SX codigo empalme SX код соединения SX	codice allaccio DX code connection DX code branchement DX Artikel Nr. anschliess DX codigo empalme DX код соединения DX	altezza height hauteur Hohe altura высота	larghezza width largeur Breite ancho ширина	interasse distance distance between bars entraxe Achsabstand distancia entre centros междюветровое расстояние	peso weight poids Gewicht peso вес	Watt = Kcal/h ÷ 0,860 Kcal/h = Watt × 0,860			prezzo/colori . price/colours . prix/couleurs Preis/Farben . precio/colores . цена/цвета			
						output мощность watt*	output мощность watt*	output мощность watt*	bianco puro opaco pure white matt blanc pur mat mattes reines Weiß blanco puro mate чистый белый матовый RAL 9016 ...V € euro	gruppo group groupe Gruppe grupo группа A ...VC € euro	gruppo group groupe Gruppe grupo группа B ...VM € euro	gruppo group groupe Gruppe grupo группа C ...VS € euro
FBRAWSX1201...	FBRAWDX1201...	1200	275	50	12	440	232	195	1.050,00	1.260,00	1.313,00	1.470,00
FBRAWSX1202...	FBRAWDX1202...	1200	467	50	25	820	432	363	1.730,00	2.076,00	2.163,00	2.422,00
FBRAWSX1203...	FBRAWDX1203...	1200	659	50	37	1200	632	533	2.768,00	3.322,00	3.460,00	3.876,00
FBRAWSX1501...	FBRAWDX1501...	1500	275	50	15	550	290	243	1.090,00	1.308,00	1.363,00	1.526,00
FBRAWSX1502...	FBRAWDX1502...	1500	467	50	30,5	1040	547	460	1.798,00	2.158,00	2.248,00	2.517,00
FBRAWSX1503...	FBRAWDX1503...	1500	659	50	45	1530	805	676	2.877,00	3.452,00	3.596,00	4.028,00
FBRAWSX1801...	FBRAWDX1801...	1800	275	50	17,5	660	347	292	1.150,00	1.380,00	1.438,00	1.610,00
FBRAWSX1802...	FBRAWDX1802...	1800	467	50	36,5	1250	658	553	1.900,00	2.280,00	2.375,00	2.660,00
FBRAWSX1803...	FBRAWDX1803...	1800	659	50	53,5	1840	968	813	3.135,00	3.762,00	3.919,00	4.389,00
FBRAWSX2001...	FBRAWDX2001...	2000	275	50	19,5	730	384	323	1.190,00	1.428,00	1.488,00	1.666,00
FBRAWSX2002...	FBRAWDX2002...	2000	467	50	40	1390	732	615	2.082,00	2.498,00	2.603,00	2.915,00
FBRAWSX2003...	FBRAWDX2003...	2000	659	50	59	2050	1079	908	3.435,00	4.122,00	4.294,00	4.809,00

- \* I watt hanno valori provvisori in attesa di certificazione Δt50.
- \* The watt values are not definitive awaiting for Δt50 certification.
- \* Le nombre de Watts est une valeur indiquée à titre provisoire dans l'attente de la certification Δt50.
- \* Die Wattwerte sind vorläufig bis zur Δt50 Zertifizierung.
- \* Los Vatios tienen valores provisionales en espera de la certificación Δt50.
- \* До получения сертификата Δt50 приводится предварительное значение мощности в ваттах.

Massima pressione di esercizio: 8 bar <b>Materiale: Alluminio</b>	Maximum working pressure: 8 bar. <b>Material: aluminium</b>	Pression d'exercice maximale: 8 bars <b>Matériel: aluminium</b>	Maximaler Betriebsdruck: 8 bar <b>Material: Aluminium</b>	Presion maxima de trabajo: 8 bar <b>Material: Aluminio</b>	Максимальное рабочее давление – 8 бар <b>Материал – алюминий</b>
--	--	--	--	---	---

Appendi accappatoio a richiesta  
Bathrobe hanger on request  
Porte-peignoir sur demande  
Bademantelaufhänger Optional  
Colgador albornoz bajo pedido  
Вешалка для халата по запросу

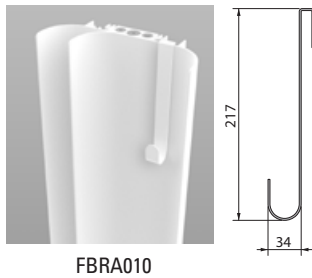

FBRA010

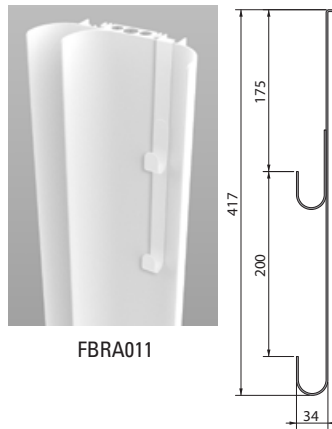

FBRA011

codice code code Artikel Nr. codigo код	altezza height hauteur Hohe altura высота	bianco puro opaco pure white matt blanc pur mat mattes reines Weiß blanco puro mate чистый белый матовый RAL 9016 € euro	gruppo group groupe Gruppe grupo группа A € euro	gruppo group groupe Gruppe grupo группа B € euro	gruppo group groupe Gruppe grupo группа C € euro
FBRA010	217	130,00	156,00	163,00	182,00
FBRA011	417	190,00	228,00	238,00	266,00

Barra portasciugamani a richiesta  
Towel rail on request  
Barre porte-serviettes sur demande  
Handtuchhalter Optional  
Toallero bajo pedido  
Полотенцедержатель по запросу



codice code code Artikel Nr. codigo код	larghezza width largeur Breite ancho ширина	bianco puro opaco pure white matt blanc pur mat mattes reines Weiß blanco puro mate чистый белый матовый RAL 9016 € euro	gruppo group groupe Gruppe grupo группа A € euro	gruppo group groupe Gruppe grupo группа B € euro	gruppo group groupe Gruppe grupo группа C € euro
FBRAW020	302	160,00	192,00	200,00	224,00
FBRAW021	382	220,00	264,00	275,00	308,00

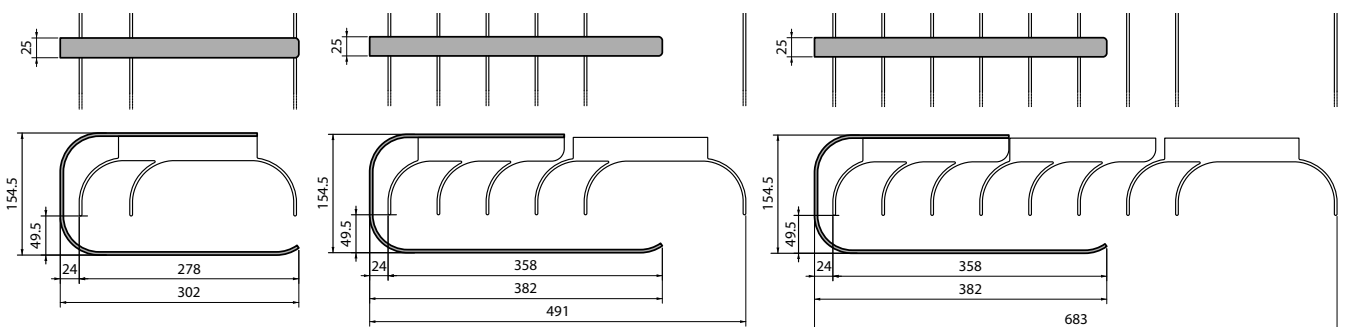

# BRASILIA WIDE VERTICAL ELEC

eco  
design



design by Massimo Iosa Ghini

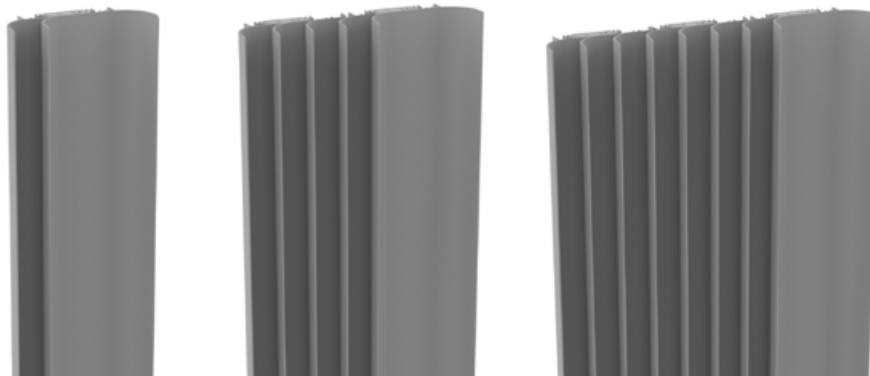

Interasse dal centro foro al muro 46 mm.  
Distance between hole center and wall 46 mm.  
Distance du centre du trou au mur 46 mm.  
Abstand zwischen Lochmitte und Wand 46 mm.  
Distancia entre el centro del agujero y el muro 46 mm.  
Расстояние между центром отверстия и стеной - 46 мм.

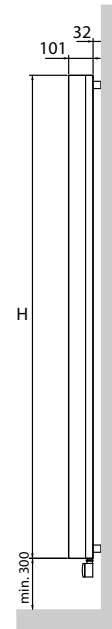
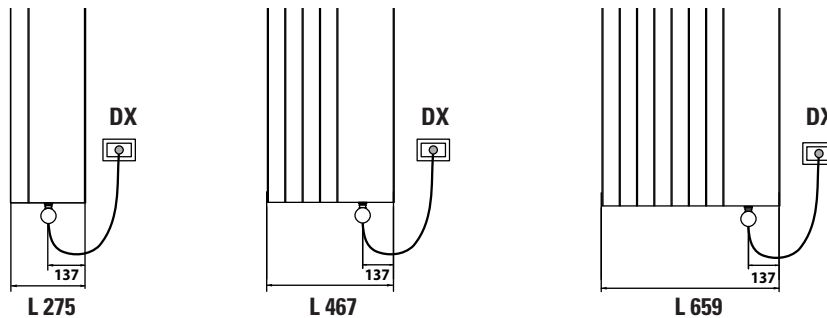

**A richiesta:** Copriresistenza nella stessa finitura del radiatore  
**On request:** Heating element cover as per radiator finish  
**Sur demande:** Couverture du thermostat dans la même finition du radiateur  
**Optional:** Heizstab Abdeckung in der gleichen Ausführung wie der Heizkörper  
**Bajo pedido:** Protección resistencia en el mismo acabado que el radiador  
**По запросу:** Цвет покрытия терморегулятора соответствует цвету радиатора

p./S. 379

a partire da - from - à partir de - ab - a partir de - or  
€ 78,00

**Mod SP1:** resistenza elettrica con infrarossi munita di telecomando di serie + cavo 1200mm + spina schuko+ glicole  
**Mod SP2:** resistenza elettrica con infrarossi CI.2 munita di telecomando + cavo 900mm + fil pilote + glicole. **Solo per il mercato francese**

**Mod SP1 / SP2: programmazione giornaliera / settimanale**

**Mod SP1:** infrarod programmable thermostat as standard + cable 1200 mm + schuko plug + glycol

**Mod SP2:** infrarod programmable thermostat CI.2 + cable 900 mm + fil pilote + glycol. **Only for French market**

**Mod SP1 / SP2: daily / weekly programming**

**Mod SP1:** Thermostat programmable infra-rouge en série + câble 1200 mm + prose Schuko + glycol

**Mod SP2:** Thermostat programmable infra-rouge CI.2 + câble 900 mm + fil pilote + glycol. **Pour le marché français seulement**

**Mod SP1 / SP2: programmation journalière / hebdomadaire**

**Mod SP1:** Heizstab mit Infrarot ausgeschattet mit Fernbedienung standardmäßig + 1200 mm Kabel + Schukostecker + Glykol

**Mod SP2:** Heizstab mit Infrarot ausgeschattet mit Fernbedienung CI.2 + 900 mm Kabel + fil pilote + Glykol. **Nur für französischen Markt**

**Mod SP1 / SP2: Tägliche / Wöchentliche Programmierung**

**Mod SP1:** Resistencia eléctrica con infrarrojo provisto de control remoto de serie + 1200 mm cable + clavija schuko + glicole

**Mod SP2:** Resistencia eléctrica con infrarrojo provisto de control remoto CI.2 + 900 mm cable + fil pilote + glicole. **Solo por mercado francés**

**Mod SP1 / SP2: Programación diaria/semanal**

**Mod SP1:** гинфракрасный программируемый термостат стандартный комплект поставки + кабель 1200мм + электрическая вилка + глицоль

**Mod SP2:** гинфракрасный программируемый термостат класс II + кабель 900мм + глицоль. **Только для рынка Франции**

**Mod SP1 / SP2: Дневное/недельное программирование**

p./S. 379

**Mod. ER1 / ER2:** kit termostato ambiente con programmazione giornaliera / settimanale e ricevitore in radiofrequenza per scatola a muro (installazione obbligatoria). Copriresistenza nella stessa finitura del radiatore

**Mod. ER2: solo per il mercato francese**

**Mod. ER1 / ER2:** room thermostat kit with daily / weekly programming and wireless receiver for wall box (mandatory installation). Heating element cover as per radiator finish

**Mod. ER2: only for the French market**

**Mod. ER1/ER2:** kit de thermostat d'ambiance pour la programmation journalière / hebdomadaire et récepteur à radiofréquence pour connexion au mur (installation obligatoire). Couverture du thermostat dans la même finition du radiateur

**Mod. ER2: seulement pour le marché Français**

**Mod. ER1 / ER2:** Raumthermostat-Kit mit Tägliche / Wöchentlicher Programmierung und Hochfrequenzempfänger für Wandbox (obligatorische Installation). Heizstab Abdeckung in der gleichen Ausführung wie der Heizkörper

**Mod. ER2: nur für den französischen Markt**

**Mod. ER1 / ER2:** kit de termostato de ambiente con programación diaria / semanal y receptor de radiofrecuencia para caja de pared (instalación obligatoria). Protección resistencia en el mismo acabado que el radiador

**Mod. ER2: solo para el mercado francés**

**Mod. ER1 / ER2:** комплект комнатного термостата с Дневное / недельное программированием и беспроводным приемником для настенной коробки (обязательная установка). Цвет покрытия терморегулятора соответствует цвету радиатора

**Mod. ER2: только для французского рынка**

p./S. 379

Versione mista fattibile su richiesta con l'uso di valvole remote. **Consultare SEMPRE l'ufficio tecnico per la fattibilità +39 030 2530054**

Mixed version available on request by the use of remote valves. **Please always check the feasibility with the technical staff at +39 030 2530054**

Version mixte réalisable sur demande avec l'utilisation de vannes déportées. **Toujours consulter le bureau technique pour vérifier la faisabilité, tel. +39 030 2530054**

Gemischte Version Optional mit Fernventilen möglich. **Bitte immer die technische Abteilung nach Machbarkeit fragen, Tel. +39 030 2530054**

Version mixta factible bajo pedido con el uso de válvulas remotas. **Siempre consulte con el departamento técnico para verificar la viabilidad, tel. +39 030 2530054**

Смешанная версия доступна по запросу с использованием клапанов с дистанционным управлением. **Всегда обращаться в технический отдел для выяснения возможности исполнения +39 030 2530054**

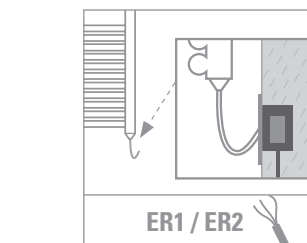
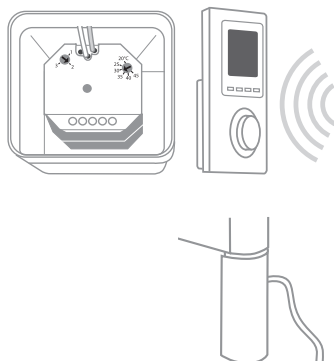

SP1  
SP2

**COLOURS p./s. 200**

**Mod. SP1 / SP2**



**Mod.ER1 / ER2**



prezzo del radiatore + resistenza elettrica mod. SP1 - cl.1 / mod. SP2 - cl.2 + glicole  
 radiator price + heating element mod. SP1 - cl.1 / mod. SP2 - cl.2 + glycole  
 prix du radiateur + resistance electrique mod. SP1 - cl.1 / mod. SP2 - cl.2 + glycol  
 Heizkörperpreis inkl. Heizstab Elec mod. SP1 - cl.1 / mod. SP2 - cl.2 + Glykol  
 precio del radiadore + resistencia eléctrica mod. SP1 - cl.1 / mod. SP2 - cl.2 + glycole  
 цена радиатор + электротен мод. SP1 - cl.1 / mod. SP2 - cl.2 + гликоль

prezzo del radiatore + resistenza elettrica mod. ER1 - cl.1 / mod. ER2 - cl.2 + glicole  
 radiator price + heating element mod. ER1 - cl.1 / mod. ER2 - cl.2 + glycole  
 prix du radiateur + resistance electrique mod. ER1 - cl.1 / mod. ER2 - cl.2 + glycol  
 Heizkörperpreis inkl. Heizstab Elec mod. ER1 - cl.1 / mod. ER2 - cl.2 + Glykol  
 precio del radiadore + resistencia eléctrica mod. ER1 - cl.1 / mod. ER2 - cl.2 + glycole  
 цена радиатор + электротен мод. ER1 - cl.1 / mod. ER2 - cl.2 + гликоль

Watt = Kcal/h ÷ 0,860  
 Kcal/h = Watt × 0,860

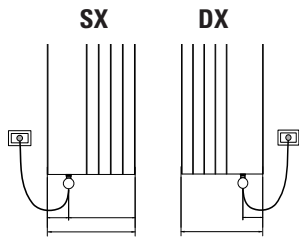

codice allaccio SX code connection SX code branchement SX Artikel Nr. anschliess SX codigo empalme SX код соединения SX	codice allaccio DX code connection DX code branchement DX Artikel Nr. anschliess DX codigo empalme DX код соединения DX	altezza* height* hauteur* Höhe* altura* высота*	larghezza width largeur Breite ancho ширина	output versione elettrica output for electrical version puissance en version electrique Output für elektrische Ausführung output versione agua electrica выход электрического варианта	bianco puro opaco pure white matt blanc pur mat mattes reines Weiß blanco puro mate чистый белый матовый	gruppo group groupe Gruppe grupo группа	gruppo group groupe Gruppe grupo группа	gruppo group groupe Gruppe grupo группа	bianco puro opaco pure white matt blanc pur mat mattes reines Weiß blanco puro mate чистый белый матовый	gruppo group groupe Gruppe grupo группа	gruppo group groupe Gruppe grupo группа	gruppo group groupe Gruppe grupo группа
				...VESP € euro	...VCESP € euro	...VMESP € euro	...VSESP € euro	...VEER € euro	...VCEER € euro	...VMEER € euro	...VSEER € euro	
FBRAWSX1201...	FBRAWDX1201...	1280	275	400	1.700,00	1.910,00	1.963,00	2.120,00	1.890,00	2.100,00	2.153,00	2.310,00
FBRAWSX1202...	FBRAWDX1202...	1280	467	700	2.380,00	2.726,00	2.813,00	3.072,00	2.570,00	2.916,00	3.003,00	3.262,00
FBRAWSX1203...	FBRAWDX1203...	1280	659	1000	3.418,00	3.972,00	4.110,00	4.526,00	3.608,00	4.162,00	4.300,00	4.716,00
FBRAWSX1501...	FBRAWDX1501...	1580	275	400	1.740,00	1.958,00	2.013,00	2.176,00	1.930,00	2.148,00	2.203,00	2.366,00
FBRAWSX1502...	FBRAWDX1502...	1580	467	700	2.448,00	2.808,00	2.898,00	3.167,00	2.638,00	2.998,00	3.088,00	3.357,00
FBRAWSX1503...	FBRAWDX1503...	1580	659	1000	3.527,00	4.102,00	4.246,00	4.678,00	3.717,00	4.292,00	4.436,00	4.868,00
FBRAWSX1801...	FBRAWDX1801...	1880	275	700	1.800,00	2.030,00	2.088,00	2.260,00	1.990,00	2.220,00	2.278,00	2.450,00
FBRAWSX1802...	FBRAWDX1802...	1880	467	1000	2.550,00	2.930,00	3.025,00	3.310,00	2.740,00	3.120,00	3.215,00	3.500,00
FBRAWSX2001...	FBRAWDX2001...	2080	275	1000	1.840,00	2.078,00	2.138,00	2.316,00	2.030,00	2.268,00	2.328,00	2.506,00
FBRAWSX2002...	FBRAWDX2002...	2080	467	1400	-	-	-	-	2.922,00	3.338,00	3.443,00	3.755,00

- Incluso il termostato
- Included room control
- Inclus boitier de régulation
- Inkl. Raumthermostat
- Incluido termostato por ambiente
- Включающая термостат

Scatola termostato bianca di serie per radiatori bianchi. Scatola termostato cromata di serie per radiatori colorati e finiture inox.  
 Standard white thermostat box for white radiators. Standard chromed thermostat box for coloured and stainless steel finishings radiators.  
 Boîtier thermostat blanc de série pour radiateurs blancs. Boîtier thermostat chromée de série pour radiateurs colorés et finitions inox.  
 Serienmäßig weißes Thermostatgehäuse für weiße Heizkörper. Serienmäßig verchromte Thermostatgehäuse für bunte Heizkörper und Edelstahlfinish.  
 Caja de termostato blanca de serie para radiadores blancos. Caja de termostato cromado de serie para radiadores coloreados y acabados inox.  
 Корпус термостата белый стандартный для белых радиаторов. Стандартный хромированный термостат для цветных радиаторов и радиаторов в отделке нержавеющей стали.

Appendi accappatoio a richiesta  
 Bathrobe hanger on request  
 Porte-peignoir sur demande  
 Bademantelaufhänger Optional  
 Colgador albornoz bajo pedido  
 Вешалка для халата по запросу

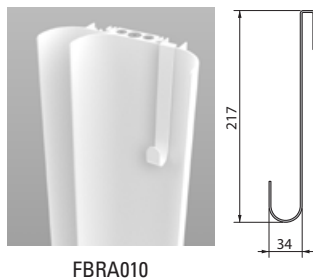

FBRA010

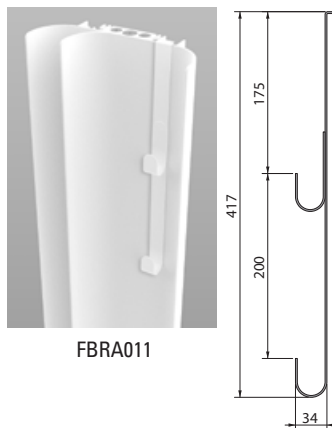

FBRA011

		prezzo/colori . price/colours . prix/couleurs Preis/Farben . precio/colores . цена/цвета			
codice code code Artikel Nr. codigo код	altezza height hauteur Höhe altura высота	bianco puro opaco pure white matt blanc pur mat mattes reines Weiß blanco puro mate чистый белый матовый	gruppo group groupe Gruppe grupo группа	gruppo group groupe Gruppe grupo группа	gruppo group groupe Gruppe grupo группа
		RAL 9016	A	B	C
		€ euro	€ euro	€ euro	€ euro
FBRA010	217	130,00	156,00	163,00	182,00
FBRA011	417	190,00	228,00	238,00	266,00

Barra portasciugamani a richiesta  
 Towel rail on request  
 Barre porte-serviettes sur demande  
 Handtuchhalter Optional  
 Toallero bajo pedido  
 Полотенцедержатель по запросу



		prezzo/colori . price/colours . prix/colours Preis/Farben . precio/colores . цена/цвета			
codice code code Artikel Nr. codigo код	larghezza width largeur Breite ancho ширина	bianco puro opaco pure white matt blanc pur mat mattes reines Weiß blanco puro mate чистый белый матовый	gruppo group groupe Gruppe grupo группа	gruppo group groupe Gruppe grupo группа	gruppo group groupe Gruppe grupo группа
		RAL 9016	A	B	C
		€ euro	€ euro	€ euro	€ euro
FBRAW020	302	160,00	192,00	200,00	224,00
FBRAW021	382	220,00	264,00	275,00	308,00

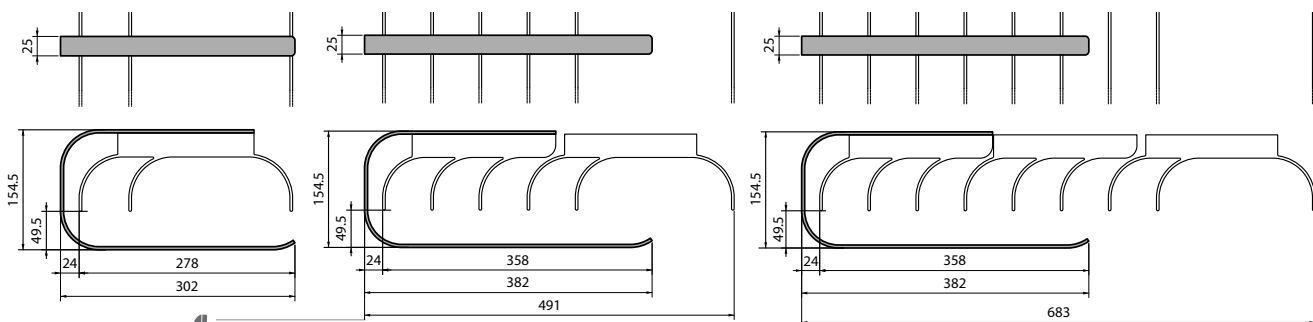

0039 030 2530054

# TRACCIA VERTICAL



design by Jean-Michel Wilmotte

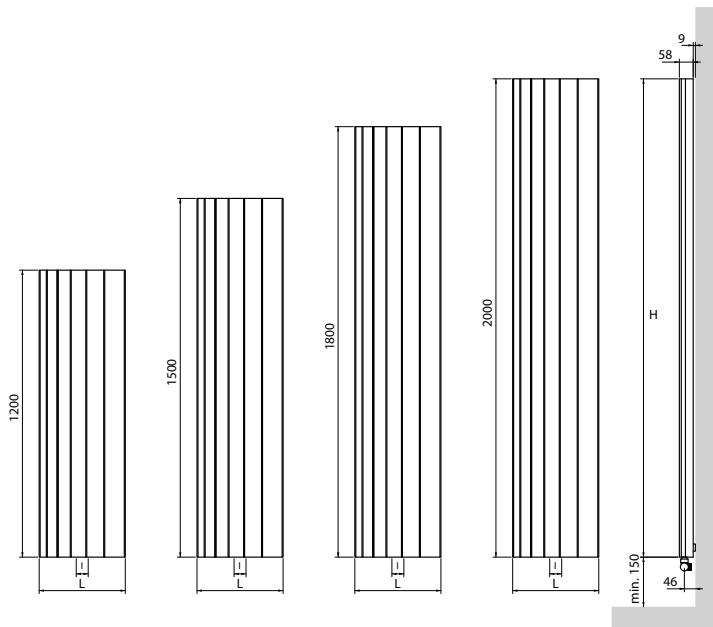

Interasse dal centro foro al muro 46 mm.  
Distance between hole center and wall 46 mm.  
Distance du centre du trou au mur 46 mm.  
Abstand zwischen Lochmitte und Wand 46 mm.  
Distancia entre el centro del agujero y el muro 46 mm.  
Расстояние между центром отверстия и стеной - 46 мм.

## COLOURS p./S. 200

codice code code Artikel Nr. codigo код	altezza height hauteur Breite Höhe altura высота	larghezza width largeur Breite анчо ширина	interasse distance between bars entraxe Achsabstand distancia entre centros межцентровое расстояние	peso weight poids Gewicht peso вес	Watt = Kcal/h ÷ 0,860 Kcal/h = Watt × 0,860			prezzo/colori . price/colours . prix/couleurs Preis/Farben . precio/colores . цена/цвета			
					output мощность watt*	output мощность watt*	output мощность watt*	bianco puro opaco pure white matt blanc pur mat mattes reines Weiß blanco puro mate чистый белый матовый RAL 9016	gruppo group groupe Gruppe grupo группа	gruppo group groupe Gruppe grupo группа	gruppo group groupe Gruppe grupo группа
	H mm	L mm	I mm	Kg	Δt50	Δt30	Δt26	...V € euro	...VC € euro	...VM € euro	...VS € euro
FTRA12...	1200	360	50	11	513	263	222	956,00	1.147,00	1.195,00	1.338,00
FTRA15...	1500	360	50	13,5	646	331	280	1.013,00	1.216,00	1.266,00	1.418,00
FTRA18...	1800	360	50	16	770	395	334	1.056,00	1.267,00	1.320,00	1.478,00
FTRA20...	2000	360	50	17,5	855	438	370	1.137,00	1.364,00	1.421,00	1.592,00

- \* I watt hanno valori provvisori in attesa di certificazione Δt50.
- \* The watt values are not definitive awaiting for Δt50 certification.
- \* Le nombre de Watts est une valeur indiquée à titre provisoire dans l'attente de la certification Δt50.
- \* Die Wattwerte sind vorläufig bis zur Δt50 Zertifizierung.
- \* Los Vattios tienen valores provisionales en espera de la certificación Δt50.
- \* До получения сертификата Δt50 приводится предварительное значение мощности в ваттах.

Massima pressione di esercizio: 8 bar  
**Materiale: Alluminio**

Maximum working pressure: 8 bar.  
**Material: aluminium**

Pression d'exercice maximale: 8 bars  
**Matériel: aluminium**

Maximaler Betriebsdruck: 8 bar  
**Material: Aluminium**

Presion maxima de trabajo: 8 bar  
**Materiale: Aluminio**

Максимальное рабочее давление - 8 бар  
**Материал - алюминий**

cod. <b>C409BI - C409CR</b> € 94,00	cod. <b>10102034 - 10102034CR</b> € 153,00	cod. <b>101095 - 101095CR</b> € 72,00	cod. <b>10106234 - 10106234CR</b> € 317,00
p./S. 394	p./S. 390	p./S. 401	p./S. 396

NEW

cod. <b>C409C</b> € 144,00	cod. <b>10102034C</b> € 237,00	cod. <b>101095C</b> € 104,00





Appendi accappatoio a richiesta  
Bathrobe hanger on request  
Porte-peignoir sur demande  
Bademantelaufhänger Optional  
Colgador albornoz bajo pedido  
Вешалка для халата по запросу

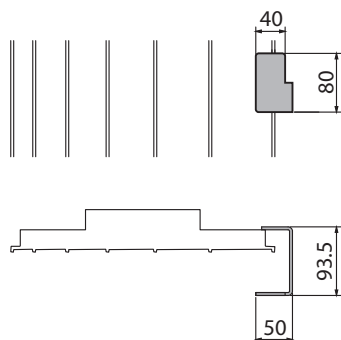

codice code code Artikel Nr. codigo код	larghezza width largeur Breite ancho ширина	bianco puro opaco pure white matt blanc pur mat mattes reines Weiß blanco puro mate чистый белый матовый	gruppo group groupe Gruppe grupo група	gruppo group groupe Gruppe grupo група	gruppo group groupe Gruppe grupo група	cromo chrome chromé verchromt cromada хромированный
	L mm	RAL 9016	A	B	C	CR
		€ euro	€ euro	€ euro	€ euro	€ euro
FTRA010	50	150,00	180,00	188,00	210,00	290,00



Barra portasciugamani a richiesta  
Towel rail on request  
Barre porte-serviettes sur demande  
Handtuchhalter Optional  
Toallero bajo pedido  
Полотенцедержатель по запросу

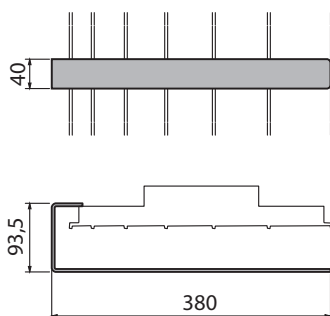

codice code code Artikel Nr. codigo код	larghezza width largeur Breite ancho ширина	bianco puro opaco pure white matt blanc pur mat mattes reines Weiß blanco puro mate чистый белый матовый	gruppo group groupe Gruppe grupo група	gruppo group groupe Gruppe grupo група	gruppo group groupe Gruppe grupo група	cromo chrome chromé verchromt cromada хромированный
	L mm	RAL 9016	A	B	C	CR
		€ euro	€ euro	€ euro	€ euro	€ euro
FTRA020	380	220,00	264,00	275,00	308,00	330,00

# TRACCIA VERTICAL ELEC

eco  
design



design by Jean-Michel Wilmotte

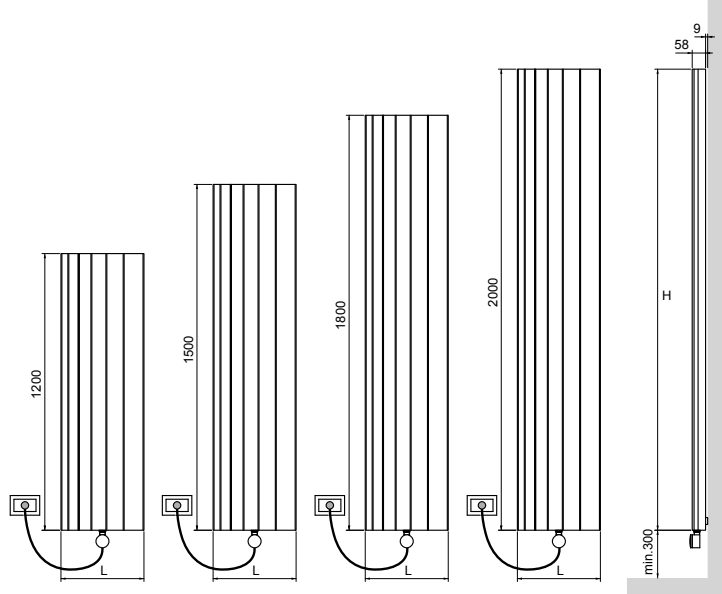

Interasse dal centro foro al muro 46 mm.  
Distance between hole center and wall 46 mm.  
Distance du centre du trou au mur 46 mm.  
Abstand zwischen Lochmitte und Wand 46 mm.  
Distancia entre el centro del agujero y el muro 46 mm.  
Расстояние между центром отверстия и стеной - 46 мм.



SP1 / SP2

**A richiesta:** Copriresistenza nella stessa finitura del radiatore  
**On request:** Heating element cover as per radiator finish  
**Sur demande:** Couverture du thermostat dans la même finition du radiateur  
**Optional:** Heizstab Abdeckung in der gleichen Ausführung wie der Heizkörper  
**Bajo pedido:** Protección resistencia en el mismo acabado que el radiador  
**По запросу:** Цвет покрытия терморегулятора соответствует цвету радиатора

p./S. 379

a partire da - from - à partir de - ab - a partir de -от  
€ 78,00



**Mod SP1:** resistenza elettrica con infrarossi munita di telecomando di serie + cavo 1200mm + spina schuko+ glicole  
**Mod SP2:** resistenza elettrica con infrarossi Cl.2 munita di telecomando + cavo 900mm + fil pilote+ glicole . **Solo per il mercato francese**  
**Mod SP1 / SP2: programmazione giornaliera / settimanale**  
**Mod SP1:** infrared programmable thermostat as standard + cable 1200 mm + schuko plug + glycol  
**Mod SP2:** infrared programmable thermostat Cl.2 + cable 900 mm + fil pilote + glycol . **Only for French market**  
**Mod SP1 / SP2: daily / weekly programming**  
**Mod SP1:** Thermostat programmable infra-rouge en série + câble 1200 mm + prose Schuko + glycol  
**Mod SP2:** Thermostat programmable infra-rouge Cl.2 + câble 900 mm + fil pilote + glycol . **Pour le marché français seulement**  
**Mod SP1 / SP2: programmation journalière / hebdomadaire**  
**Mod SP1:** Heizstab mit Infrarot ausgeschattet mit Fernbedienung standardmäßig + 1200 mm Kabel + Schukostecker + Glykol  
**Mod SP2:** Heizstab mit Infrarot ausgeschattet mit Fernbedienung Cl.2 + 900 mm Kabel + fil pilote + Glykol . **Nur für französischen Markt**  
**Mod SP1 / SP2: Tägliche / Wöchentliche Programmierung**  
**Mod SP1:** Resistencia eléctrica con infrarrojo provisto de control remoto de serie + 1200 mm cable + clavija schuko + glicole  
**Mod SP2:** Resistencia eléctrica con infrarrojo provisto de control remoto Cl.2 + 900 mm cable + fil pilote + glicole . **Sólo por mercado francés**  
**Mod SP1 / SP2: Programación diaria/semanal**  
**Mod SP1:** инфракрасный программируемый термостат стандартный комплект поставки + кабель 1200мм + электрическая вилка + глицоль  
**Mod SP2:** инфракрасный программируемый термостат класс II + кабель 900мм + глицоль . **Только для рынка Франции**  
**Mod SP1 / SP2: Дневное/недельное программирование**

p./S. 379

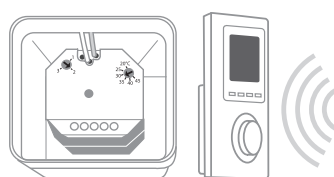

**Mod. ER1 / ER2:** kit termostato ambiente con programmazione giornaliera / settimanale e ricevitore in radiofrequenza per scatola a muro (installazione obbligatoria). Copriresistenza nella stessa finitura del radiatore

**Mod. ER2: solo per il mercato francese**

**Mod. ER1 / ER2:** room thermostat kit with daily / weekly programming and wireless receiver for wall box (mandatory installation). Heating element cover as per radiator finish

**Mod. ER2: only for the French market**

**Mod. ER1/ER2:** kit de thermostat d'ambiance pour la programmation journalière / hebdomadaire et récepteur à radiofréquence pour connexion au mur (installation obligatoire). Couverture du thermostat dans la même finition du radiateur

**Mod. ER2: seulement pour le marché Français**

**Mod. ER1 / ER2:** Raumthermostat-Kit mit Tägliche / Wöchentlicher Programmierung und Hochfrequenzempfänger für Wandbox (obligatorische Installation). Heizstab Abdeckung in der gleichen Ausführung wie der Heizkörper

**Mod. ER2: nur für den französischen Markt**

**Mod. ER1 / ER2:** kit de termostato de ambiente con programación diaria / semanal y receptor de radiofrecuencia para caja de pared (instalación obligatoria). Protección resistencia en el mismo acabado que el radiador

**Mod. ER2: solo para el mercado francés**

**Mod. ER1 / ER2:** комплект комнатного термостата с Дневное / недельное программированием и беспроводным приемником для настенной коробки (обязательная установка). Цвет покрытия терморегулятора соответствует цвету радиатора

**Mod. ER2: только для французского рынка**

p./S. 379

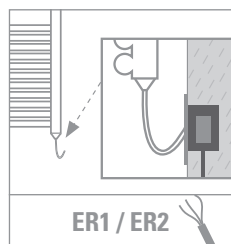

ER1 / ER2

Versione mista fattibile su richiesta con l'uso di valvole remote. **Consultare SEMPRE l'ufficio tecnico per la fattibilità +39 030 2530054**  
Mixed version available on request by the use of remote valves. **Please always check the feasibility with the technical staff at +39 030 2530054**

Version mixte réalisable sur demande avec l'utilisation de vannes déportées. **Toujours consulter le bureau technique pour vérifier la faisabilité, tel. +39 030 2530054**  
Gemischte Version Optional mit Fernventilen möglich. **Bitte immer die technische Abteilung nach Machbarkeit fragen, Tel. +39 030 2530054**

Versión mixta factible bajo pedido con el uso de válvulas remotas. **Siempre consulte con el departamento técnico para verificar la viabilidad, tel. +39 030 2530054**  
Смешанная версия доступна по запросу с использованием клапанов с дистанционным управлением. **Всегда обращайтесь в технический отдел для выяснения возможности исполнения +39 030 2530054**



SP1

SP2

**COLOURS p./S. 200**

**Mod. SP1 / SP2**



**Mod.ER1 / ER2**



prezzo del radiatore + resistenza elettrica mod. SP1 - cl.1 / mod. SP2 - cl.2 + glicole  
 radiator price + heating element mod. SP1 - cl.1 / mod. SP2 - cl.2 + glycol  
 prix du radiateur + resistance électrique mod. SP1 - cl.1 / mod. SP2 - cl.2 + glycol  
 Heizkörperpreis inkl. Heizstab Elec mod. SP1 - cl.1 / mod. SP2 - cl.2 + Glykol  
 precio del radiadore + resistencia eléctrica mod. SP1 - cl.1 / mod. SP2 - cl.2 + glicole  
 цена радиатор + электротен мод. SP1 - cl.1 / mod. SP2 - cl.2 + глицоль

prezzo del radiatore + resistenza elettrica mod. ER1 - cl.1 / mod. ER2 - cl.2 + glicole  
 radiator price + heating element mod. ER1 - cl.1 / mod. ER2 - cl.2 + glycol  
 prix du radiateur + resistance électrique mod. ER1 - cl.1 / mod. ER2 - cl.2 + glycol  
 Heizkörperpreis inkl. Heizstab Elec mod. ER1 - cl.1 / mod. ER2 - cl.2 + Glykol  
 precio del radiadore + resistencia eléctrica mod. ER1 - cl.1 / mod. ER2 - cl.2 + glicole  
 цена радиатор + электротен мод. ER1 - cl.1 / mod. ER2 - cl.2 + глицоль

Watt = Kcal/h ÷ 0,860  
 Kcal/h = Watt × 0,860

codice code code Artikel Nr. codigo код	altezza height hauteur Höhe altura высота	larghezza width largeur Breite ancho ширина	output versione elettrica output for electrical version puissance en version electrique Output für elektrische Ausführung output versione agua eletttrica выход электрического варианта	bianco puro opaco pure white matt blanc pur mat mattes reines Weiß blanco puro mate чистый белый матовый	gruppo group groupe Gruppe grupo группа	gruppo group groupe Gruppe grupo группа	gruppo group groupe Gruppe grupo группа	gruppo group groupe Gruppe grupo группа	bianco puro opaco pure white matt blanc pur mat mattes reines Weiß blanco puro mate чистый белый матовый	gruppo group groupe Gruppe grupo группа	gruppo group groupe Gruppe grupo группа	gruppo group groupe Gruppe grupo группа	gruppo group groupe Gruppe grupo группа	
	H mm	L mm	watt	RAL 9016	A	B	C	RAL 9016	A	B	C	A	B	C
				...VESP € euro	...VCESP € euro	...VMESP € euro	...VSESP € euro	...VEER € euro	...VCEER € euro	...VMEER € euro	...VSEER € euro	...	...	...
FTRA12...	1280	360	400	1.650,00	1.835,00	1.880,00	2.018,00	1.822,00	2.007,00	2.052,00	2.190,00			
FTRA15...	1580	360	400	1.701,00	1.889,00	1.944,00	2.089,00	1.873,00	2.061,00	2.116,00	2.261,00			
FTRA18...	1880	360	700	1.732,00	1.931,00	1.982,00	2.132,00	1.904,00	2.103,00	2.154,00	2.304,00			
FTRA20...	2080	360	1000	1.807,00	2.024,00	2.078,00	2.238,00	1.979,00	2.195,00	2.250,00	2.410,00			

- ♦ Incluso il termostato
- ♦ Included room control
- ♦ Inklus boitier de régulation
- ♦ Inkl. Raumthermostat
- ♦ Includo termostato por ambiente
- ♦ Включая термостат

Scatola termostato bianca di serie per radiatori bianchi. Scatola termostato cromata di serie per radiatori colorati e finiture inox.  
 Standard white thermostat box for white radiators. Standard chromed thermostat box for coloured and stainless steel finishings radiators.  
 Boîtier thermostat blanc de série pour radiateurs blancs. Boîtier thermostat chromée de série pour radiateurs colorés et finitions inox.  
 Serienmäßig weißes Thermostatgehäuse für weiße Heizkörper. Serienmäßig verchromte Thermostatgehäuse für bunte Heizkörper und Edelstahlfinish.  
 Caja de termostato blanca de serie para radiadores blancos. Caja de termostato cromado de serie para radiadores coloreados y acabados inox.  
 Корпус термостата белый стандартный для белых радиаторов. Стандартный хромированный термостат для цветных радиаторов и радиаторов в отделке нержавеющей стали.

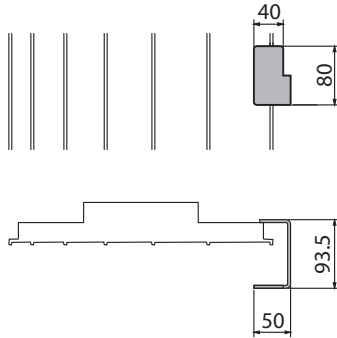

Appendi accappatoio a richiesta  
 Bathrobe hanger on request  
 Porte-peignoir sur demande  
 Bademantelaufhänger Optional  
 Colgador albornoz bajo pedido  
 Вешалка для халата по запросу

codice code code Artikel Nr. codigo код	larghezza width largeur Breite ancho ширина	bianco puro opaco pure white matt blanc pur mat mattes reines Weiß blanco puro mate чистый белый матовый	gruppo group groupe Gruppe grupo группа	gruppo group groupe Gruppe grupo группа	gruppo group groupe Gruppe grupo группа	cromo chrome chromé verchromt cromada хромированный
	L mm	RAL 9016	A	B	C	CR
		€ euro	€ euro	€ euro	€ euro	€ euro
FTRA010	50	150,00	180,00	188,00	210,00	290,00

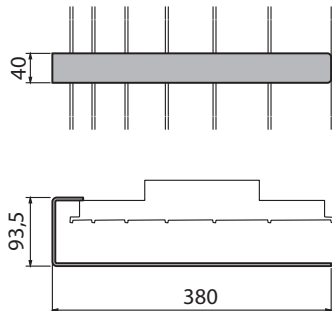

Barra portasciugamani a richiesta  
 Towel rail on request  
 Barre porte-serviettes sur demande  
 Handtuchhalter Optional  
 Toallero bajo pedido  
 Полотенцедержатель по запросу

codice code code Artikel Nr. codigo код	larghezza width largeur Breite ancho ширина	bianco puro opaco pure white matt blanc pur mat mattes reines Weiß blanco puro mate чистый белый матовый	gruppo group groupe Gruppe grupo группа	gruppo group groupe Gruppe grupo группа	gruppo group groupe Gruppe grupo группа	cromo chrome chromé verchromt cromada хромированный
	L mm	RAL 9016	A	B	C	CR
		€ euro	€ euro	€ euro	€ euro	€ euro
FTRA020	380	220,00	264,00	275,00	308,00	330,00

# RAYSUN VERTICAL



design by Jean-Michel Wilmotte

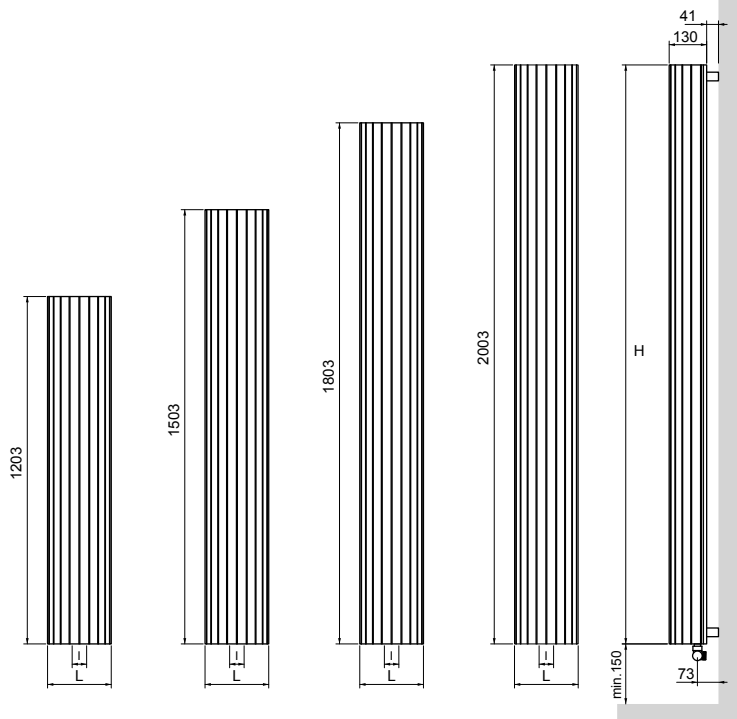
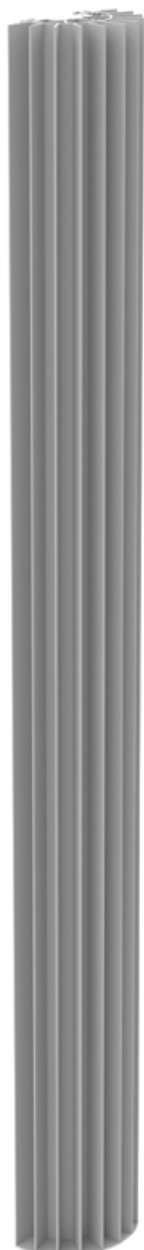

Interasse dal centro foro al muro 73 mm.  
Distance between hole center and wall 73 mm.  
Distance du centre du trou au mur 73 mm.  
Abstand zwischen Lochmitte und Wand 73 mm.  
Distancia entre el centro del agujero y el muro 73 mm.  
Расстояние между центром отверстия и стеной - 73 мм.

## COLOURS p./S. 200

codice code code Artikel Nr. codigo код	altezza height hauteur Höhe altura высота	larghezza width largeur Breite ancha ширина	interasse distance between bars entraxe Achsabstand distancia entre centros межцентровое расстояние	peso weight poids Gewicht peso вес	Watt = Kcal/h ÷ 0,860 Kcal/h = Watt × 0,860			prezzo/colori . price/colours . prix/couleurs Preis/Farben . precio/colores . цена/цвета			
					output мощность	output мощность	output мощность	bianco puro opaco pure white matt blanc pur mat mattes reines Weiß blanco puro mate чистый белый матовый	grupp group groupe Gruppe grupo группа	grupp group groupe Gruppe grupo группа	grupp group groupe Gruppe grupo группа
	H mm	L mm	I mm	Kg	Δt50 watt*	Δt30 watt*	Δt26 watt*	...V € euro	...VC € euro	...VM € euro	...VS € euro
FRAY12...	1203	220	50	13,5	660	347	289	1.350,00	1.620,00	1.688,00	1.890,00
FRAY15...	1503	220	50	16,5	820	436	360	1.500,00	1.800,00	1.875,00	2.100,00
FRAY18...	1803	220	50	20	980	516	430	1.650,00	1.980,00	2.063,00	2.310,00
FRAY20...	2003	220	50	22,5	1080	574	478	1.800,00	2.160,00	2.250,00	2.520,00

- \* I watt hanno valori provvisori in attesa di certificazione Δt50.
- \* The watt values are not definitive awaiting for Δt50 certification.
- \* Le nombre de Watts est une valeur indiquée à titre provisoire dans l'attente de la certification Δt50.
- \* Die Wattwerte sind vorläufig bis zur Δt50 Zertifizierung.
- \* Los Vattios tienen valores provisionales en espera de la certificación Δt50.
- \* До получения сертификата Δt50 приводится предварительное значение мощности в ваттах.

Massima pressione di esercizio: 8 bar  
**Materiale: Alluminio**



Maximum working pressure: 8 bar.  
**Material: aluminium**

Pression d'exercice maximale: 8 bars  
**Matériel: aluminium**

Maximaler Betriebsdruck: 8 bar  
**Material: Aluminium**

Presion maxima de trabajo: 8 bar  
**Materiale: Aluminio**

Максимальное рабочее давление - 8 бар  
**Материал - алюминий**

			
cod. <b>C409BI - C409CR</b> € 94,00	cod. <b>10102034 - 10102034CR</b> € 153,00	cod. <b>101095 - 101095CR</b> € 72,00	cod. <b>10106234 - 10106234CR</b> € 317,00
p./S. 394	p./S. 390	p./S. 401	p./S. 396

NEW

		
cod. <b>C409C</b> € 144,00	cod. <b>10102034C</b> € 237,00	cod. <b>101095C</b> € 104,00

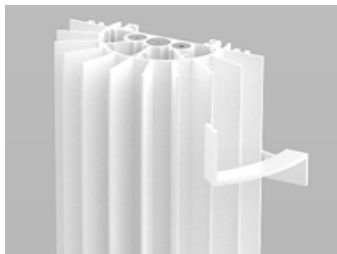

Appendi accappatoio **a richiesta**  
Bathrobe hanger **on request**  
Porte-peignoir **sur demande**  
Bademantelaufhänger **Optional**  
Colgador albornoz **bajo pedido**  
Вешалка для халата **по запросу**

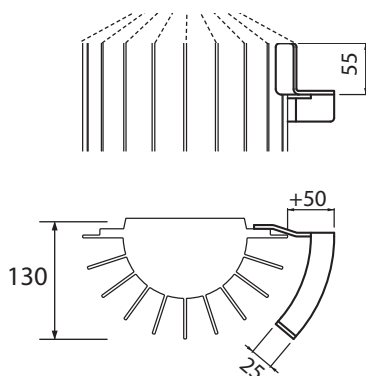

codice code code Artikel Nr. codigo код	larghezza width largeur Breite ancho ширина	bianco puro opaco pure white matt blanc pur mat mattes reines Weiß blanco puro mate чистый белый матовый	gruppo group groupe Gruppe grupo група	gruppo group groupe Gruppe grupo група	gruppo group groupe Gruppe grupo група	cromato chromed chrome verchromt cromado хромированный
	L mm	RAL 9016	A	B	C	
	€ euro	€ euro	€ euro	€ euro	€ euro	€ euro
FRAY010	+50	187,00	224,00	234,00	262,00	362,00



Barra portasciugamani **a richiesta**  
Towel rail **on request**  
Barre porte-serviettes **sur demande**  
Handtuchhalter **Optional**  
Toallero **bajo pedido**  
Полотенцедержатель **по запросу**

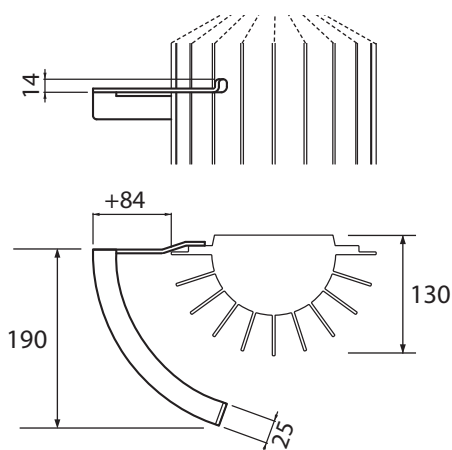

codice code code Artikel Nr. codigo код	larghezza width largeur Breite ancho ширина	bianco puro opaco pure white matt blanc pur mat mattes reines Weiß blanco puro mate чистый белый матовый	gruppo group groupe Gruppe grupo група	gruppo group groupe Gruppe grupo група	gruppo group groupe Gruppe grupo група	cromato chromed chrome verchromt cromado хромированный
	L mm	RAL 9016	A	B	C	
	€ euro	€ euro	€ euro	€ euro	€ euro	€ euro
FRAY020	+84	275,00	330,00	344,00	385,00	412,00

# RAYSUN VERTICAL ELEC

eco  
design



design by Jean-Michel Wilmotte

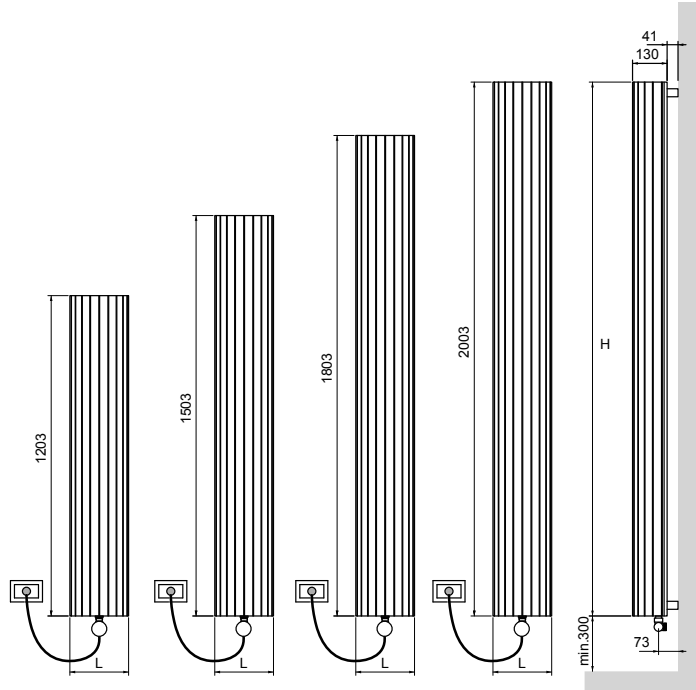

Interasse dal centro foro al muro 73 mm.  
Distance between hole center and wall 73 mm.  
Distance du centre du trou au mur 73 mm.  
Abstand zwischen Lochmitte und Wand 73 mm.  
Distancia entre el centro del agujero y el muro 73 mm.  
Расстояние между центром отверстия и стеной - 73 мм.



SP1 / SP2

**A richiesta:** Coprire resistenza nella stessa finitura del radiatore  
**On request:** Heating element cover as per radiator finish  
**Sur demande:** Couverture du thermostat dans la même finition du radiateur  
**Optional:** Heizstab Abdeckung in der gleichen Ausführung wie der Heizkörper  
**Bajo pedido:** Protección resistencia en el mismo acabado que el radiador  
**По запросу:** Цвет покрытия терморегулятора соответствует цвету радиатора

p./S. 379

a partire da - from - à partir de - ab - a partir de - от  
€ 78,00



**Mod SP1:** resistenza elettrica con infrarossi munita di telecomando di serie + cavo 1200mm + spina schuko+ glicole  
**Mod SP2:** resistenza elettrica con infrarossi Cl.2 munita di telecomando + cavo 900mm + fil pilote+ glicole . **Solo per il mercato francese**  
**Mod SP1 / SP2: programmazione giornaliera / settimanale**  
**Mod SP1:** infrared programmable thermostat as standard + cable 1200 mm + schuko plug + glycol  
**Mod SP2:** infrared programmable thermostat Cl.2 + cable 900 mm + fil pilote + glycol . **Only for French market**  
**Mod SP1 / SP2: daily / weekly programming**  
**Mod SP1:** Thermostat programmable infra-rouge en série + câble 1200 mm + prose Schuko + glycol  
**Mod SP2:** Thermostat programmable infra-rouge Cl.2 + câble 900 mm + fil pilote + glycol . **Pour le marché français seulement**  
**Mod SP1 / SP2: programmation journalière / hebdomadaire**  
**Mod SP1:** Heizstab mit Infrarot ausgeschattet mit Fernbedienung standardmäßig + 1200 mm Kabel + Schukostecker + Glykol  
**Mod SP2:** Heizstab mit Infrarot ausgeschattet mit Fernbedienung Cl.2 + 900 mm Kabel + fil pilote + Glykol . **Nur für französischen Markt**  
**Mod SP1 / SP2: Tägliche / Wöchentliche Programmierung**  
**Mod SP1:** Resistencia eléctrica con infrarrojo provisto de control remoto de serie + 1200 mm cable + clavija schuko + glycole  
**Mod SP2:** Resistencia eléctrica con infrarrojo provisto de control remoto Cl.2 + 900 mm cable + fil pilote + glycole . **Solo por mercado francés**  
**Mod SP1 / SP2: Programación diaria/semanal**  
**Mod SP1:** инфракрасный программируемый термостат стандартный комплект поставки + кабель 1200мм + электрическая вилка + глицоль  
**Mod SP2:** инфракрасный программируемый термостат класс II + кабель 900мм + глицоль . **Только для рынка Франции**  
**Mod SP1 / SP2: Дневное/недельное программирование**

p./S. 379

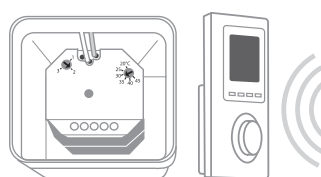

**Mod. ER1 / ER2:** kit termostato ambiente con programmazione giornaliera / settimanale e ricevitore in radiofrequenza per scatola a muro (installazione obbligatoria). Coprire resistenza nella stessa finitura del radiatore

**Mod. ER2: solo per il mercato francese**

**Mod. ER1 / ER2:** room thermostat kit with daily / weekly programming and wireless receiver for wall box (mandatory installation). Heating element cover as per radiator finish

**Mod. ER2: only for the French market**

**Mod. ER1/ER2:** kit de thermostat d'ambiance pour la programmation journalière / hebdomadaire et récepteur à radiofréquence pour connexion au mur (installation obligatoire). Couverture du thermostat dans la même finition du radiateur

**Mod. ER2: seulement pour le marché Français**

**Mod. ER1 / ER2:** Raumthermostat-Kit mit Tägliche / Wöchentlicher Programmierung und Hochfrequenzempfänger für Wandbox (obligatorische Installation). Heizstab Abdeckung in der gleichen Ausführung wie der Heizkörper

**Mod. ER2: nur für den französischen Markt**

**Mod. ER1 / ER2:** kit de termostato de ambiente con programación diaria / semanal y receptor de radiofrecuencia para caja de pared (instalación obligatoria). Protección resistencia en el mismo acabado que el radiador

**Mod. ER2: solo para el mercado francés**

**Mod. ER1 / ER2:** комплект комнатного термостата с Дневное / недельное программированием и беспроводным приемником для настенной коробки (обязательная установка). Цвет покрытия терморегулятора соответствует цвету радиатора

**Mod. ER2: только для французского рынка**

p./S. 379

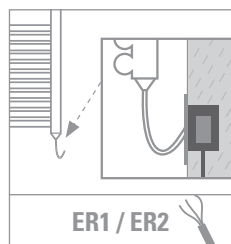

ER1 / ER2

Versione mista fattibile su richiesta con l'uso di valvole remote. **Consultare SEMPRE l'ufficio tecnico per la fattibilità +39 030 2530054**  
Mixed version available on request by the use of remote valves. **Please always check the feasibility with the technical staff at +39 030 2530054**  
Version mixte réalisable sur demande avec l'utilisation de vannes déportées. **Toujours consulter le bureau technique pour vérifier la faisabilité, tel. +39 030 2530054**  
Gemischte Version Optional mit Fernventilen möglich. **Bitte immer die technische Abteilung nach Machbarkeit fragen, Tel. +39 030 2530054**  
Versión mixta factible bajo pedido con el uso de válvulas remotas. **Siempre consulte con el departamento técnico para verificar la viabilidad, tel. +39 030 2530054**  
Смешанная версия доступна по запросу с использованием клапанов с дистанционным управлением. **Всегда обращаться в технический отдел для выяснения возможности исполнения +39 030 2530054**



SP1

SP2

**COLOURS p./S. 200**

**Mod. SP1 / SP2**



**Mod.ER1 / ER2**



prezzo del radiatore + resistenza elettrica mod. SP1 - cl.1 / mod. SP2 - cl.2 + glicole  
 radiator price + heating element mod. SP1 - cl.1 / mod. SP2 - cl.2 + glycol  
 prix du radiateur + resistance électrique mod. SP1 - cl.1 / mod. SP2 - cl.2 + glycol  
 Heizkörperpreis inkl. Heizstab Elec mod. SP1 - cl.1 / mod. SP2 - cl.2 + Glykol  
 precio del radiadore + resistencia eléctrica mod. SP1 - cl.1 / mod. SP2 - cl.2 + glicole  
 цена радиатор + электротен мод. SP1 - cl.1 / mod. SP2 - cl.2 + глицоль

prezzo del radiatore + resistenza elettrica mod. ER1 - cl.1 / mod. ER2 - cl.2 + glicole  
 radiator price + heating element mod. ER1 - cl.1 / mod. ER2 - cl.2 + glycol  
 prix du radiateur + resistance électrique mod. ER1 - cl.1 / mod. ER2 - cl.2 + glycol  
 Heizkörperpreis inkl. Heizstab Elec mod. ER1 - cl.1 / mod. ER2 - cl.2 + Glykol  
 precio del radiadore + resistencia eléctrica mod. ER1 - cl.1 / mod. ER2 - cl.2 + glicole  
 цена радиатор + электротен мод. ER1 - cl.1 / mod. ER2 - cl.2 + глицоль

Watt = Kcal/h ÷ 0,860  
 Kcal/h = Watt × 0,860

codice code code Artikel Nr. codigo код	altezza height hauteur Höhe altura высота	larghezza width largeur Breite ancho ширина	output versione elettrica output for electrical version puissance en version electrique Output für elektrische Ausführung output versione agua eletttrica выход электрического варианта	bianco puro opaco	gruppo	gruppo	gruppo	bianco puro opaco	gruppo	gruppo	gruppo
				pure white matt blanc pur mat mattes reines Weiß blanco puro mate чистый белый матовый	group group groupe Gruppe grupo група	group group groupe Gruppe grupo група	group group groupe Gruppe grupo група	pure white matt blanc pur mat mattes reines Weiß blanco puro mate чистый белый матовый	group group groupe Gruppe grupo група	group group groupe Gruppe grupo група	group group groupe Gruppe grupo група
	H mm	L mm	watt	RAL 9016	A	B	C	RAL 9016	A	B	C
				...VESP € euro	...VCESP € euro	...VMESP € euro	...VSESP € euro	...VEER € euro	...VCEER € euro	...VMEER € euro	...VSEER € euro
FRAY12...	1280	220	400	2.000,00	2.270,00	2.338,00	2.540,00	2.190,00	2.460,00	2.528,00	2.730,00
FRAY15...	1580	220	400	2.150,00	2.450,00	2.525,00	2.750,00	2.340,00	2.640,00	2.715,00	2.940,00
FRAY18...	1880	220	700	2.300,00	2.630,00	2.713,00	2.960,00	2.490,00	2.820,00	2.903,00	3.150,00
FRAY20...	2080	220	1000	2.450,00	2.810,00	2.900,00	3.170,00	2.640,00	3.000,00	3.090,00	3.360,00

- ♦ Incluso il termostato
- ♦ Included room control
- ♦ Inklus boitier de régulation
- ♦ Inkl. Raumthermostat
- ♦ Includo termostato por ambiente
- ♦ Включая термостат

Scatola termostato bianca di serie per radiatori bianchi. Scatola termostato cromata di serie per radiatori colorati e finiture inox.  
 Standard white thermostat box for white radiators. Standard chromed thermostat box for coloured and stainless steel finishings radiators.  
 Boîtier thermostat blanc de série pour radiateurs blancs. Boîtier thermostat chromée de série pour radiateurs colorés et finitions inox.  
 Serienmäßig weißes Thermostatgehäuse für weiße Heizkörper. Serienmäßig verchromte Thermostatgehäuse für bunte Heizkörper und Edelstahlfinish.  
 Caja de termostato blanca de serie para radiadores blancos. Caja de termostato cromado de serie para radiadores coloreados y acabados inox.  
 Корпус термостата белый стандартный для белых радиаторов. Стандартный хромированный термостат для цветных радиаторов и радиаторов в отделке нержавеющей стали.

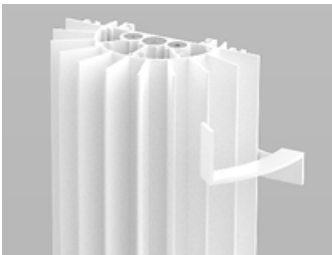

Appendi accappatoio a richiesta  
 Bathrobe hanger on request  
 Porte-peignoir sur demande  
 Bademantelaufhänger Optional  
 Colgador albornoz bajo pedido  
 Вешалка для халата по запросу

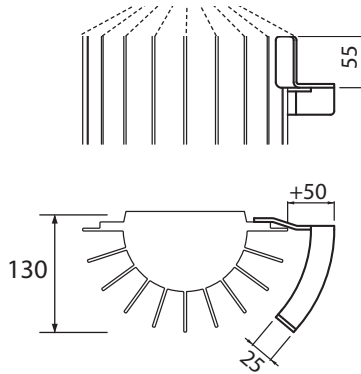

codice code code Artikel Nr. codigo код	larghezza width largeur Breite ancho ширина	bianco puro opaco pure white matt blanc pur mat mattes reines Weiß blanco puro mate чистый белый матовый	gruppo	gruppo	gruppo	cromato chromed chrome verchromt cromado хромированный
	L mm	RAL 9016 € euro	A	B	C	€ euro
FRAY010	+50	187,00	224,00	234,00	262,00	362,00



Barra portasciugamani a richiesta  
 Towel rail on request  
 Barre porte-serviettes sur demande  
 Handtuchhalter Optional  
 Toallero bajo pedido  
 Полотенцедержатель по запросу

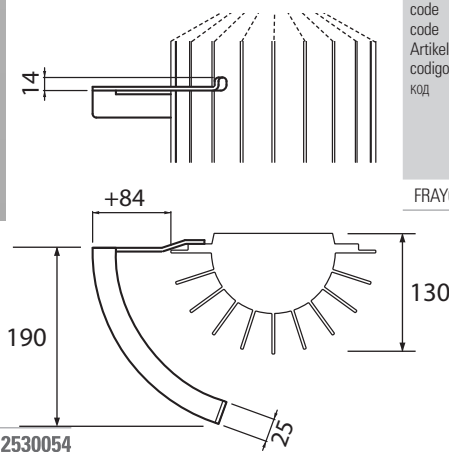

codice code code Artikel Nr. codigo код	larghezza width largeur Breite ancho ширина	bianco puro opaco pure white matt blanc pur mat mattes reines Weiß blanco puro mate чистый белый матовый	gruppo	gruppo	gruppo	cromato chromed chrome verchromt cromado хромированный
	L mm	RAL 9016 € euro	A	B	C	€ euro
FRAY020	+84	275,00	330,00	344,00	385,00	412,00

0039 030 2530054





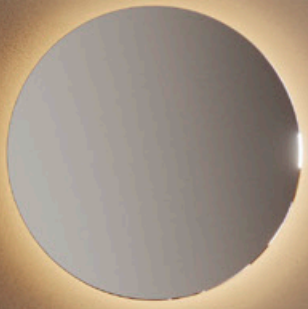

# PENTAGRAMMA SINGLE VERTICAL



design by Gabriele e Oscar Buratti

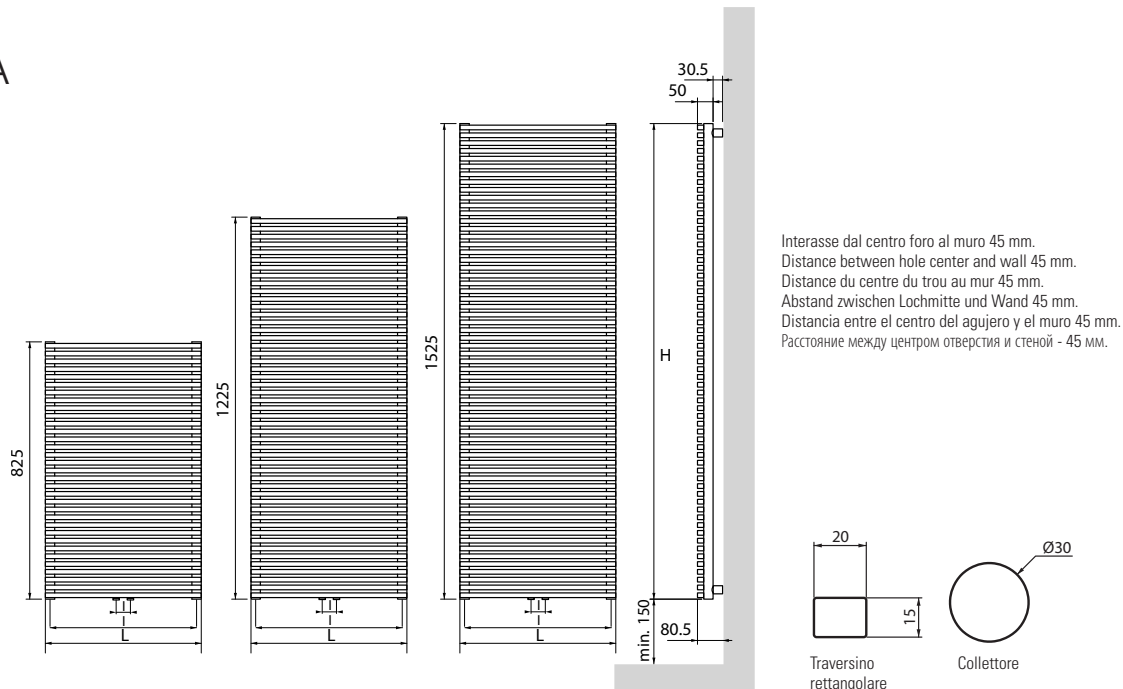

## COLOURS p./S. 357

codice code code Artikel Nr. codigo код	altezza height hauteur Höhe altura высота	larghezza width largeur Breite anchura ширина	interasse distance between bars entraxe Achsabstand distancia entre centros междупольное расстояние	peso weight poids Gewicht peso вес	Watt = Kcal/h = 0,860 Kcal/h = Watt × 0,860			prezzo/colori . price/colours . prix/couleurs Preis/Farben . precio/colores . цена/цвета			
					output мощность watt*	output мощность watt*	output мощность watt*	bianco white blanc Weiß blanco белый	grupp group groupe Gruppe grupo группа	grupp group groupe Gruppe grupo группа	grupp group groupe Gruppe grupo группа
	H mm	L mm	I mm	Kg	Δt50	Δt30	Δt26	RAL 9010	...C € euro	...M € euro	...S € euro
PEN082S040...	825	400	50 / 370	10	420	221	184	740,00	888,00	925,00	1.036,00
PEN082S050...	825	500	50 / 470	12	525	280	235	780,00	936,00	975,00	1.092,00
PEN122S040...	1225	400	50 / 370	14	630	332	277	830,00	996,00	1.038,00	1.162,00
PEN122S050...	1225	500	50 / 470	17	788	420	356	880,00	1.056,00	1.100,00	1.232,00
PEN152S040...	1525	400	50 / 370	17	787	414	345	1.030,00	1.236,00	1.288,00	1.442,00
PEN152S050...	1525	500	50 / 470	21	984	523	443	1.080,00	1.296,00	1.350,00	1.512,00

- \* I watt hanno valori provvisori in attesa di certificazione Δt50.
- \* The watt values are not definitive awaiting for Δt50 certification.
- \* Le nombre de Watts est une valeur indiquée à titre provisoire dans l'attente de la certification Δt50.
- \* Die Wattwerte sind vorläufig bis zur Δt50 Zertifizierung.
- \* Los Vatios tienen valores provisionales en espera de la certificación Δt50.
- \* До получения сертификата Δt50 приводится предварительное значение мощности в ваттах.

Massima pressione di esercizio: 8 bar  
**Material:**  
**Acciaio al carbonio**

Maximum working pressure: 8 bar.  
**Material:**  
**Carbon-steel**

Pression d'exercice maximale: 8 bars  
**Matériel:**  
**Acier**

Maximaler Betriebsdruck: 8 bar  
**Material:**  
**Kohlenstoffstahl**

Presion maxima de trabajo: 8 bar  
**Material:**  
**Acero de carbon**

Максимальное рабочее давление — 8 бар  
**Материал —**  
**Углеродистая сталь**

- ✓ Pentagramma è prodotto su licenza e non è disponibile nei seguenti paesi: Francia, Belgio e Olanda
- ✓ Pentagramma is produced under license and is not available in the following countries: France, Belgium and the Netherlands
- ✓ Pentagramma est produit sous licence et n'est pas disponible dans les pays suivants : France, Belgique et Pays-Bas
- ✓ Pentagramma wird unter Lizenz erstellt und ist in den folgenden Ländern nicht verfügbar: Frankreich, Belgien und die Niederlande
- ✓ Pentagramma está construido bajo licencia y no está disponible en los siguientes países: Francia, Bélgica y los Países Bajos
- ✓ Pentagramma производится по лицензии и недоступна для заказа в следующих странах: Франция, Бельгия и Нидерланды.

# PENTAGRAMMA SINGLE VERTICAL

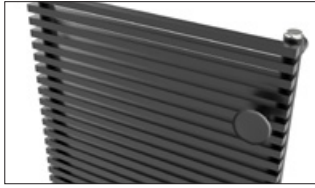

Appendiabito a richiesta  
Towelhanger on request  
Patère sur demande  
Badenantelauhänger Optional  
Colgador bajo pedido  
Вешалка для одежды по запросу

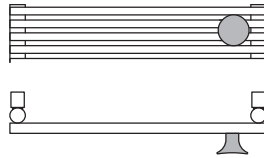

codice code code Artikel Nr. codigo код	prezzo/colori . price/colours . prix/couleurs . Preis/Farben . precio/colores . цена/цвета			
	bianco white blanc weiß blanco белый	gruppo group groupe Gruppe grupo группа	gruppo group groupe Gruppe grupo группа	gruppo group groupe Gruppe grupo группа
	RAL 9010	A	B	C
	€ euro	€ euro	€ euro	€ euro
PEN 010	130,00	156,00	163,00	182,00

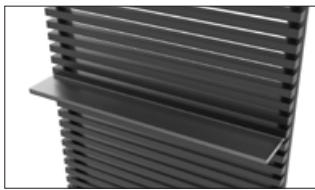

Mensola porta asciugamani a richiesta  
Towel shelf on request  
Étagère à serviettes sur demande  
Handtuchablage Optional  
Toallero bajo pedido  
Полка для полотенец по запросу

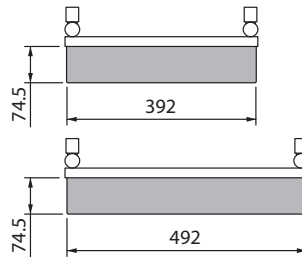

codice code code Artikel Nr. codigo код	larghezza width largeur Breite ancho ширина	prezzo/colori . price/colours . prix/couleurs . Preis/Farben . precio/colores . цена/цвета			
	bianco white blanc weiß blanco белый	gruppo group groupe Gruppe grupo группа	gruppo group groupe Gruppe grupo группа	gruppo group groupe Gruppe grupo группа	gruppo group groupe Gruppe grupo группа
	L mm	RAL 9010	A	B	C
		€ euro	€ euro	€ euro	€ euro
PEN030	392	220,00	264,00	275,00	308,00
PEN031	492	220,00	264,00	275,00	308,00

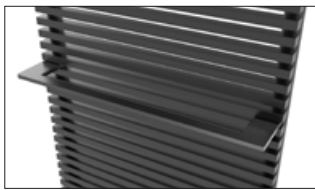

Barra portasciugamani a richiesta  
Towel bar on request  
Barre porte-serviettes sur demande  
Handtuchhalter Optional  
Portatoallas bajo pedido  
Перекладина для полотенец по запросу

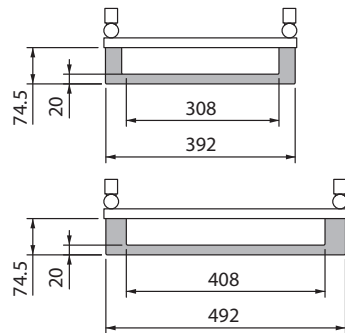

codice code code Artikel Nr. codigo код	larghezza width largeur Breite ancho ширина	prezzo/colori . price/colours . prix/couleurs . Preis/Farben . precio/colores . цена/цвета			
	bianco white blanc weiß blanco белый	gruppo group groupe Gruppe grupo группа	gruppo group groupe Gruppe grupo группа	gruppo group groupe Gruppe grupo группа	gruppo group groupe Gruppe grupo группа
	L mm	RAL 9010	A	B	C
		€ euro	€ euro	€ euro	€ euro
PEN020	392	230,00	276,00	288,00	322,00
PEN021	492	230,00	276,00	288,00	322,00

cod. <b>20101934 - 20101934CR</b> € 229,00 p./S. 393	cod. <b>101094 - 101094CR</b> € 39,00 p./S. 400	cod. <b>10101934 - 10101934CR</b> € 108,00 p./S. 390	cod. <b>101022 - 101022CR</b> € 94,00 p./S. 394	cod. <b>10102034 - 10102034CR</b> € 153,00 p./S. 390	cod. <b>101095 - 101095CR</b> € 72,00 p./S. 401
<b>NEW</b>					
	cod. <b>101094C</b> € 58,00	cod. <b>10101934C</b> € 153,00	cod. <b>C409C</b> € 144,00	cod. <b>10102034C</b> € 237,00	cod. <b>101095C</b> € 104,00

# PENTAGRAMMA SINGLE VERTICAL ELEC

eco  
design



design by Gabriele e Oscar Buratti

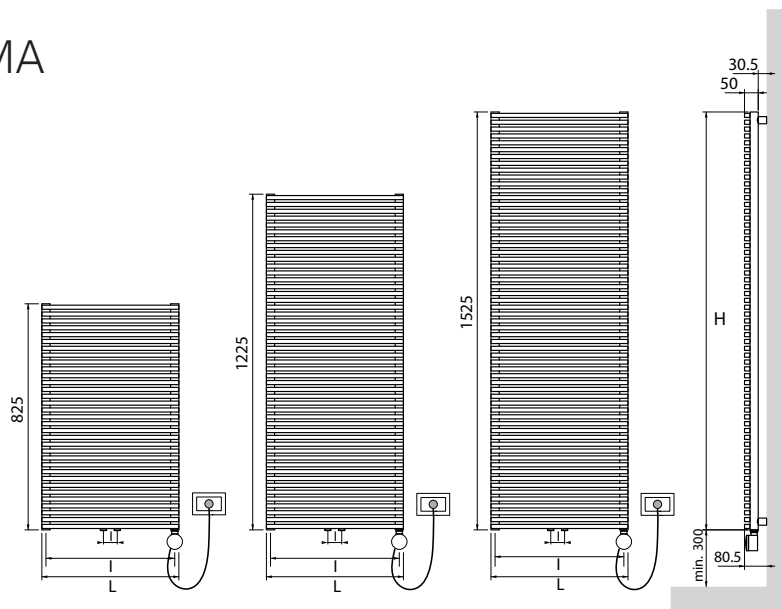

Interasse dal centro foro al muro 45 mm.  
Distance between hole center and wall 45 mm.  
Distance du centre du trou au mur 45 mm.  
Abstand zwischen Lochmitte und Wand 45 mm.  
Distancia entre el centro del agujero y el muro 45 mm.  
Расстояние между центром отверстия и стеной - 45 мм.

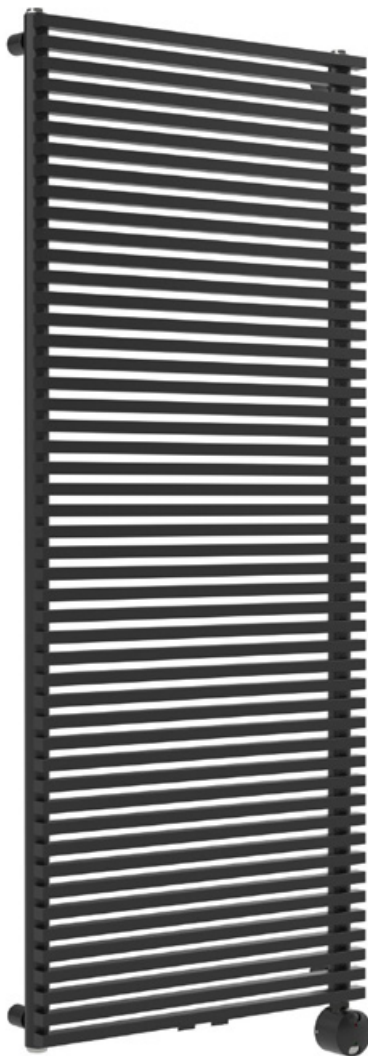
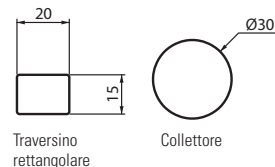

SP1

**A richiesta:** Copriresistenza nella stessa finitura del radiatore  
**On request:** Heating element cover as per radiator finish  
**Sur demande:** Couverture du thermostat dans la même finition du radiateur  
**Optional:** Heizstab Abdeckung in der gleichen Ausführung wie der Heizkörper  
**Bajo pedido:** Protección resistencia en el mismo acabado que el radiador  
**По запросу:** Цвет покрытия терморегулятора соответствует цвету радиатора

p./S. 379

a partire da - from - à partir de - ab - a partir de -or  
€ 78,00



- Mod SP1:** resistenza elettrica con infrarossi munita di telecomando di serie + cavo 1200mm + spina schuko+ glicole
- Mod SP1: programmazione giornaliera / settimanale**
- Mod SP1:** infrared programmable thermostat as standard + cable 1200 mm + schuko plug + glycolic
- Mod SP1: daily / weekly programming**
- Mod SP1:** Thermostat programmable infra-rouge en série + câble 1200 mm + prose Schuko + glycol
- Mod SP1: programmation journalière / hebdomadaire**
- Mod SP1:** Heizstab mit Infrarot ausgeschattet mit Fernbedienung standardmäßig + 1200 mm Kabel + Schukostecker + Glykol
- Mod SP1: Tägliche / Wöchentliche Programmierung**
- Mod SP1:** Resistencia eléctrica con infrarrojo provisto de control remoto de serie + 1200 mm cable + clavija schuko + glycole
- Mod SP1: Programación diaria/semanal**
- Mod SP1:** инфракрасный программируемый термостат стандартный комплект поставки + кабель 1200мм + электрическая вилка + гликоль
- Mod SP1: Дневное/недельное программирование**

p./S. 379

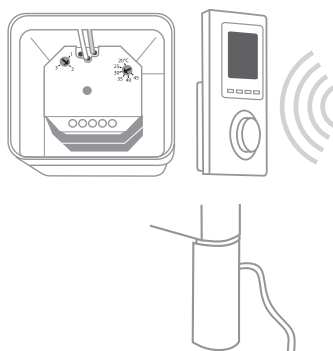

**Mod. ER1:** kit termostato ambiente con programmazione giornaliera / settimanale e ricevitore in radiofrequenza per scatola a muro (installazione obbligatoria). Copriresistenza nella stessa finitura del radiatore

**Mod. ER1:** room thermostat kit with daily / weekly programming and wireless receiver for wall box (mandatory installation). Heating element cover as per radiator finish

**Mod. ER1:** kit de thermostat d'ambiance pour la programmation journalière / hebdomadaire et récepteur à radiofréquence pour connexion au mur (installation obligatoire). Couverture du thermostat dans la même finition du radiateur

**Mod. ER1:** Raumthermostat-Kit mit Tägliche / Wöchentliche Programmierung und Hochfrequenzempfänger für Wandbox (obligatorische Installation). Heizstab Abdeckung in der gleichen Ausführung wie der Heizkörper

**Mod. ER1:** kit de termostato de ambiente con programación diaria / semanal y receptor de radiofrecuencia para caja de pared (instalación obligatoria). Protección resistencia en el mismo acabado que el radiador

**Mod. ER1:** комплект комнатного термостата с Дневное / недельное программированием и беспроводным приемником для настенной коробки (обязательная установка). Цвет покрытия терморегулятора соответствует цвету радиатора

p./S. 379

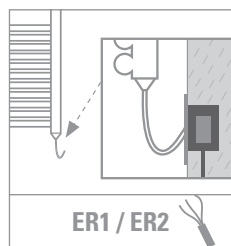

ER1 / ER2



SP1

Versione mista fattibile su richiesta con l'uso di valvole remote. **Consultare SEMPRE l'ufficio tecnico per la fattibilità +39 030 2530054**  
Mixed version available on request by the use of remote valves. **Please always check the feasibility with the technical staff at +39 030 2530054**  
Version mixte réalisable sur demande avec l'utilisation de vannes déportées. **Toujours consulter le bureau technique pour vérifier la faisabilité, tel. +39 030 2530054**  
Gemischte Version Optional mit Fernventilen möglich. **Bitte immer die technische Abteilung nach Machbarkeit fragen, Tel. +39 030 2530054**  
Versión mixta factible bajo pedido con el uso de válvulas remotas. **Siempre consulte con el departamento técnico para verificar la viabilidad, tel. +39 030 2530054**  
Смешанная версия доступна по запросу с использованием клапанов с дистанционным управлением. **Всегда обращайтесь в технический отдел для выяснения возможности исполнения +39 030 2530054**

- ✓ Pentagramma è prodotto su licenza e non è disponibile nei seguenti paesi: Francia, Belgio e Olanda
- ✓ Pentagramma is produced under license and is not available in the following countries: France, Belgium and the Netherlands
- ✓ Pentagramma est produit sous licence et n'est pas disponible dans les pays suivants : France, Belgique et Pays-Bas
- ✓ Pentagramma wird unter Lizenz erstellt und ist in den folgenden Ländern nicht verfügbar: Frankreich, Belgien und die Niederlande
- ✓ Pentagramma está construido bajo licencia y no está disponible en los siguientes países: Francia, Bélgica y los Países Bajos
- ✓ Pentagramma производится по лицензии и недоступна для заказа в следующих странах: Франция, Бельгия и Нидерланды.

## COLOURS p./S. 357

### Mod. SP1



### Mod.ER1/ER2



prezzo del radiatore + resistenza elettrica mod. SP1 - cl.1 + glicole  
 radiator price + heating element mod. SP1 - cl.1 + glycole  
 prix du radiateur + resistance électrique mod. SP1 - cl.1 + glycol  
 Heizkörperpreis inkl. Heizstab Elec mod. SP1 - cl.1 + Glykol  
 precio del radiadore + resistencia eléctrica mod. SP1 - cl.1 + glycole  
 цена радиатор + электротен мод. SP1 - cl.1+ гликоль

prezzo del radiatore + resistenza elettrica mod. ER1 - cl.1 + glicole  
 radiator price + heating element mod. ER1 - cl.1 + glycole  
 prix du radiateur + resistance électrique mod. ER1 - cl.1 + glycol  
 Heizkörperpreis inkl. Heizstab Elec mod. ER1 - cl.1 + Glykol  
 precio del radiadore + resistencia eléctrica mod. ER1 - cl.1 + glycole  
 цена радиатор + электротен мод. ER1 - cl.1+ гликоль

Watt = Kcal/h ÷ 0,860  
 Kcal/h = Watt × 0,860

codice code code Artikel Nr. codigo код	altezza* height hauteur* Höhe* altura* высота*	larghezza width largeur Breite ancho ширина	output versione elettrica output for electrical version puissance en version electrique Output für elektrishe Ausführung output versione agua eletrica выход электрического варианта	bianco white blanc Weiß blanco белый	gruppo group groupe Gruppe grupo группа	gruppo group groupe Gruppe grupo группа	gruppo group groupe Gruppe grupo группа	bianco white blanc Weiß blanco белый	gruppo group groupe Gruppe grupo группа	gruppo group groupe Gruppe grupo группа	gruppo group groupe Gruppe grupo группа
				RAL 9010	A	B	C	RAL 9010	A	B	C
	H mm	L mm	watt	...ESP € euro	...CESP € euro	...MESP € euro	...SESP € euro	...EER € euro	...CEER € euro	...MEER € euro	...SEER € euro
PEN082S040...	905	400	400	1.113,00	1.261,00	1.298,00	1.409,00	1.306,00	1.454,00	1.491,00	1.602,00
PEN082S050...	905	500	400	1.153,00	1.309,00	1.348,00	1.465,00	1.396,00	1.552,00	1.591,00	1.708,00
PEN122S040...	1305	400	700	1.213,00	1.379,00	1.421,00	1.545,00	1.405,00	1.571,00	1.613,00	1.737,00
PEN122S050...	1305	500	700	1.263,00	1.439,00	1.483,00	1.615,00	1.505,00	1.681,00	1.725,00	1.807,00
PEN152S040...	1605	400	700	1.413,00	1.619,00	1.671,00	1.825,00	1.605,00	1.811,00	1.863,00	2.017,00
PEN152S050...	1605	500	1000	1.478,00	1.694,00	1.748,00	1.910,00	1.715,00	1.931,00	1.985,00	2.147,00

- \* Incluso il termostato
- \* Included room control
- \* Inclus boîtier de régulation
- \* Inkl. Raumthermostat
- \* Incluso termostato por ambiente
- \* Включая термостат

Scatola termostato bianca di serie per radiatori bianchi. Scatola termostato cromata di serie per radiatori colorati e finiture inox.  
 Standard white thermostat box for white radiators. Standard chromed thermostat box for coloured and stainless steel finishing radiators.  
 Boîtier thermostat blanc de série pour radiateurs blancs. Boîtier thermostat chromée de série pour radiateurs colorés et finitions inox.  
 Serienmäßig weißes Thermostatgehäuse für weiße Heizkörper. Serienmäßig verchromte Thermostatgehäuse für bunte Heizkörper und Edelstahlfinish.  
 Caja de termostato blanca de serie para radiadores blancos. Caja de termostato cromado de serie para radiadores coloreados y acabados inox.  
 Корпус термостата белый стандартный для белых радиаторов. Стандартный хромированный термостат для цветных радиаторов и радиаторов в отделке нержавеющей стали.

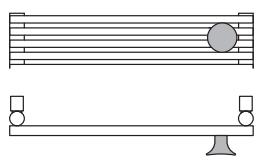
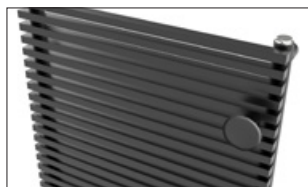

Appendibito a richiesta  
 Towelhanger on request  
 Patère sur demande  
 Badenantelauhänger Optional  
 Colgador bajo pedido  
 Вешалка для одежды по запросу

codice code code Artikel Nr. codigo код	prezzo/colori . price/colours . prix/couleurs . Preis/Farben . precio/colores . цена/цвета			
	bianco white blanc weiß blanco белый	gruppo group groupe Gruppe grupo группа	gruppo group groupe Gruppe grupo группа	gruppo group groupe Gruppe grupo группа
	RAL 9010 € euro	A € euro	B € euro	C € euro
PEN 010	130,00	156,00	163,00	182,00

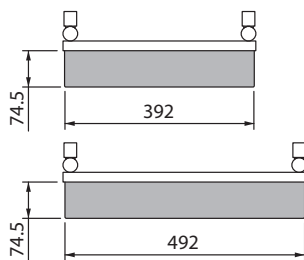
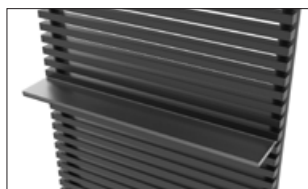

Mensola porta asciugamani a richiesta  
 Towel shelf on request  
 Étagère à serviettes sur demande  
 Handtuchablage Optional  
 Toallero bajo pedido  
 Полка для полотенец по запросу

codice code code Artikel Nr. codigo код	larghezza width largeur Breite ancho ширина	prezzo/colori . price/colours . prix/colours . Preis/ Farben . precio/colores . цена/цвета			
		bianco white blanc weiß blanco белый	gruppo group groupe Gruppe grupo группа	gruppo group groupe Gruppe grupo группа	gruppo group groupe Gruppe grupo группа
	L mm	RAL 9010 € euro	A € euro	B € euro	C € euro
PEN030	392	220,00	264,00	275,00	308,00
PEN031	492	220,00	264,00	275,00	308,00

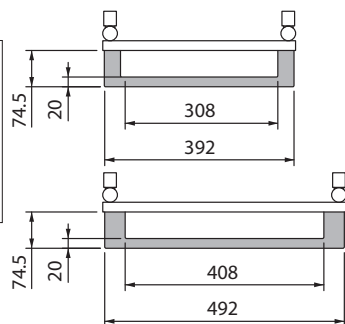
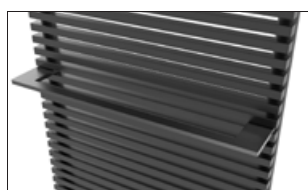

Barra portasciugamani a richiesta  
 Towel bar on request  
 Barre porte-serviettes sur demande  
 Handtuchhalter Optional  
 Portatoallas bajo pedido  
 Перекладина для полотенец по запросу

codice code code Artikel Nr. codigo код	larghezza width largeur Breite ancho ширина	prezzo/colori . price/colours . prix/colours . Preis/ Farben . precio/colores . цена/цвета			
		bianco white blanc weiß blanco белый	gruppo group groupe Gruppe grupo группа	gruppo group groupe Gruppe grupo группа	gruppo group groupe Gruppe grupo группа
	L mm	RAL 9010 € euro	A € euro	B € euro	C € euro
PEN020	392	230,00	276,00	288,00	322,00
PEN021	492	230,00	276,00	288,00	322,00

# DINAMO VERTICAL

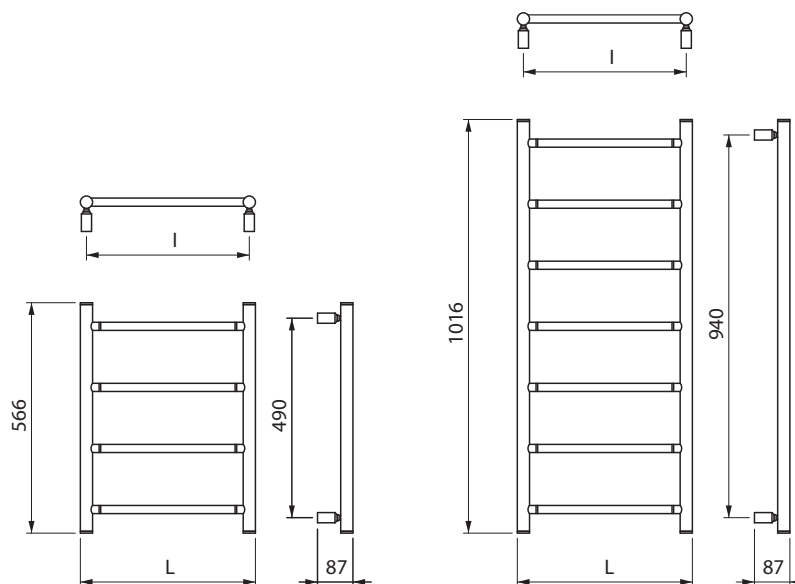

Interasse dal centro foro al muro 72 mm.  
Distance between hole center and wall 72 mm.  
Distance du centre du trou au mur 72 mm.  
Abstand zwischen Lochmitte und Wand 72 mm.  
Distancia entre el centro del agujero y el muro 72 mm.  
Расстояние между центром отверстия и стеной - 72 мм.



$$\text{Watt} = \text{Kcal/h} \div 0,860$$

$$\text{Kcal/h} = \text{Watt} \times 0,860$$

codice code Artikel Nr. codigo код	n° elementi no. of elements Anzahl der Elemente no. elementos кол-во секций	altezza height hauteur Höhe altura высота H mm	larghezza width largeur Breade ancho ширина L mm	interasse distance between bars entraxe Achsabstand distancia entre centros межцентровое расстояние I mm	output - verniciato output - painted output - peint Output - lackiert output - pintado мощность - окрашенный 75/65-20 watt/kcal/h Δt50	chromato chromed chrome verchromt cromado хромированный ...CR € euro	oro spazzolato gold oro Gold oro золото ...GS € euro	grigio titanio grey titanium gris titane Grau titan gris titanio титаново-серый ...NT € euro	argento satinato satined silver argent satiné Silber satiniert plata satinado серебро атласа ...AS € euro
					output - verniciato output - painted output - peint Output - lackiert output - pintado мощность - окрашенный 75/65-20 watt/kcal/h Δt50	chromato chromed chrome verchromt cromado хромированный ...CR € euro	oro spazzolato gold oro Gold oro золото ...GS € euro	grigio titanio grey titanium gris titane Grau titan gris titanio титаново-серый ...NT € euro	argento satinato satined silver argent satiné Silber satiniert plata satinado серебро атласа ...AS € euro
DIN04430...	4	566	430	400	80	1.200,00	1.640,00	1.480,00	1.420,00
DIN07430...	7	1016	430	400	130	1.670,00	2.340,00	2.090,00	2.006,00

**Materiale: ottone.**  
Massima pressione di esercizio: 4 bar

**Material: brass**  
Maximum working pressure: 4 bar

**Matériel: laiton.**  
Pression d'exercice maximale: 4 bars

**Material: Messing**  
Maximaler Betriebsdruck: 4 bar

**Material: latón.**  
Presion maxima de trabajo: 4 bar

**Материал: латунная**  
Максимальное рабочее давление – 4 бар  
Под заказ радиаторы могут проходить испытание при 16 бар в случае рабочего давления 12 бар.



cod. <b>10101934CR</b> € 108,00	cod. <b>10101934GS</b> € 240,00	cod. <b>10101934NT</b> € 240,00	cod. <b>10101934AS</b> € 240,00
p./S. 390	<b>NEW</b>	<b>NEW</b>	<b>NEW</b>



Raccordi per valvole eurocono . Fittings for valves eurocono . Raccords pour vannes eurocono . Klemmversraubungen eurocono , racores para válvulas eurocono . Муфты eurocono p./S. 398

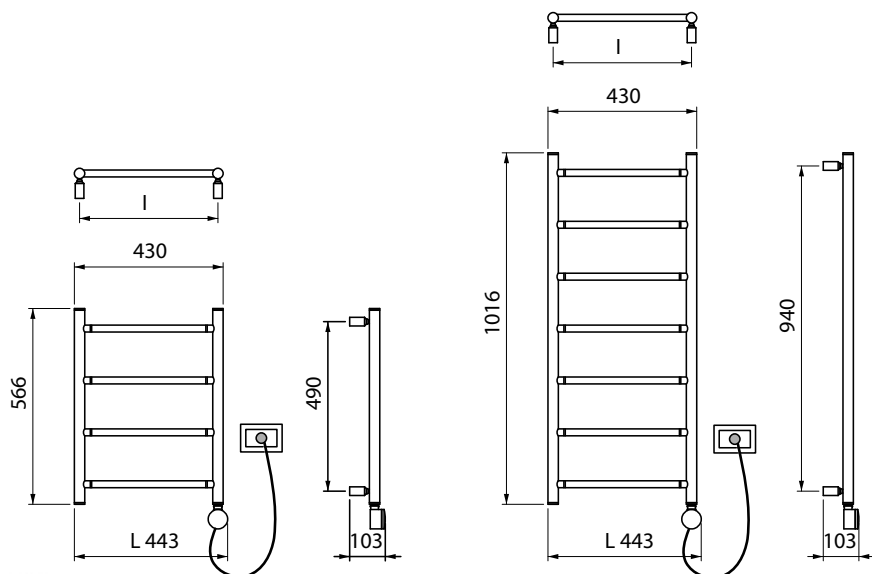

Interasse dal centro foro al muro 72 mm.  
Distance between hole center and wall 72 mm.  
Distance du centre du trou au mur 72 mm.  
Abstand zwischen Lochmitte und Wand 72 mm.  
Distancia entre el agujero y el muro 72 mm.  
Расстояние между центром отверстия и стеной - 72 мм.



**Fornita di serie:** Copriresistenza nella stessa finitura del radiatore  
**Standard supplied:** Heating element cover as per radiator finish  
**Fournie de série:** Couverture du thermostat dans la même finition du radiateur  
**Standard geliefert:** Heizstab Abdeckung in der gleichen Ausführung wie der Heizkörper  
**Viene de serie:** Protección resistencia en el mismo acabado que el radiador  
**Стандартную комплектацию:** Цвет покрытия терморегулятора соответствует цвету радиатора  
p./S. 379



**SP1 / SP2**

**Mod SP1:** resistenza elettrica con infrarossi munita di telecomando di serie + cavo 1200mm + spina schuko+ glicole  
**Mod SP2:** resistenza elettrica con infrarossi Cl.2 munita di telecomando + cavo 900mm + fil pilote + glicole. **Solo per il mercato francese**  
**Mod SP1 / SP2: programmazione giornaliera / settimanale**  
**Mod SP1:** infrared programmable thermostat as standard + cable 1200 mm + schuko plug + glycole  
**Mod SP2:** infrared programmable thermostat Cl.2 + cable 900 mm + fil pilote + glycole. **Only for French market**  
**Mod SP1 / SP2: daily / weekly programming**  
**Mod SP1:** Thermostat programmable infra-rouge en série + câble 1200 mm + prose Schuko + glycol  
**Mod SP2:** Thermostat programmable infra-rouge Cl.2 + câble 900 mm + fil pilote + glycol. **Pour le marché français seulement**  
**Mod SP1 / SP2: programmation journalière / hebdomadaire**  
**Mod SP1:** Heizstab mit Infrarot ausgeschattet mit Fernbedienung standardmäßig + 1200 mm Kabel + Schuko-stecker + Glykol  
**Mod SP2:** Heizstab mit Infrarot ausgeschattet mit Fernbedienung Cl.2 + 900 mm Kabel + fil pilote + Glykol. **Nur für französischen Markt**  
**Mod SP1 / SP2: Tägliche / wöchentliche Programmierung**  
**Mod SP1:** Resistencia eléctrica con infrarrojo provisto de control remoto de serie + 1200 mm cable + clavija schuko + glicole  
**Mod SP2:** Resistencia eléctrica con infrarrojo provisto de control remoto Cl.2 + 900 mm cable + fil pilote + glicole. **Sólo por mercado francés**  
**Mod SP1 / SP2: Programación diaria/semanal**  
**Mod SP1:** гинфракрасный программируемый термостат стандартный комплект поставки + кабель 1200мм + электрическая вилка + глицоль  
**Mod SP2:** гинфракрасный программируемый термостат класс II + кабель 900мм + глицоль. **Только для рынка Франции**  
**Mod SP1 / SP2: Дневное/недельное программирование**  
p./S. 379

**Mod. SP1 / SP2**



prezzo del radiatore + resistenza elettrica mod. SP1 - cl.1 / mod. SP2 - cl.2 + glicole  
radiator price + heating element mod. SP1 - cl.1 / mod. SP2 - cl.2 + glycole  
prix du radiateur + resistance électrique mod. SP1 - cl.1 / mod. SP2 - cl.2 + glycol  
Heizkörperpreis inkl. Heizstab Elec mod. SP1 - cl.1 / mod. SP2 - cl.2 + Glykol  
precio del radiadore + resistencia eléctrica mod. SP1 - cl.1 / mod. SP2 - cl.2 + glicole  
цена радиатор + электротен мод. SP1 - cl.1 / mod. SP2 - cl.2 + глицоль

codice code code Artikel Nr. codigo код	n° elementi n° of elements no. des éléments Anzahl der Elemente no. elementos кол-во секций	altezza height hauteur Höhe altura высота H mm	larghezza width largeur Breite ancho ширина L mm	output output output Output output мощность	chromato chromed chrome verchromt cromado хромированный	oro gold or Gold oro золото	grigio titanio grey titanium gris titane gris titan gris titano титаново-серый	argento satinato satinated silver argent satiné Silber satiniert plata satinado серебро атласаа
					... CRES P € euro	... GSESP € euro	... NTE SP € euro	... ASESP € euro
DIN04430...	4	646	430	100	1.665,00	2.129,00	1.965,00	1.895,00
DIN07430...	7	1096	430	100	2.135,00	2.829,00	2.575,00	2.481,00

♦ Incluso 80 mm di copri resistenza ♦ 80 mm electric element cover included ♦ Inclus 80 mm de couverture résistance ♦ Inkl. 80 mm-Heizstab-Abdeckung  
♦ Incl. 80 mm de protección resistencia ♦ Включая 80 мм пластины для закрытия электротена

**Materiale: ottone.**  
Massima pressione di esercizio: 4 bar

**Material: brass**  
Maximum working pressure: 4 bar

**Matériel: laiton.**  
Pression d'exercice maximale: 4 bars

**Material: Messing**  
Maximaler Betriebsdruck: 4 bar

**Material: latón.**  
Presion maxima de trabajo: 4 bar

**Материал: латунная**  
Максимальное рабочее давление – 4 бар  
Под заказ радиаторы могут проходить испытание при 16 бар в случае рабочего давления 12 бар.



SP1

SP2

Per la resa termica e altre informazioni consultare sempre l'ufficio tecnico +39 030 2530054  
\* Versione mista non disponibile.

For the output and other information please always contact the technical staff at +39 030 2530054  
\* Dual Energy version not available.

Pour la puissance et autres informations toujours consulter le bureau technique, tel. +39 030 2530054  
\* La version mixte n'est pas disponible.

Bitte kontaktieren Sie fuer die Leistung und andere Informationen unsere technische Abteilung, Tel. +39 030 2530054  
\* Die gemischte Version ist nicht verfügbar.

Por la rendición y otra información siempre consulte con el departamento técnico, tel. +39 030 2530054  
\* La versión mixta no está disponible.

За тепловые характеристики и другие информацией всегда обращайтесь в технический отдел +39 030 2530054  
\* Смешанный вариант отсутствует.

CALEIDO Srl  
Via Pablo Neruda 52/A  
25020 Flero (BS), Italy  
T. +39 030 2530054  
caleido@caleido.it

caleido.it